

العقيد الركن
أنطوان الدجّاح

مُعْجَمُ قَوَاعِدِ اللُّغَةِ العَرَبِيَّةِ فِي جَدَاوِلٍ وَلَوْحَاتٍ

راجعه
الدكتور جورج ميّزي عبد المسيح

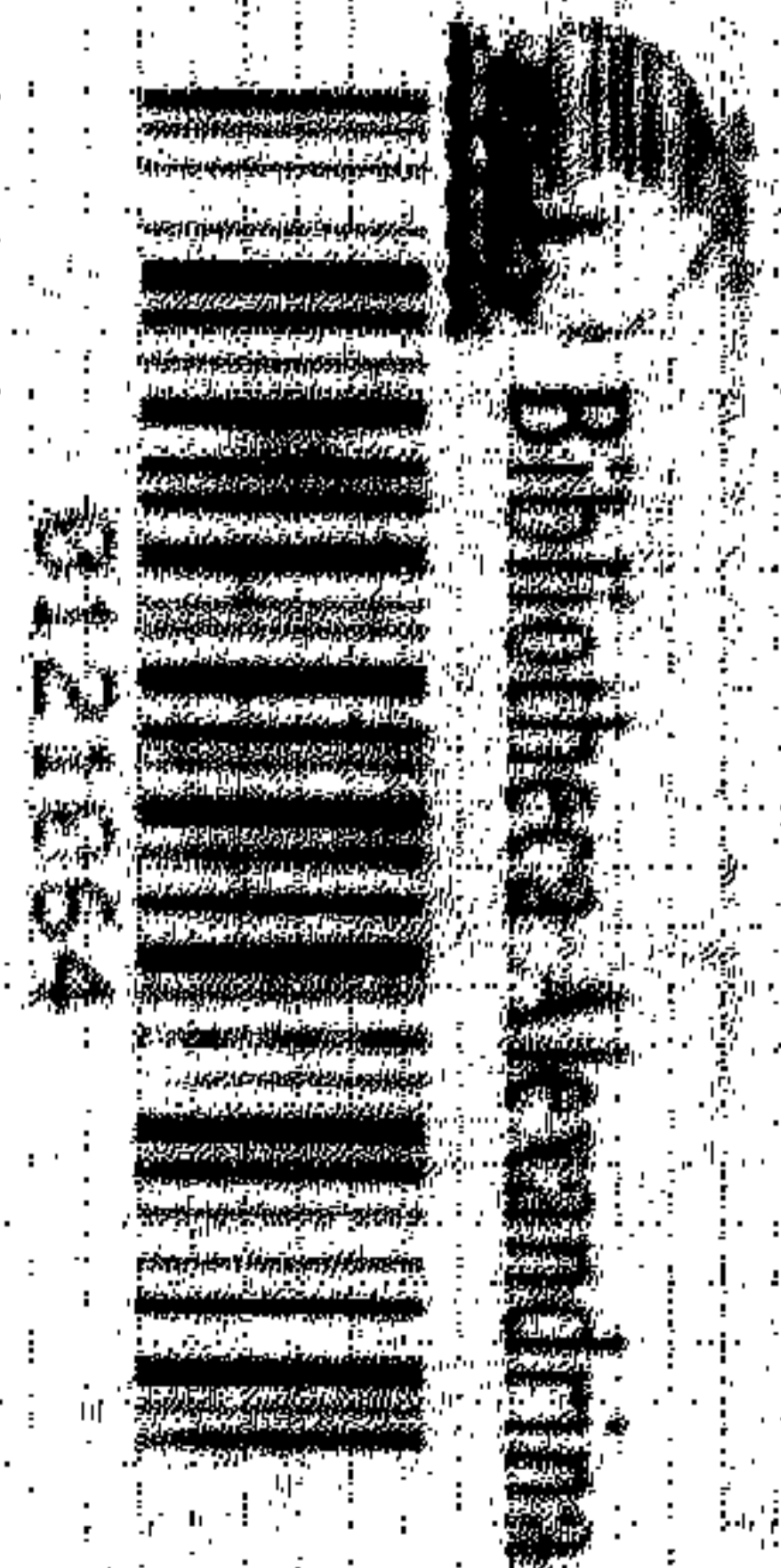

مكتبة لبنان

هذا المعجم

- يجاري هذا المعجم ، في بعض فصوله ، الأسلوب المهود في تأليف المعاجم ، لكنه ، في معظم فصوله ، يشق طريقاً جديدةً وينهج أسلوباً مبتكراً . فإذا كانت المعاجم تلتزم ترتيباً هجائياً أو أبجدياً ... في وضع كلماتها ومصطلحاتها ، فإن هذا المعجم قد استبدل الحرفَ بجدولٍ والكلمةَ بلوحةٍ ...
- معجمات اللغة تحضن كلماتها ، ولوحات هذا المعجم تحضن قواعد تلك الكلمات ...
- هو معجم يختصر قواعد اللغة العربية في أربع عشرة مجموعة .
- وقد مهد للمجموعات بمسارده للمواد وهيكل عامة .
- ولكل جدولٍ ولوحةٍ منحيان : كميّ إحصائيّ ، وكميّ واصف .
- واللوحة قطعة فنية : شكلها إطارٌ ودوائرٌ وخاناتٌ وخطوطٌ ورموزٌ ... ومضمونها قواعد اللغة في لغةٍ هي «لغة القواعد» ، إذ إنّ الترتيب والتنظيم والتصوير التوضيحيّ هي «القواعد» التي تنتظم المعجم .
- وقد حوت كلُّ لوحةٍ درساً واحداً ، إلا عند تعذر الأمر ، لطولِ الدرسِ ووفرة المعلومات .
- وقد قدّم المعجم فصلاً عن النحو التحليلي يقع في أربعة أقسام ، يساعد على تقوية ملكة الإعراب عند الطالب .
- ومن جديد المعجم فصل «المعربات» الذي يشتمل على أنواع الأدوات وبعض الكلمات ذات الوضع الخاص وإعرابها وإحصائها .
- والمعجم يسمى ، من حيث المضمون ، إلى التحديث المنضبط والعصرية الحية ، لكنه ، من حيث الأسلوب ، يُجدد سافراً ، إذ إنّ الكلمة تحولت إلى قم ، فدخل النحو العربي - ربما لأول مرّة - مجال المحساب الكهيري (الكمبيوتر) .
- لهذه المزايا وغيرها ، يستحق هذا المعجم أن يدخل كل بيت ، ويرافق كل طالب يبحث عن صحّة التعبير في التعبير الصحيح ..





مجموع قواعد اللغة العربية
في جداول ولوحات



العقيد الركن
أنطوان الدخداح

مُعْجَم

قَوْلِ اللُّغَةِ الْعَرَبِيَّةِ

فِي جَدَاوِلِ وَلَوْحَاتِ

راجعه
الدكتور هورج ميري عبد المسيح

مكتبة لبنان

مَكْتَبَةُ لِبْنَانِ
سَاحَةُ رِيَاضِ الصُّلْحِ
بَيرُوتِ

جَمِيعُ الحُقوقِ مَحْفُوظَةٌ

الطبعة الأولى : ١٩٨١
الطبعة الثانية : ١٩٨٥
الطبعة الثالثة : ١٩٨٧
الطبعة الرابعة : ١٩٨٩
طبعة منقحة ومزودة
بمسرد عام بالمصطلحات والأدوات



الإهداء

المُضَارِعُ فِي مُصْطَلَحِ النَّحْوِ الْعَرَبِيِّ يَعْنِي
الْحَاضِرَ وَالْمُسْتَقْبَلَ .
فَالِي كُلِّ مَنْ يُحِبُّ اللُّغَةَ الْعَرَبِيَّةَ ، لُغَةَ
الْمُضَارِعِ ، وَيُحِبُّ أَنْ تَبْقَى صَافِيَةً
أَصِيلَةً ، أُهْدِي هَذَا الْمُعْجَمَ .

أنطوان كرم



الثاني مقدمة المراجع

تخرّج العقيد الرّكن أنطوان الدّحداح من:
المدرسة الحربيّة - الفيّاضية - لبنان.
ومدرسة المدفعية الملكية - لاركهـل - إنكلترا.
والمدرسة البحريّة - برست - فرنسا.
وكلية الأركان العامّة - لفنورث - الولايات المتّحدة.

وقد كان:

قائد سلاح البحريّة الوطنيّة.
ومدير الشؤون الجغرافيّة والجيوذيريّة.
ومديراً عاماً للأمن العامّ.

وهو حالياً:

سفير لبنان في البرازيل.

وبالمقابل فإنّه:

ليس من قريش.
ولم ينشأ في بني سعد.
ولم يعيش كبشّار في حجور بني عقيل.
وليس من أبناء البادية الذين يُحتجّ بهم.

فإذا قال قائل: ليست هذه هي الشروط الوحيدة للتمكّن من اللغة العربيّة، أجب: وليست الشروط التي حاز عليها من جامعات الحرب، كفيّلة يجعله متمكناً من اللغة، ناهيك بالتأليف بها، وفي حقل القواعد بالذات. ومع ذلك، أقدم على التصنيف، إنّها جرأة! فلنرافقه في هذه الرحلة المغامرة.

لقد قلبت «معجمه» فألفيت أنّ قاعدة النّظام هي في نظام القواعد. وتصفّحت مقدّمته فوجدت أنّ جوهر المسألة يكمن في كون مادّة المعجم قديمة، لكنّ بترتيب جديد... والمعجم، في حقيقته، لوحات علميّة، فنيّة، إنسانيّة:

علميّة: لأنّ كلّ لوحة تحتوي على مادّة مستقلة - إلاّ ما تعدّر - مشار إلى مراجعها بوضوح، ومعرضة بتسلسل دقيق، ومنطق مميّز.

وفنيّة: بأسلوب العرض، بالصّور والدوائر والإشارات، إنّها وسائل مدروسة بطريقة رياضيّة، تُطالعا أرقاماً وخطوطاً ورسوماً...

وإنسانيّة: بهذا الجهد المضني في سبيل الإيضاح والتسهيل، وبهذا الرّوح المشعّ، الذي يُحيل جفاف القواعد إلى موادّ مستساغة.

ومع بروز طابع المحافظة في نوعيّة المعلومات، وفي كفيّية انتقاء معظم الأمثلة، وفي نسبة الاعتماد، فإنّ نمط العرض وأسلوب الإخراج أحالا المادّة القديمة، إلى مادّة جديدة. ولكنّ مها قسونا في الحكم، فإنّ عناصر مهمّة تميّز معجمه، وتجعله أدنى إلى الجدّة، وتمنحه مبرّر الوجود.

- لقد ربّ المؤلف الفصول بطريقة غير عاديّة.
- وقرّ معلومات ودقائق... لا تتوافر أحياناً، في كتب القواعد، حتّى غير المدرسيّة.
- أنشأ فصل: المرئيات - ذا الفائدة لكلّ طالب ومعلّم -
- قام بإصلاحات وتصويبات لأخطاء شائعة في كتب مدرسيّة، لكنّه لم يشأ الإشارة إلى هذه الإصلاحات، مفضلاً تسجيل الصّحيح فقط.
- قدّم لوحات وهياكل عامّة، قد تبدو، لأوّل وهلة، نوعاً من التّرف العقليّ، وقد شاء، أن تكون كاللوحات المؤنسة على دروب القواعد. لكنّ هذه الأشكال تبقى، على الأقلّ، حافزاً على رياضة عقليّة.
- فصّل في الأمر، عند تضارب الآراء، بطريقة فيها حزم القائد.

ومن أمثلة ذلك، أنّه حصر معاني بعض الأدوات التي تجيء بمعنى: من - إلى - عن - في... حصرها في معنى: الظرفيّة - مع أنّ هذا المعنى موجود إلى جانب تلك المعاني المشار إليها في حروف الجرّ.

أشير إلى ذلك، لأسجّل أمراً حاصلًا. وعلى كلّ، فإنّ كثيراً من أحكامه التي نالت قسطاً من المناقشة فيما بيننا، ترضي المنطق، ولو خرجت، على بعض ما درج عليه النّحاة واللّغويّون الذين، قلّمّا اتّفقوا على مسألة...

ومع أنّ سعة الصدر شرط مهمّ، في الأمور العلميّة، فإنّني أشارك المؤلّف روح البتّ في القواعد التي تشوبها النزعة المعيارية إلى حدّ كبير... أشاركه الفصل، ولو جاء عجولاً، لأنّه قد يكون أفضل من المباحثات الجوفاء. ولو عمّد علماء اللّغة، وأهل صناعة النّحو، إلى شيء من «الحزم» لجنّبونا احتمالات لا تُحصى، وخفّفوا عنّا تخريجاتٍ وأحكاماً فيها تعسّف، وما برحت مستنزفة للطاقة فيما لا نفع كبير، كبيراً، كبيراً فيه، ونحن بمسبب الحاجة إلى كلّ لحظة - جهد.

لقد أحسنت وأنا أتعاون مع المؤلّف، بأنّ نزعة «الأمن العامّ» ما زالت «سارية المفعول» لكنّ في مجال اللّغة.

وشعرت بأنّ «روح الانضباط» يتحكّم في منهجه.

إنّ أسلوبه في «التفتيش» دقيق.

والحاحه في «استنطاق الحقائق» لا ينثني.

أسئلته «استجواب».

و«أحكامه نافذة» متى اقتنع بعدالة وصحة القضية.

لقد كان العقيد الركن أنطوان الدّحداح يمنح مواطنيه «جواز سفر»، وها هو اليوم، قد «عقد» العزم على أن يمنحهم «جواز مرور» من نوعٍ آخر وإلى حقلٍ آخر. إنّه «وجوب المرور» وليس «جوازه» إلى المعرفة، عبر الكلمة الصّحيحة... لكنّ «ختم السّاح» بالمرور أفلت هذه المرّة من يده، وصار في حوزة القراء وأصنافهم، والنّقاد ومذاهبهم...

ولعلّ، في هذه الأسطر، تمهيداً للتّقويم، لكنّه مشوب بالذاتية ومطبوع بالهبة. إنّها محبة... لكنّها ليست

عمياء.

بيت مري في ٢٢/٣/١٩٨١

جورج متري عبد المسيح



الثالث مقدمة المؤلف

قد يتبادر إلى ذهنك أيها القارئ، وأنت تدخل معنا في علم القواعد العربية، أنك ستواجه مواضيع شائكة ومواد صعبة الاستيعاب، وقد تعتقد أن البحث في لغة غنية بألفاظها ومعقدة بأحكامها، يتطلب منك جهداً شاقاً، أنت اليوم بغنى عنه، فنحن معك في جزء من هذا التفكير ولسنا معك في كله. وطموحنا في صياغة هذا الكتاب أن نؤمن لك ما تحتاجه من تنظيم في تقديم المواد وإبراز ما يجب أن تحتفظ به من الأحكام الهامة.

- يتوجه هذا المؤلف أولاً إلى المتكلم باللغة العربية، الذي يجهل خفايا النصب والجر والجزم ولم نذكر الرفع لأن الرفع هو الابتداء، أي الوضع الطبيعي للكلمة المجردة من العوامل اللفظية...
- ويتوجه خاصة إلى أهالي الطلاب الذين تركوا القواعد كامنة في خبايا عقولهم، ويتفاجؤون بسؤال من أولادهم: لماذا... كذا؟ فيلجؤون مسرعين إلى المراجع المختلفة بحثاً عن الجواب... وما أدراك أين الجواب؟
- ويتوجه أيضاً إلى رجال الأعمال الذين يتجولون بين طائرة وطائرة في بلاد النفط، لمتابعة أشغالهم، ويضطرون أحياناً، في سبيل المصلحة، إلى إلقاء محاضرات أمام مستمعين متيقظين، ويتساءلون مثلاً: كيف تلفظ كلمة «ملاحظات» في حالة النصب... فننصحهم بالتسكين، لأن التسكين هو ضد الحركة ويغني عن الأخطاء.. إذا أمكن... فغايتنا بالنهاية مساعدة كل من يرغب في التكلم أو الكتابة بالعربية.
- لم نخص الطلاب بالذكر، بل نخصهم بالعاطفة، لأن لدى الطالب المتسع لدراسة القواعد في كتبه المدرسية المتجزئة إلى وحدات عديدة، والمتضمنة التمارين التطبيقية الضرورية لطبيعة العمل المدرسي، وقد يضع الطالب يده على كتاب والده فيكون له خير عون.

ولا تختلف لفة هذا المعجم - مع توسع في التسمية - بجمهور محتوياته عن المؤلفات العديدة، المنتشرة منذ قرون في أقطار العالم، ولم نحاول إدخال أحكام جديدة أو مقترحات فنيّة في القواعد.

انطلقنا من الأساس الثابت، لكن وضعنا ترتيباً جديداً وإخراجاً علمياً حديثاً لموادّ قديمة، وكانت الغاية تنظيم المعلومات في البحث عن القواعد.

اتخذنا مبادئ علم التنظيم العام أسلوباً للدخول إلى القواعد من زاوية المنهجية الحديثة (منجمنت)، واكتشفنا، ونريدك، أيها القارئ، أن تكتشف معنا، بعض الثغرات في معالجة الصرف والنحو، وأهمها فقدان نظرة الشمول إلى الأقسام العامة بصفاتها وحدات مستقلة بعضها عن بعض، مما يؤدي إلى فقدان رباط الصلة بين الأجزاء الصغيرة التي تتألف منها الكلمات، ثغرات اعتدنا عليها ودخلت في التقاليد - نورد منها بعض الأمثلة:

١ - النّواسخُ: (كَانَ - كَادَ..). منها ما يرفع ثم ينصب ومنها ما ينصب ثم يرفع. لذلك أطلق عليها تسمية النّواسخ. فلم نجد تعبيراً خاصاً يشمل المرفوعات الخمسة للنّواسخ (اسم كان - اسم كادَ - اسم ما - خبر إنّ - خبر لا). ولم نجد تعبيراً آخر يشمل المنصوبات التي تقابلها، لذلك اضطررنا، وبموافقة الدكتور جورج متري عبد المسيح إلى تسميتها بالمرافيع والمناصيب، كلمات أنس إليها الذوق.

٢ - عندما حاولنا وضع هيكل بجميع حالات إعراب الاسم، وجدنا صعوبة برسم المفاعيل (به، مطلق، لأجله، فيه، معه) من جهة، والمنصوبات الأخرى التي تختلف عنها (الحال، التمييز، الاستثناء) من جهة أخرى. ولما كان رسم الهيكل لا يتحمل الثَّهْرُب من الواقع، وجدنا تعبيراً جديداً لتسمية المنصوبات الثلاثة، وهنا أيضاً وافق زميلي على كلمة: الأفاعيل.

٣ - أقدمنا في الفصل الأخير من المعجم على ترتيب معين، يشكل نوعاً من: قادمية لإعراب الكلمات. واخترنا مجموعة من ٢٨٣ كلمة من حروف وأسماء وأفعال، نعتبرها مفاتيح الإعراب في اللغة العربية، فإذا اطلّمت عليها وعلى أحوالها، قلباً واجهتكم، أيها القارئ، صعوبة في معرفة محلّ المفردات من الإعراب؛ فأطلقنا على هذه المجموعة تسمية: المُعْرَبَات - أي الكلمات المعربة والمبنية التي تتميز بأحوال خاصة في علم القواعد.

٤ - والثغرة الأخيرة التي نودّ لفت الرّأي إليها هي ثغرة نفسية تتلخّص في تصوير القواعد العربية وكأنّها مسألة معقّدة جداً جداً، بينما هي في الواقع مسألة سهلة جداً جداً - ونؤكّد للمتكلّم بالعربية الرّاعب في دراسة القواعد أنّه لن يحتاج إلى جهدٍ يزيد على أربعة أشهر بمعدل خمس ساعات عمل في اليوم الواحد (أي إلى ٥٠٠ رجل/ساعة) حتّى يصبح سيّبويه آخر.

نعود الى نظرة الشمول في مواضيع الصرف والنحو، إلى رؤية الكلّ متضمناً أجزاءه، إلى رؤية الهيكل محتويّاً أقسامه، فنلاحظ أن لا أقسام ولا أجزاء يتعدّى عددها أصابع اليدين... وهو مبدأ جوهريّ في علم التنظيم الحديث ولا عجب إذا كانت حروف الجرّ تسعة عشر لأنّها تشابه الجند في الفصيلة الواحدة.

أمَّا الغُنيان في ألفاظ ومفردات اللُّغة العربيَّة (للأسد وحده ما لا يقلُّ عن ٦٤٠ مرادفاً) فيعود أيضاً إلى مبادئ بسيطة وسهلة وجدَّها أهل الحجر والمدَّر بمتناولهم، في القرون الغابرة، لتركيب الكلمات، ونتج عنها ما لم يكن في الحسبان. فتنطلق الكلمة في تركيبها من منطق الأوزان، والوزن الأساسيُّ هو ثلاثيُّ الأحرف يتشكَّل في كلمة: ف ع ل - ثمَّ يجري تحريكه بحروف العلة: و-ا-ي- فيمكنك الاشتراك معهم في اللَّعبة بواسطة ستَّة أحجار مختلفة الأشكال: ثلاثة كبيرةُ تمثِّل حروف الأوزان، وثلاثة صغيرةُ تمثِّل حروف العلة، وتصبح الاحتمالات الواردة هي الأوزان التالية لا غير:

فاعولي - فاعيلو - فوعالي - فوعيلو - فيعالو - فيعولا .

عملية بسيطة لا ترهق العقل البشري!

أمَّا إذا أردت تكرار التَّحريك في الكلمة الواحدة، أو تبديل حروف الأوزان بحروف المباني، أو استبدال حروف العلة بالحركات والضوابط، أو متابعة سير الاحتمالات في الرِّباعيِّ والخماسيِّ، فمهلاً... إذ نصبح، نحن وإيَّاك، بحاجة إلى محاسب كهربائيٍّ أو كهربائيٍّ... وعلى الأصحَّ، كهَيِّبيِّ...

يبقى أنَّ الحساب هذا سيفشل في إعطائك الكلمة المرصَّعة بحجر نادر...

كما فشل في تزويدنا بالبرنامج الأفضل الواجب اتِّباعه في تسلسل موادِّ القواعد العربيَّة، ونخصُّ بالذكر، ترتيب المسرد العامُّ الذي يلي المقدمات في أوَّل الكتاب. فعبثاً حاولنا الاستهداء إلى التسلسل المثاليِّ لمعالجة مواضيع القواعد العربيَّة. يقولون إنَّ القواعد تقسم إلى قسمين رئيسيين: الصِّرف أولاً والنَّحو ثانياً، ثمَّ جاء من يضع النَّحو قبل الصِّرف؛ ثمَّ بحثنا في البرامج الرِّسميَّة التي تُعتمد في المدارس؛ ثمَّ في المنطق القديم الذي يشرح القواعد من خلال حروف المعاني أو من خلال اختيارات أخرى الخ... محاولات عديدة مدوَّنة في جريدة المراجع في آخر الكتاب... استخلصنا منها مبدأً عاماً وأساسياً ينسجم مع الغاية التي أردناها وهي ترتيب الموادِّ بشكل منظمٍّ يسهل للقارئ الحصول على المعلومات التي يحتاج إليها بسرعة ودقَّة.

فكلُّ فصل من: (المعجم) يشكِّل المجموعة الكبرى التي تتجانس موضوعاتها من حيث البحث عن المعلومات الصِّرفيَّة والنَّحويَّة؛ وفي بداية كلِّ فصل وضعنا هيكلًا عاماً يركِّز الانتباه على موقع الجزء من الكلِّ. وكلُّ صفحة من الكتاب هي خلية صغيرة مستقلة بذاتها تحتوي على المعلومات اللازمة لتعريف عنوانها، وتُغنيك عن التفتيش - بقدر المستطاع - في أماكن أخرى - فلا حواشي ولا ملاحظات تنتظرك في أسفل الصفحة؛ جميع المعلومات المتعلقة بالموضوع الواحد ترد بالتتابع.

لم نطمح إلى بلوغ البرنامج الأفضل، بل حاولنا ترتيب البرنامج الأنظم، وأدخلنا في فنِّ الإيضاح ما توصلت إليه خبرتنا في علم التَّنظيم من أساليب ورسوم وأسهم، لإرشادك إلى الهدف المنشود. تِلْكُمْ هي المنهجية الوظيفية التي تشمل جميع أوجه التَّرابط بين التَّفكير والتَّنفيذ تقود الموضوع المعين في الطُّريق الواضح، للوصول إلى القرار المناسب، وتحقيق ما صمَّمه العقل الإنسانيُّ.

... وفي الحديث الشريف « من عمل وأصاب فله أجران ومن عمل وأخطأ فله أجرٌ واحد »؛ وخير

الجزء أن يكون في الكتاب فائدة.

أنطوان الدَّحداح



فصول المعجم

الصفحة:			
١	مدخل عام	١ -	الفصل الأول
١٩	الحرف	٢ -	الفصل الثاني
٣٥	الاسم: أحواله	٣ -	الفصل الثالث
٦٩	الاسم: أنواعه	٤ -	الفصل الرابع
١١١	الفعل	٥ -	الفصل الخامس
١٣٥	الجملة الفعلية	٦ -	الفصل السادس
١٤٩	الجملة الاسمية	٧ -	الفصل السابع
١٥٩	النواسخ	٨ -	الفصل الثامن
١٧١	المفاعيل	٩ -	الفصل التاسع
١٩٥	الأفعال	١٠ -	الفصل العاشر
٢٠٧	المجرورات	١١ -	الفصل الحادي عشر
٢١٥	التوابع	١٢ -	الفصل الثاني عشر
٢٢٧	النحو التحليلي	١٣ -	الفصل الثالث عشر
٢٧٧	المعربات	١٤ -	الفصل الرابع عشر

الخامس

الصفحة	الفصل	فهرس أَلْفَبَائِيّ	الصفحة	الفصل	فهرس أَلْفَبَائِيّ
٤٣	٣ - ٣ - ٥	ال اشتقاق	١٨٣	٩ - ٨	ال اختصاص
٢١١	١١ - ٣ - ١	ال إضافة	٦	١ - ٤	ال إدغام
٢١٤	١١ - ٣ - ٤	ال إضافة إلى الجملة	٢٠٤	١٠ - ٤ - ١	ال استثناء
٢١٣	١١ - ٣ - ٣	ال إضافة اللَّفْظِيَّة	٢٠٥	١٠ - ٤ - ٢	ال استثناء
٢١٢	١١ - ٣ - ٢	ال إضافة المعنويَّة	١٨٨	٩ - ١٢	ال استغاثة
١٦	١ - ٨ - ٢	إعراب الاسم	٣٧	٣ - ١	ال اسم —
١٥١	٧ - ١	إعراب الاسم	٩٧	٤ - ١٢	اسم الاستفهام
١٦	١ - ٨ - ٢	إعراب الجملة	٩٦	٤ - ١١	اسم الإشارة
١٦	١ - ٨ - ٢	إعراب الحرف	٩٢	٤ - ٩	اسم الآلة
١٣٧	٦ - ١	إعراب الفعل	٧١	٤ - ١ - ١	اسم الجنس
١٤٧	٦ - ١ - ١	إعراب الفعل	٩١	٤ - ٨	اسم الزَّمان
١٤٨	٦ - ١ - ٢	إعراب الفعل	٥١	٣ - ٦	ال اسم الشَّبيه بالصَّحيح
٧	١ - ٥ - ١	ال إعلال	٩٨	٤ - ١٣	اسم الشَّرط
٨	١ - ٥ - ٢	إعلال	٥١	٣ - ٦	ال اسم الصَّحيح
٩	١ - ٥ - ٣	إعلال	١٠٦	٤ - ١٩ - ١	اسم العدد
١٠	١ - ٥ - ٤	إعلال	١٠٧	٤ - ١٩ - ٢	اسم العدد
١٩٧	١٠ - ١	ال أفاعيل	١٠٨	٤ - ١٩ - ٣	اسم العدد
١٧٦	٩ - ٣ - ٢	ال أفعال التي تنصب مفعولين	١٠٩	٤ - ١٩ - ٤	اسم العدد
١٤٦	٦ - ٩	ال أفعال الخمسة	١١٠	٤ - ١٩ - ٥	اسم العدد
١٧٥	٩ - ٣ - ١	أفعال القلوب	٧١	٤ - ١ - ١	اسم العَمِّ
١٧٧	٩ - ٤	ال أفعال المتعدِّية إلى ٣ مفاعيل	٧٢	٤ - ١ - ٢	اسم العَمِّ
٢٠٣	١٠ - ٣ - ٢	أفعال المدح والذم	٨٠	٤ - ٣ - ١	اسم الفاعل
١٦٥	٨ - ٣	أفعال المقاربة	٨١	٤ - ٣ - ٢	اسم الفاعل
١٦٣	٨ - ٢ - ١	ال أفعال النَّاقِصة	١٠٣	٤ - ١٧ - ١	اسم الفِعْل
١٨١	٩ - ٦	أفعل التَّعَجُّب	١٠٤	٤ - ١٧ - ٢	اسم الفِعْل
٨٨	٤ - ٧ - ١	أفعل التَّفْضِيل	٧٧	٤ - ٢ - ٥	اسم المرَّة
٨٩	٤ - ٧ - ٢	أفعل التَّفْضِيل	٧٧	٤ - ٢ - ٥	اسم المصدر
٩٠	٤ - ٧ - ٣	أفعل التَّفْضِيل	٨٢	٤ - ٤ - ١	اسم المفعول
٨٦	٤ - ٦ - ١	أمثلة المبالغة	٨٣	٤ - ٤ - ٢	اسم المفعول
٨٧	٤ - ٦ - ٢	أمثلة المبالغة	٥١	٣ - ٦	ال اسم المقصور
٢٦٧	٨ - ٥	إِنَّ وَأَخواتها	٩١	٤ - ٨	اسم المكان
١٢٢	١٢ - ٤ - ١	ال بَدَل	٥١	٣ - ٦	ال اسم الممدود
٢٢٣	١٢ - ٤ - ٢	بَدَل	٥١	٣ - ٦	ال اسم المنقوص
٦٣	٣ - ١٦	بناء الاسم	٩٩	٤ - ١٤ - ١	ال اسم الموصول
٦٤	٣ - ١٧	بناء الاسم	١٠٠	٤ - ١٤ - ٢	اسم الموصول
١٤٧	٦ - ١٠ - ١	بناء الفعل	٧٧	٤ - ٢ - ٥	اسم النَّوع
١٤٨	٦ - ١٠ - ٢	بناء الفعل	١٠٥	٤ - ١٨	ال أسماء الخمسة
١٨٢	٩ - ٧	ال تحذير	١٨٤	٩ - ٩	ال اشتغال
١٩٠	٩ - ١٤	ال ترخيم	٣٩	٣ - ٣ - ١	ال اشتقاق
١٢٥	٥ - ٩ - ١	تصريف الفعل	٤٠	٣ - ٣ - ٢	اشتقاق
١٢٦	٥ - ٩ - ٢	تصريف الفعل	٤١	٣ - ٣ - ٣	اشتقاق
١٢٧	٥ - ٩ - ٣	تصريف الفعل	٤٢	٣ - ٣ - ٤	اشتقاق

الصفحة	الفصل	فهرس ألقبائي	الصفحة	الفصل	فهرس ألقبائي
٢٢٥	١٢-٦	ال حكاية	١٢٨	٥-٩-٤	تصريف الفعل
١٥٢	٧-٢-١	ال خير (والمبتدأ)	١٢٩	٥-٩-٥	تصريف الفعل
١٥٣	٧-٢-٢	خير (والمبتدأ)	١٣٠	٥-٩-٦	تصريف الفعل
١٥٤	٧-٢-٣	خير (والمبتدأ)	١٣١	٥-٩-٧	تصريف الفعل
١٥٥	٧-٢-٤	خير (والمبتدأ)	١٣٢	٥-٩-٨	تصريف الفعل
١٥٦	٧-٢-٥	خير (والمبتدأ)	١٣٣	٥-٩-٩	تصريف الفعل
١٥٧	٧-٢-٦	خير (والمبتدأ)	٦٨	٣-٢٠	تقدير علامات الإعراب
١٥٨	٧-٢-٧	خير (والمبتدأ)	٢٠٢	١٠-٣-١	التَّمييز
١٤٣	٦-٦	رفع المضارع	٢٠٣	١٠-٣-٢	التَّمييز
٥١	٣-٦	ال شبيه بالصَّحيح (اسم)	٢٢١	١٢-٢	ال توكيد
١٤٥	٦-٨	ال شرط والجواب	١٤٤	٦-٧	جزم المضارع
٥١	٣-٦	ال صحیح (اسم)	٥٨	٣-١٣-١	جمع التَّكسير
١٢١	٥-٦	ال صحیح (فعل)	٥٩	٣-١٣-٢	جمع التَّكسير
١٣	١-٧-١	ال صرف (ملحقات)	٦٠	٣-١٣-٣	جمع التَّكسير
١٤	١-٧-٢	صرف (ملحقات)	٥٨	٣-١٢	جمع المؤنث السالم
٥٢	٣-٧	ال صفة	٥٧	٣-١١	جمع المذكر السالم
٨٤	٤-٥-١	ال صفة المشبهة	١٥	١-٨-١	ال جملة
٨٥	٤-٥-٢	صفة المشبهة	١٥٢	٧-٢-١	ال جملة الاسمية
١٢٣	٥-٨-١	ال ضمائر والفعل	١٥٣	٧-٢-٢	جملة الاسمية
٩٣	٤-١-١	ال ضمير	١٥٤	٧-٢-٣	جملة الاسمية
٩٤	٤-١-٢	ضمير	١٥٥	٧-٢-٤	جملة الاسمية
٩٥	٤-١-٣	ضمير	١٥٦	٧-٢-٥	جملة الاسمية
٩٥	٤-١-٣	ضمير الشأن	١٥٧	٧-٢-٦	جملة الاسمية
١٥٧	٧-٢-٦	ضمير الفصل أو العماد	١٥٨	٧-٢-٧	جملة الاسمية
٥	١-٣	ال ضوابط	١٤٥	٦-٨	ال جملة الشرطية
١٠٢	٤-١٦	ال ظروف	١٣٨	٦-٢-١	ال جملة الفعلية
١٧٨	٩-٥-١	ال عامل والمعمول	١٣٩	٦-٢-٢	جملة الفعلية
١٧٩	٩-٥-٢	عامل والمعمول	١٩٨	١٠-٢-١	ال حال
١٨٠	٩-٥-٣	عامل والمعمول	١٩٩	١٠-٢-٢	ال حال
١٠٦	٤-١٩-١	ال عدد الأصلي	٢٠٠	١٠-٢-٣	ال حال
١٠٦	٤-١٩-١	ال عدد الترتيبي	٢٠١	١٠-٢-٤	ال حال
٢٢٤	١٢-٥	ال عطف	٢١	٢-١	ال حرف
٦٧	٣-٢٠	علامات الإعراب	٥	١-٣	ال حركات والضوابط
١٨	١-٨-٤	علامات الترقيم	٢١٠	١١-٢	حروف الجر
١٤٠	٦-٣	ال فاعل	٢٢	٢-٢	حروف المعاني
١١٣	٥-١-١	ال فعل	١٦٧	٨-٥	ال حروف المشبهة بالفعل
١١٤	٥-١-٢	فعل	١٦٦	٨-٤	ال حروف المشبهة بليس
١١٥	٥-١-٣	فعل	-٢٣	٢-٣-١	حروف المعاني
١٢٢	٥-٧	ال فعل المؤكّد	٢٦	٢-٣-٤	حروف المعاني
١١٩	٥-٤	ال فعل المتعدي	٢٧	٢-٤-١	ال حروف (معجم)
١١٦	٥-٢	ال فعل المجرد	إلى	إلى	حروف (معجم)
١٢٠	٥-٥	ال فعل المجهول	٣٤	٢-٤-٨	حروف (معجم)

الصفحة	الفصل	فهرس أَلْفَبَائِيّ	الصفحة	الفصل	فهرس أَلْفَبَائِيّ
١٦٦	٨-١-١	ال مناصيب	١١٧	٥-٣-١	ال فعل المَزِيد
٤٤	٣-٤-١	ال مشتقات	١١٨	٥-٣-٢	فعل المَزِيد
٤٥	٣-٤-٢	ال مشتقات	١٢٣	٥-٨-١	ال فعل والضَّائِر
٤٦	٣-٤-٣	ال مشتقات	١٢٤	٥-٨-٢	فعل والضَّائِر
٤٧	٣-٤-٤	ال مشتقات	١٢٠	٥-٥	ال فعل المعلوم
٤٨	٣-٤-٥	ال مشتقات	١١٩	٥-٤	ال فعل اللّازِم
٤٩	٣-٤-٦	ال مشتقات	٣	١-١	ال قواعد العربيّة
٧٣	٤-٢-١	ال مصدر	١٦٥	٨-٣	كاد وأخواتها
٧٧	٤-٢-٥	ال مصدر الصنّاعيّ	٩٥	٤-١٠-٣	كاف الخطاب
٧٩	٤-٢-٧	ال مصدر (عمله)	١٦٣	٨-٢-١	كان وأخواتها
٧٨	٤-٢-٦	ال مصدر المُوَوَّل	١٦٤	٨-٢-٢	كان وأخواتها
٧٤	٤-٢-٢	ال مصدر المجرّد	٤	١-٢	ال كلمة العربيّة
٧٥	٤-٢-٣	ال مصدر المَزِيد	١٠١	٤-١٥	ال كنايات
٧٦	٤-٢-٤	ال مصدر الميميّ	١٦٩	٨-٧	لا النافية للجنس
٦٢	٣-١٥	ال مصغّر (اسم)	١٥٢	٧-٢-١	ال مبتدأ (والخبر)
١٦٦	٨-٤	ما وأخواتها	١٥٣	٧-٢-٢	مبتدأ (والخبر)
٢٧	٢-٤-١	معجم بالحروف	١٥٤	٧-٢-٣	مبتدأ (والخبر)
إلى	إلى	معجم بالحروف	١٥٥	٧-٢-٤	مبتدأ (والخبر)
٣٤	٢-٤-٨	معجم بالحروف	١٥٦	٧-٢-٥	مبتدأ (والخبر)
٢٨٥	١٤-٣-١	معجم بالمعربنات	١٥٧	٧-٢-٦	مبتدأ (والخبر)
إلى	إلى	معجم بالمعربنات	١٥٨	٧-٢-٧	مبتدأ (والخبر)
٣٠٣	١٤-٣-١٩	معجم بالمعربنات	١٢٢	٥-٧	ال مُؤكّد وغير المُؤكّد
٦٣	٣-١٦	ال مُعرب (اسم)	٥٤	٣-٩	ال مُؤنث (اسم)
٦٥	٣-١٨	ال مُعرب (اسم)	٦٣	٣-١٦	ال مبيّ (اسم)
١٤٧	٦-١٠-١	ال مُعرب (فعل)	٦٤	٣-١٧	ال مبيّ (اسم)
١٤٨	٦-١٠-٢	ال مُعرب (فعل)	١٤٧	٦-١٠-١	ال مبيّ (فعل)
٢٨٠	١٤-٢-١	ال معربنات	١٤٨	٦-١٠-٢	ال مبيّ (فعل)
٢٨١	١٤-٢-٢	ال معربنات	٣٨	٣-٢	ال متصرف وغير المتصرف
٢٨٢	١٤-٢-٣	ال معربنات	١١٩	٥-٤	ال متعدّي (فعل)
٢٨٣	١٤-٢-٤	ال معربنات	١٤٢	٦-٥	ال مثبت والمنفيّ
٢٨٤	١٤-٢-٥	ال معربنات	٥٥	٣-١٠	ال مثنى (اسم)
٥٣	٣-٨	ال معرفة (اسم)	٥٠	٣-٥	ال مجرّد (اسم)
١٧٣	٩-١	ال مفاعيل	١١٦	٥-٢	ال مجرّد (فعل)
١٧٤	٩-٢	ال مفعول به	٢٠٩	١١-١	ال مجرورات
١٧٧	٩-٤	ال مفعول به الثالث	١٢٠	٥-٥	ال مجهول (فعل)
١٧٥	٩-٣-١	ال مفعول به الثاني	٥٤	٣-٩	ال مذكّر (اسم)
١٧٦	٩-٣-٢	ال مفعول به الثاني	١٦١	٨-١-١	ال مرافيع
١٩٣	٩-١٧	ال مفعول فيه	٥٠	٣-٥	ال مَزِيد (اسم)
١٩٢	٩-١٦	ال مفعول لأجله أو لئله	١١٧	٥-٣-١	ال مَزِيد (فعل)
١٩١	٩-١٥	ال مفعول المطلق	١١٨	٥-٣-٢	ال مَزِيد (فعل)
١٩٤	٩-	ال مفعول معه	١٢١	٥-٦	ال معتلّ (فعل)
٥١	٣	ال مقصور (اسم)	١٢٠	٥-٥	ال معلوم (فعل)

الصفحة	الفصل	فهرس ألفبائي	الصفحة	الفصل	فهرس ألفبائي
		ال هياكل العامّة:	٥١	٣-٦	ال ممدود (اسم)
			٦٧	٣-١٩	ال ممنوع من الصّرف
٣	١-١	- الاسم: في الدلالة.	٥٩	٣-١٣-٢	منتهى الجموع
٤	١-٢	- الأسماء المعربة والمبنيّة	٦١	٣-١٤	ال منسوب (اسم)
٢١	٢-١	- إعراب الاسم	١٤٢	٦-٥	ال منفيّ (وال مثبت)
٣٧	٣-١	- إعراب وبناء الفعل	٥١	٣-٦	ال منقوص (اسم)
٣٨	٣-٢	- أقسام الأفاعيل	٥٢	٣-٧	ال موصوف (والصفة)
٣٩	٣-٣-١	- علاقة التّابع بالمتبوع	١٤١	٦-٤	نائب الفاعل
٤٠	٣-٣-٢	- أقسام التّوابع	١٥	١-٨-١	ال نحو (ملحقات)
٤١	٣-٣-٣	- أقسام المجرورات	١٦	١-٨-٢	نحو (ملحقات)
٤٢	٣-٣-٤	- أقسام المصدر	١٧	١-٨-٣	نحو (ملحقات)
٤٣	٣-٣-٥	- أقسام المفاعيل	١٨	١-٨-٤	نحو (ملحقات)
٥٢	٣-٨	- تقسيات الاسم	٢٥٠	١٣-٣-١	ال نحو الإحصائيّ
٦٣	٣-١٦	- تقسيات الاسم	إلى	إلى	نحو الإحصائيّ
٧٣	٤-٢-١	- تقسيات الحرف	٢٦٢	١٣-٣-٧	نحو الإحصائيّ
١١٣	٥-١-١	- تقسيات الصّرف والنّحو	٢٢٩	١٣-١	ال نحو التحليليّ
١٣٧	٦-١	- تقسيات الفعل	٢٣٠	١٣-٢-١	ال نحو التطبيقيّ
١٥١	٧-١	- تقسيات الكلمة	إلى	إلى	نحو التطبيقيّ
١٥٨	٧-٢-٧	- سير اشتقاق المصادر	٢٤٩	١٣-٢-٢٠	نحو التطبيقيّ
١٦١	٨-١-١	- سير المشتقات	٢٧٠	١٣-٥-١	ال نحو المنهجيّ
١٧٣	٩-١	- سير المشتقات من الماضي	إلى	إلى	نحو المنهجيّ
١٩٧	١٠-١	- سير المشتقات من المضارع	٢٧٦	١٣-٥-٦	نحو المنهجيّ
٢٠٩	١١-١	- عمل النّواسخ	٢٦٣	١٣-٤-١	ال نحو الوظيفيّ
٢١٧	١٢-١	- موجز لأحكام المبتدأ والخبر	إلى	إلى	نحو الوظيفيّ
٢٢٦	١٢-٧	- موجز لسير المشتقات	٢٦٩	١٣-٤-٧	نحو الوظيفيّ
			١٨٦	٩-١١-١	ال نداء
			١٨٧	٩-١١-٢	نداء
			١٨٩	٩-١٣	ال نُدبة
			٢١٨	١٢-٢-١	ال نعت
			٢١٩	١٢-٢-٢	نعت
			٢٢٠	١٢-٢-٣	نعت
			٥٣	٣-٨	ال نكرة (اسم)
			١٢٢	٥-٧	نون التوكيد
			١٤٦	٦-٩	ال نون الزائدة
			٩٥	٤-١٠-٣	نون الوقاية
			١١	١-٦-١	همزة القطع
			١١	١-٦-١	همزة الوصل
			١٢	١-٦-٢	ال همزة (كنايتها)

الصفحة	الفصل	فهرس ألفبائي	الصفحة	الفصل	فهرس ألفبائي
		ال هياكل المائة:	٥١	٣-٦	ال ممدود (الم)
			٦٧	٣-١٩	ال ممنوع من الصِّرف
٣	١-١	- الاسم: في الدلالة.	٥٩	٣-١٣-٢	منتهى الجموع
٤	١-٢	- الأسماء المعربة والمبنيّة	٦١	٣-١٤	ال منسوب (اسم)
٢١	٢-١	- إعراب الاسم	١٤٢	٦-٥	ال منقضي (والمثبت)
٣٧	٣-١	- إعراب وبناء الفعل	٥١	٣-٦	ال منقوص (اسم)
٢٨	٣-٢	- أقسام الأفعال	٥٢	٣-٧	ال موصوف (والصفة)
٣٩	٣-٣-١	- علاقة التابع بالمتبوع	١٤١	٦-٤	نائب الفاعل
٤٠	٣-٣-٢	- أقسام التّوابع	١٥	١-٨-١	ال نحو (ملحقات)
٤١	٣-٣-٣	- أقسام المجرورات	١٦	١-٨-٢	نحو (ملحقات)
٤٢	٣-٣-٤	- أقسام المصدر	١٧	١-٨-٣	نحو (ملحقات)
٤٣	٣-٣-٥	- أقسام المفاعيل	١٨	١-٨-٤	نحو (ملحقات)
٥٢	٣-٨	- تقييدات الاسم	٢٥٠	١٣-٣-١	ال نحو الإحصائي
٦٣	٣-١٦	- تقييدات الاسم	إلى	إلى	نحو الإحصائي
٧٣	٤-٢-١	- تقييدات الحرف	٢٦٢	١٣-٣-٧	نحو الإحصائي
١١٣	٥-١-١	- تقييدات الصِّرف والنحو	٢٢٩	١٣-١	ال نحو التحليلي
١٣٧	٦-١	- تقييدات الفعل	٢٣٠	١٣-٢-١	ال نحو التطبيقي
١٥١	٧-١	- تقييدات الكلمة	إلى	إلى	نحو التطبيقي
١٥٨	٧-٢-٧	- سير اشتقاق المصادر	٢٤٩	١٣-٢-٢	نحو التطبيقي
١٦١	٨-١-١	- سير المشتقات	٢٧٠	١٣-٥-١	ال نحو المنهجي
١٧٣	٩-١	- سير المشتقات من الماضي	إلى	إلى	نحو المنهجي
١٩٧	١٠-١	- سير المشتقات من المضارع	٢٧٦	١٣-٥-٦	نحو المنهجي
٢٠٩	١١-١	- عمل النّواسخ	٢٦٣	١٣-٤-١	ال نحو الوظيفي
٢١٧	١٢-١	- موجز لأحكام المبتدأ والخبر	إلى	إلى	نحو الوظيفي
٢٢٦	١٢-٧	- موجز لسير المشتقات	٢٦٩	١٣-٤-٧	نحو الوظيفي
			١٨٦	٩-١١-١	ال نداء
			١٨٧	٩-١١-٢	نداء
			١٨٩	٩-١٣	ال نداء
			٢١٨	١٢-٢-١	ال نعت
			٢١٩	١٢-٢-٢	نعت
			٢٢٠	١٢-٢-٣	نعت
			٥٣	٣-٨	ال نكرة (اسم)
			١٢٢	٥-٧	نون التوكيد
			١٤٦	٦-٩	ال نون الزائدة
			٩٥	٤-١٠-٣	نون الوقاية
			١١	١-٦-١	همزة القطع
			١١	١-٦-١	همزة الوصل
			١٢	١-٦-٢	ال همزة (كتابتها)

تنبيه إلى قراءة الأرقام

- تُقرأ الأرقام في وسطِ الصَّفحة من اليسار إلى اليمين .
- الرِّقم الأوَّل للفصل .
- الرِّقم الثَّاني للدرس .
- الرِّقم الثَّالث، إذا كان موجودًا، للصفحة الأولى من الدرس، إذ لا رقم للدرس المؤلف من صفحة واحدة .
- والرِّقم الثَّالث هو نفسه مكرَّر في الحانة إلى يسار العنوان .

١

الفصل الأول

١

مَدْخَلُ عَامِرٍ

مَدخلٌ عِلميّ

٣	المبكرُ العامُّ لتقسيماتِ الصِّرفِ والنَّحوِ	: القواعدُ العرَبِيَّةُ	١ - ١
٤	المبكرُ العامُّ لتقسيماتِ الكلمةِ	: الكلمةُ العرَبِيَّةُ	١ - ٢
٥	بالشَّكلِ والدَّلالةِ	: الحركاتُ والضَّوابطُ	١ - ٣
٦	تحدِيدهُ - شروطُه - مواضعُه	: الإدغامُ	١ - ٤
٧	طبيعتهُ وأنواعُه	: الإعلالُ	١ - ٥ - ١
٨	الإعلالُ بالقلبِ	: الإعلالُ	١ - ٥ - ٢
٩	الإعلالُ بالحذفِ والتَّسكينِ	: الإعلالُ	١ - ٥ - ٣
١٠	إعلالُ الهمزةِ	: الإعلالُ	١ - ٥ - ٤
١١	همزةُ الوصلِ وهمزةُ القطعِ	: الهمزةُ	١ - ٦ - ١
١٢	كتابةُ الهمزةِ	: الهمزةُ	١ - ٦ - ٢
١٣	ملحق ١	: ملحقاتُ الصِّرفِ	١ - ٧ - ١
١٤	ملحق ٢	: ملحقاتُ الصِّرفِ	١ - ٧ - ٢
١٥	الجملةُ - أنواعُها وأقسامُها	: ملحقاتُ النَّحوِ	١ - ٨ - ١
١٦	إعرابُ الاسمِ والحرفِ والجملةِ	: ملحقاتُ النَّحوِ	١ - ٨ - ٢
١٧	إعرابُ الفعلِ	: ملحقاتُ النَّحوِ	١ - ٨ - ٣
١٨	علاماتُ التَّنزيه - الوقْفُ في القراءةِ	: ملحقاتُ النَّحوِ	١ - ٨ - ٤

الميكانيك العام لتقسيمات الصرف والنحو

القواعد العربية

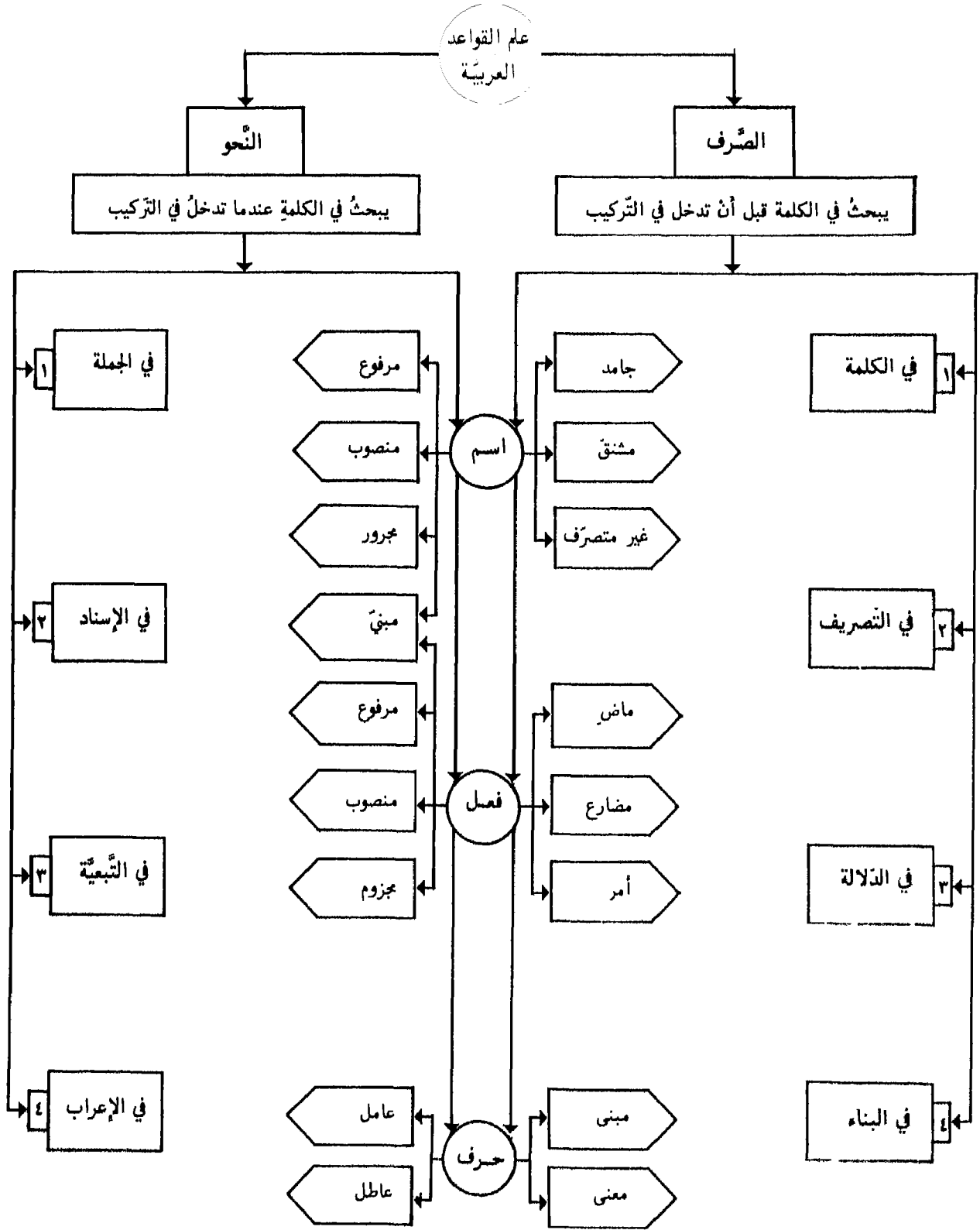

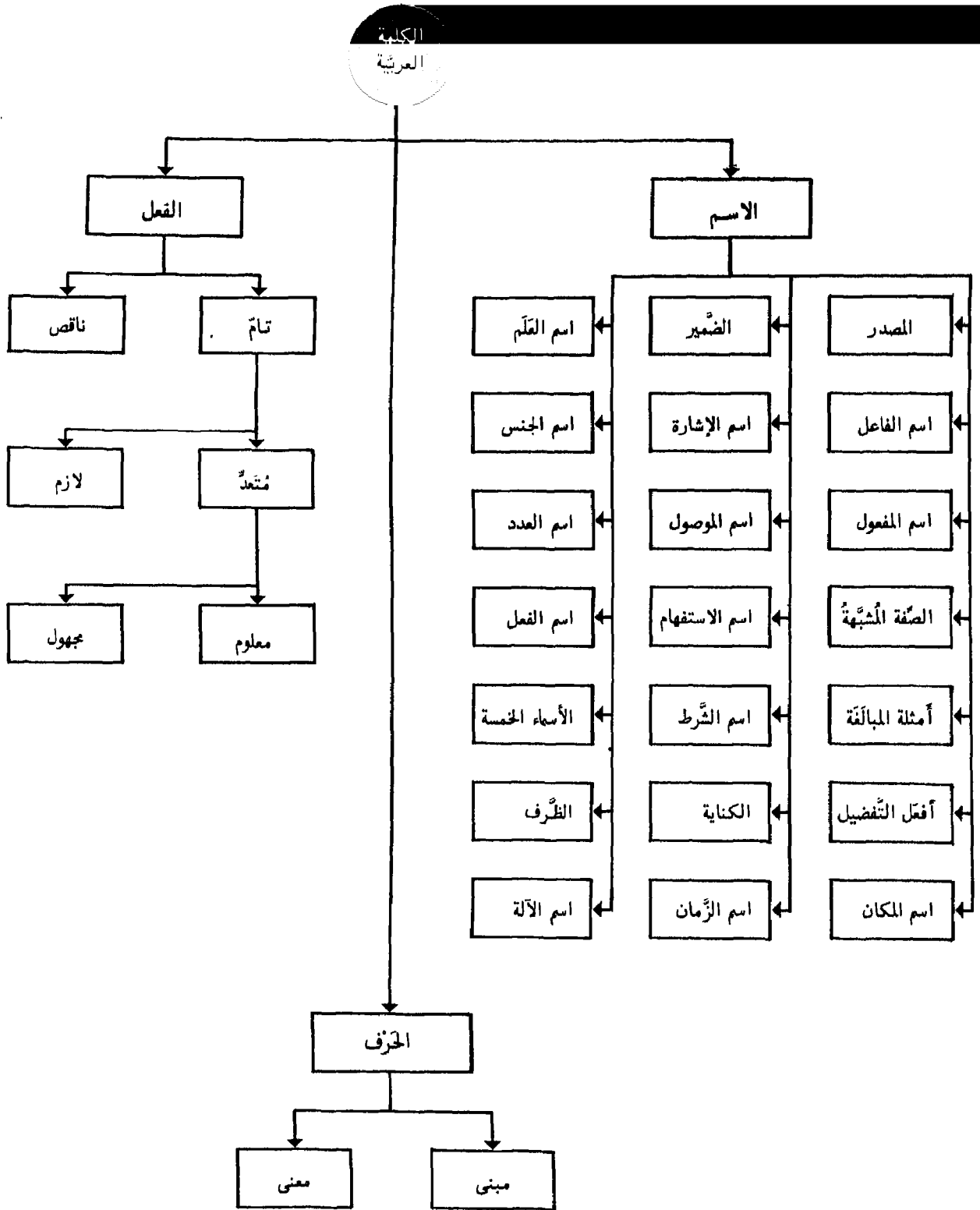

بالشَّكْلِ وَالذَّلَالَةَ

الحركات والضوابط

الحركات ثلاثٌ وهي: الضَّمة - الفتحة - الكسرة

١. الضَّمة
- تُرَسَّمُ من فوقِ الحرفِ وهي علامةُ رفعٍ أو بناءٍ: جاءَ الولدُ - يا يوسفُ
٢. الفتحة
- تُرَسَّمُ من فوقِ الحرفِ وهي علامةُ نصبٍ أو بناءٍ: رأيتُ الولدَ - فَعَلَ
٣. الكسرة
- تُرَسَّمُ من تحتِ الحرفِ وهي علامةُ جرٍّ أو بناءٍ: مرَّرتُ بالولدِ - جِئْتُ أَمْسَ
٤. السُّكُونُ
- هي ضدُّ الحركةِ وتُرَسَّمُ من فوقِ الحرفِ - تأتي علامةُ بناءٍ وجرِّمٍ: فعلتُ - لم تفعلْ

التَّنوينُ نونٌ ساكنةٌ تُزَادُ على آخِرِ الاسمِ لفظًا لا خطًّا

١. الضَّمَّتَانِ
- تنوينُ الرَّفْعِ وتُرَسَّمُ من فوقِ الحرفِ: كتابٌ = كتابَيْنِ
٢. الفَتَحَتَانِ
- تنوينُ النَّصْبِ وتُرَسَّمُ من فوقِ الحرفِ: كتابًا = كتابَيْنِ
٣. الكَسْرَتَانِ
- تنوينُ الجَرِّ وتُرَسَّمُ من تحتِ الحرفِ: كتابٍ = كتابَيْنِ

الصَّوَابِطُ أَرْبَعٌ وهي: الشُّدُّ - المَدُّ - الوَصْلُ - القَطْعُ

١. الشُّدُّ
- يدلُّ على أَنَّ الحرفَ حرفانِ ويُرَسَّمُ من فوقِ الحرفِ: قَدَّمَ = قَدَّمْ
٢. المَدُّ
- يدلُّ على أَلْفٍ محذوفةٍ بعدَ همزةٍ بصورةِ الألفِ: أَثَرٌ = أَثَرٌ
٣. الوَصْلُ
- يدلُّ على إسقاطِ الهمزةِ لفظًا. وهمزةُ الوصلِ تُلْفَظُ في ابتداءِ الكلامِ وتسقطُ في أثنائه. اجلسْ يا رجلُ ويا رجلُ اجلسْ
٤. القَطْعُ
- يدلُّ على ثبوتِ الهمزةِ لفظًا. وهمزةُ القطعِ تُلْفَظُ حيثُ وقعت. تُرَسَّمُ الهمزةُ من فوقِ الحرفِ إلَّا إذا كانت معها كسرةٌ في أوَّلِ الكلمة: أَكْرَمٌ - إِكْرَامٌ

تَحْدِيدُهُ - شُرُوطُهُ - مَوَاقِعُهُ

الإدغام

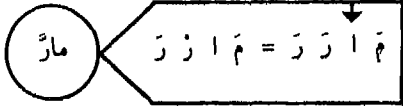

• أوَّلُ المثلين مَسْبُوقٌ بِحَرْفِ مَدٍّ - (تُحَذَفُ حَرَكَتُهُ)



• أوَّلُ المثلين مُتَحَرِّكٌ - (تُحَذَفُ حَرَكَتُهُ)

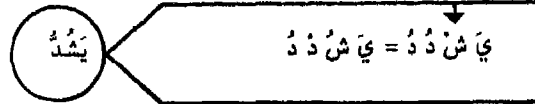

• أوَّلُ المثلين مَسْبُوقٌ بِسَاكِنٍ صَحِيحٍ - (تُنْقَلُ حَرَكَتُهُ إِلَى مَا قَبْلَهُ)
• الإِدْغَامُ هُوَ إِدْخَالُ حَرْفٍ فِي حَرْفٍ مِنْ جِنْسِهِ يَبْحِثُ بِصِيْرَانِ حَرْفًا وَاحِدًا مُشَدَّدًا

يَجِبُ إِدْغَامُ المثلين المتجاورين الساكن أوَّلها إذا كانا في كلمتين كما لو أنَّهما في كلمة واحدة			
سَ كَ تَ تَ = سَكَتٌ	مُ تَ تَ = مُتٌ	مَ نَ نَ = مَنَّا	عَ لَ يَ يَ = عَلَيَّ
في لام التَّعْرِيفِ مَعَ الحُرُوفِ الشَّمْسِيَّةِ	وفي	وفي نحو	
ال شَمْسُ = الشَّمْسُ	مَ مَ = مِمَّا	عَ مَ = عَمَّا	قَ عَ ذَ تَ = قَعَتُ

الفعل الَّذِي يُدْغَمُ
• مضارع المفرد المجزوم: لم يَعدْ - لم يَعدْ - لم يَعدْ لم يَظَلْ - لم يَظَلْ
• أمر المفرد: شُدَّ عُدَّ
يُسْتَعْمَلُ الفِكَ شُدُودًا
في كلمات قليلة الاستعمال ذَبَبَ الرَّجُلُ

يَمْتَنِعُ الإِدْغَامُ فِي ٥ مَوَاضِعَ
• في الاسم التَّلَاسِيَّ المُتَحَرِّكِ العَيْنِ: دَرَّرَ
• إذا اتَّصَلَ الفَعْلُ المُضَاعَفُ بِضَمِيرِ رَفْعٍ: شَدَّدَتْ
• في أَفْعَلِ التَّعَجُّبِ بِالْأَمْرِ: أَعَزَّزْتُ بِالْعِلْمِ
• إذا اتَّصَلَ بِأَوَّلِ مِثْلِيهِ مُدْغَمٌ فِيهِ: هَلَّلَ
• إذا زِيدَ عَلَى أَصْلِهِ لِإِلْحَاقِهِ بِالرَّبَاعِيِّ: جَلَّبَبَ
• وَيُوجَدُ نَوْعَانِ آخَرَانِ قَلِيلَا الاسْتِعْمَالِ

يَجُوزُ الإِدْغَامُ وَعَدْمُهُ فِي ٣ مَوَاضِعَ
• مضارع المفرد المجزوم: لَمْ يَشُدَّ وَلَمْ يَشُدُّ • أمر المفرد: عُدَّ وَعَدُّ
• ثانيه وثالثه ياءان الثانية منهما لازمة: عَيَّ وَيَجُوزُ عَيَّ
• وَيَمْتَنِعُ إِذَا كَانَتْ عَارِضَةً: لَنْ يُعَيِّيَ
المُرَادُ بالإِدْغَامِ
التَّخْفِيفُ عَلَى اللَّفْظِ

الإعلال - ١ - طبيعته وأنواعه

• الإعلال هو حذف حرف العلة أو قلبه أو تسكينه

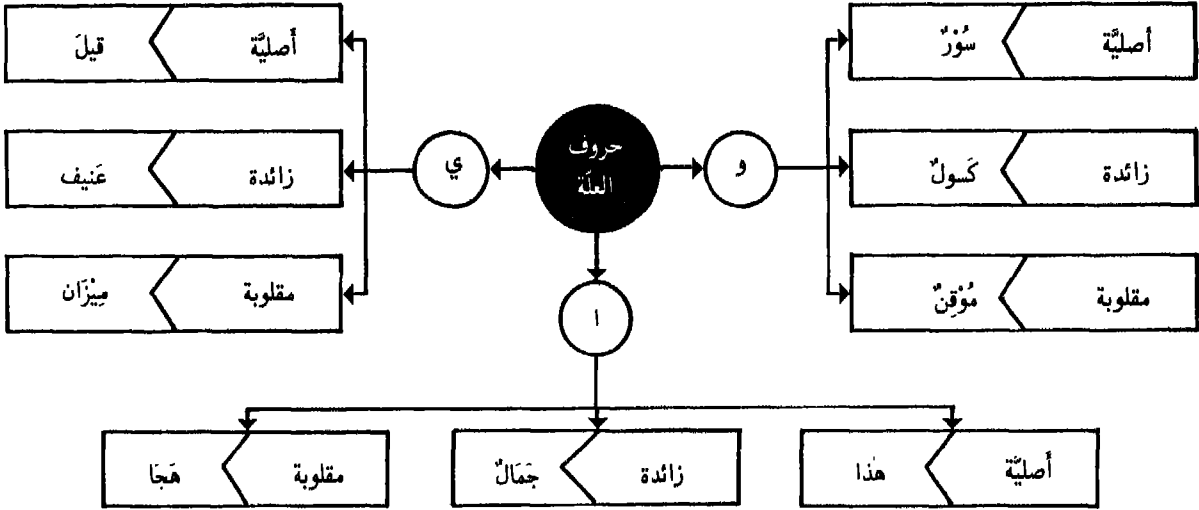

الإعلال

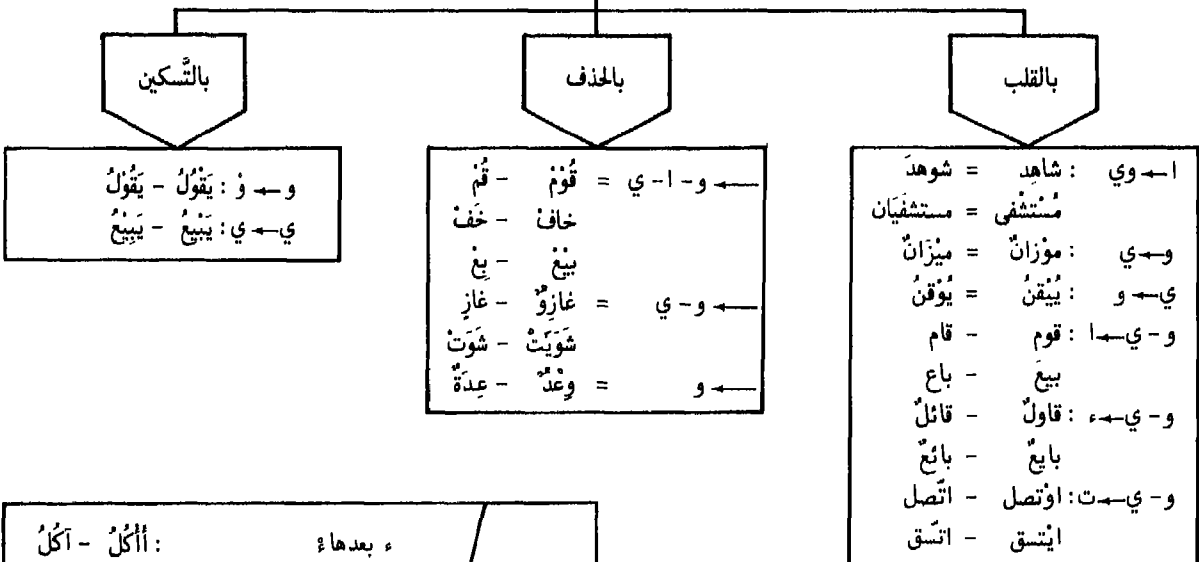

أَكَلُ - أَكُلُ	ء بعدها	إعلال الهمزة
أَوَمِلُ - أَوْمِلُ	ء بعدها	
إِيمَانُ - إِيْمَانُ	ء بعدها	
أَادِمُ - أَادِمُ	ء بعدها	
رَأْسُ - رَأْسُ	ت بعد حرف صحيح يجوز:	
بِئْرٌ - بِيْرٌ		
ضَوْءٌ - ضُوءٌ		
سُومٌ - سُومٌ		

الإعْلالُ بِالْقَلْبِ

- ٢ -

الإعْلالُ

أصلُ الكلمةِ	بَعْدُ الإِعْلالِ		
شَاهِدٌ كُتَابٌ	شُوهِدَ كُتِبَ	• تُقَلَّبُ الألفُ: واوًا بَعْدَ ضَمَّةٍ وياءً بَعْدَ كَسْرَةٍ	قَلْبُ و-ي
مِوَعَادٌ قَوْوٌ جُرْيُو قِوَامٌ رِوَاحٌ مَقْضُويٌ عُصُوءٌ	مِيعَادٌ قُوي جُرْيٌ قِيَامٌ رِيَاحٌ مَقْضِيٌ عُصِيٌ	• إذا سَكُنَتْ بَعْدَ كَسْرَةٍ • إذا تَطَرَّفَتْ بَعْدَ كَسْرَةٍ • بَعْدَ ياءِ التَّصْغِيرِ • بَعْدَ كَسْرَةٍ وَالْفِ فِي المَصْدَرِ الأَجُوفِ • فِي جَمْعِ الأَسْمَاءِ السَّاكِنَةِ العَيْنِ فِي المِفْرَدِ • إذا اجْتَمَعَتِ الواوُ والياءُ وَكانَ السَّابِقُ مِنْها أصلاً مُتَحَرِّكًا بالسُّكُونِ تُقَلَّبُ الواوُ ياءً وَتُدْغَمُ فِي الياءِ • فِي الجَمْعِ عَلى وَزْنِ فُعُولٍ، لأمُهَ واوُ - فِيما سِوَى ذلكَ تَبقى عَلى حَاليها: طِوَالٌ - سِوَالٌ ...	قَلْبُ و ↓ ي
يُسِيرٌ شَرِيًا نَهْيٌ طِيبِيٌّ	يُوسِرُ شَرَوِيٌّ نَهَوٌ طُوبِيٌّ	• إذا سَكُنَتْ بَعْدَ ضَمَّةٍ • إذا وَقَعَتْ لأمًا لاسِمٍ عَلى وَزْنِ فَعْلَى • إذا وَقَعَتْ لأمَ فَعْلٍ بَعْدَ ضَمَّةٍ • إذا وَقَعَتْ عَيْنُ فَعْلٍ الأَسْمِ	قَلْبُ ي ↓ و
قَوْلٌ مِيلٌ	قالَ مالَ فَرائِدُ - رَسائِلُ	• إذا تَحَرَّكْتَنا بَعْدَ فَتْحِ (لِها سَبْعَةُ قِيودٍ) • الجَموعُ عَلى وَزْنِ فَعائِلٍ زِيدَ فِي مِفْرَدِها حَرفُ مَدٍّ ثالِثًا، هَذا الحَرفُ يُقَلَّبُ هَمْزَةً فِي الجَمْعِ • نَقولُ: مِقاوِزُ - مِعايشُ - جِداوِلُ - عِشايرُ عِصافيرُ - قِناديلُ • شَدَّ = مِصائِبُ	قَلْبُ و-ي ↓ ا
قائِلٌ رِضاوٌ إِوتَفَقَ إِيتَسَرَ	قائِلٌ رِضاةٌ إِنتَفَقَ إِتَسَرَ	• إلى هَمْزَةٍ بَعْدَ أَلِفِ فاعِلٍ: • إلى هَمْزَةٍ بَعْدَ أَلِفِ مُضَافَةٍ فِي الطَّرَفِ: • إلى تاءٍ فِي وَزْنِ اِفْتَعَلَ وَتُدْغَمانِ فِي تِلْهُ اِفْتَعَلَ	قَلْبُ و-ي ↓ ء - ت

الإعلالُ بالحذفِ والتسكينِ

- ٣

الإعلالُ

الإعلالُ بالحذفِ		أصلُ الكلمةِ	بَعْدَ الإعلالِ
حذف ا-و ي	<ul style="list-style-type: none"> • إذا كان حرف مدٍّ مُلتقيًا بساكنٍ بعدهُ • إذا كان الفعلُ معتلًّا الآخر في المضارع المجزوم • في فعل الأمر المفرد المذكور 	قَوْمٌ - حَافٌ - يَبِيعُ	قُمْ - حَافٌ - يَبِيعُ لَمْ يَخْشَ أَخْشَ
حذف و ي	<ul style="list-style-type: none"> • في التناقص المتصل بواو الجماعة أو ياء المخاطبة • في الماضي الناقص المفتوح العين إذا اتصل بضمير الغائبة ومثناها • في الاسم المنقوص النون 	شَوِيوًا شَوِيَتْ - شَوِيَتَا هَاجِوُ	شَوُوا شَوَتْ - شَوَتَا هَاجَ
حذف و	<ul style="list-style-type: none"> • إذا كَانَ الفعلُ مثالًا وَاوِيًا على وزنِ يفعل • إذا جاء مصدرُ المثال على وزنِ فَعَل - شَدَّ: سَعَةٌ - ضَعَةٌ. - وزن فعل يبتقى على وضعه: وَضَعٌ 	وَنَبٌ وَنَبٌ وَهْنٌ	وَنَبٌ = يَثِبُ وَنَبٌ = يَبِيءُ وَهْنٌ = هِنَةٌ
الإعلالُ بالتسكينِ		أصلُ الكلمةِ	بَعْدَ الإعلالِ
تسكين و ي	<ul style="list-style-type: none"> • إذا تحركت الواو بالضم والياء بالكسر بعد ساكنٍ صحيح • وجب نقل حركة العين إلى الساكن قبلها • إذا تحركت بالفتح قلب حرف العلة حرفًا مجانسًا • إذا تحركت الواو بالضم بعد ضمة والياء بعد كسرة في آخر الكلمة تحذف حركتها تخفيفًا. 	تَقْوَمُ يَبِيعُ أَقْوَمُ يَدْعُو الدَّاعِي	تَقْوَمُ يَبِيعُ أَقَامُ يَدْعُو الدَّاعِي

تُقَلَّبُ الواو والياء ألفًا إذا:
<ul style="list-style-type: none"> • لم تكن حركتها مُجْتَلِبَةً • ولم يُسَكَّنْ بعدها إذا كانتا في موضع العين • ولم تأت بعدها ألفٌ أو ياءٌ مشددةٌ وكانتا في موضع اللام • ولم تقعا عين فعلٍ إسم فاعله على أفعل • ولم يجتمعا في اللفظة حرفًا علةً يُمكن قلبها ألفًا • ولم يُضَمَّ حرفُ العلة في المضارع • ولم تدلَّ الكلمة على اضطراب

أسئلة لا تُعلُّ من الأجوف
<ul style="list-style-type: none"> • الآلة: مَقْوَدٌ • التفضيل: أَقْوَمُ • الصفة المشبهة: أبيضُ • أفعل التعمُّب: ما أميله • المرة: نَوْمَةٌ • النوع اليائي: حسنُ البيعةِ

الإعلال - ٤ - إعلال الهمزة

أصل الكلمة	بعد الإعلال		الهمزة وما قبلها	
أَمِنْ أَمِينُ إِيمَانٌ	أَمِنْ أَمِينُ إِيمَانٌ	إذا اجتمع هزتان الأولى مُتحرّكة والثانية ساكنة وجب قلب الثانية حرف مدّ يجانس حركة ما قبلها: • ألفاً بعد همزة مفتوحة • واوًا بعد همزة مضمومة • ياءً بعد همزة مكسورة	ا	ة
	فَاتِنِي	إذا كانت أولى الهمزتين همزة وصل عادت الثانية همزة في الوسط لسقوط الوصل.	ا	ـ
	صَوَّ (أو) صَوِّ بَيَّرَ (أو) بَيِّرْ	إذا كانت الهمزة ساكنة بعد حرف صحيح جاز قلبها حرف مدّ وجاز إبقاؤها	ا	غيره
أَوْ لِدِمُ جَعِ أَدَمُ أَوْ لِدِمُ تَصْغِيرُ أَدَمُ مَوْجَلٌ (أو) مَوْجَلٌ ذِيَابٌ (أو) ذِيَابٌ		• إذا كانت الهمزة الثانية مفتوحة والأولى مضمومة أو مفتوحة قلبت واوًا. • إذا تحركت الهمزة بالفتح بعد غير الهمزة بعد ضمة أو كسرة، جاز تحريكها وجاز تخفيفها بما يلائم حركة ما قبلها	ا ة ـ ـ	غيره (-) (-)
	أَنْتِ؟ أَأَنْتِ؟ أَأَنْتِ؟	إذا اجتمع هزتان في كلمتين: • جاز حذف إحداهما • جاز إثباتها • جاز إقحام ألفٍ بينها	ا	كلمة فيها
صَوِّ نَسِيءٌ	صَوِّ نَسِيءٌ	إذا تطرقت الهمزة وكانت متحرّكة فالمستحسن قلبها • واوًا بعد واو ساكنة • ياءً بعد ياء ساكنة - شدّ: سَوِّ - شَبِيءٌ	ا ا	و ي

الإعلال والإدغام	وتُحذفُ أيضًا:	تُحذفُ الهمزة الأصليّة
• إذا اجتمع الإعلال والإدغام في كلمة: - يُقدّم الإدغام: أَيْمَةٌ - أو تبقى على حالها: أئمة	من مضارع رأى وأمره: يَرَى - يَرِيَان - يَرُونَ رَ - رِيَا - رَوَا وتُحذفُ من: أَرَى	من: أكل - أخذ - أمر في صيغة الأمر: كُلْ - خُذْ - مَرْ

الهمزة - ١ - همزة الوصل وهمزة القطع

همزة الوصل	• تُلْفَظُ في ابتداء الكلام وتسقط في أثنائه إجلسن يا رجلُ - يا رجلُ اجلسن	همزة القطع	• تُلْفَظُ حيث وقعت أكرم يا رجلُ - يا رجلُ أكرم
------------	--	------------	--

القياسي (ق) والسماعي (س) في مواقع الهمزة				
الوزن	المصدر	الماضي	المضارع	الأمر
ثلاثي	قطع (س): أَكَلْ	قطع (س): أَكَلْ	قطع (ق): أَفْعَلْ	وصل (ق): أَفْعَلْ
رباعي	قطع (ق): إِدْرَجْ	قطع (ق): أَذْرَجْ	قطع (ق): أَذْرَجْ	قطع (ق): أَذْرَجْ
خماسي	وصل (ق): أَنْزَوْا	وصل (ق): أَنْزَوْا	قطع (ق): أَنْزَوْا	وصل (ق): أَنْزَوْا
سداسي	وصل (ق): اسْتَمْرَجْ	وصل (ق): اسْتَمْرَجْ	قطع (ق): اسْتَمْرَجْ	وصل (ق): اسْتَمْرَجْ

تكون الهمزة سماعية في عشرة أسماء	<p>→ همزة وصل في المفرد والمثنى →</p> <p>اسم - است - ابن - ابنم - ابنة - امرؤ - امرأة -</p> <p>اثنان - اثنتان - ائمن - ائمن</p> <p>← همزة قطع في الجمع ←</p>	وفي حرف واحد أل التعريف
--	--	----------------------------------

التحريك	الضم	الفتح	الكسر
همزة الوصل	<ul style="list-style-type: none"> • تُضَمُّ في ماضي الخماسي والسداسي مجهولاً: احتجبت. ما لم يكن من الأجوف على وزن افعل وانفعل فالختار كسر الهمزة مناسبة لكسر ثالثه: انقيد - انقيد • وتضم أيضاً في أمر الثلاثي المضموم العين: اقبل 	<ul style="list-style-type: none"> • يجب فتحها في أن • بترجح فتحها في ائمن وائمن 	<ul style="list-style-type: none"> • تُكسَرُ في معلوم الماضي الخماسي والسداسي وأمرها ومصدرها وأمر الثلاثي غير المضموم العين والأسماء العشرة
همزة القطع	<ul style="list-style-type: none"> • إنَّ ما قبل الأخير في ابنم وامرئ تتبع إعراب حركة الأخير: ابنم وامرؤ - رأيت ابناً وامرءاً - مررتُ بابنم وامرئ 	<ul style="list-style-type: none"> • تُفْتَحُ قياسياً في ماضي الرباعي وأمره 	<ul style="list-style-type: none"> • أمَّا في غير ذلك ففتحها وكسرها على حسب السماع
	<ul style="list-style-type: none"> • ثم إنها تكون أصلية كما في أخذ وزائدة كما في أكرم وتقع في أوائل الكلم وأواسطها وأواخرها كما في: أذن وسأل وقرأ بخلاف همزة الوصل فإنها لا تقع إلا زائدة في الأوائل 		

كِتَابَةُ الْهَمْزَةِ - ٢

الهمزة



أمثلة	صورتها	موقعها في الكلمة		القاعدة
		أول	وسط	

ا	ا	ا	ا	ا	في أول الكلمة
ا	ا	ا	ا	ا	تُكْتَبُ بِصُورَةِ الْأَلْفِ مُطْلَقًا
ا	ا	ا	ا	ا	وَكَذَا الْأَوَّلُ الْمُتَّصِلُ بِهِ غَيْرُهُ - إِلَّا فِي:
ا	ا	ا	ا	ا	لِفَتْحِ الْكَلِمَةِ، وَكَثْرَةِ اسْتِعْمَالِ
ا	ا	ا	ا	ا	تُحَدَفُ هَمْزَةُ الْوَصْلِ بَعْدَ الْفَاءِ وَالْوَاوِ
ا	ا	ا	ا	ا	وَبَعْدَ اللَّامِ الدَّخِيلَةِ عَلَى مَصْحُوبِ أَل-
ا	ا	ا	ا	ا	أَمثلة: إذا - أمشوا - أنصُر - لأفضل - آمن - آية - فأتيتي - وأذن لي - للرجل

ا	ا	ا	ا	ا	في وسط الكلمة
ا	ا	ا	ا	ا	تُقَارَنُ حَرَكَتُهَا بِحَرَكَتِ مَا قَبْلَهَا وَتُكْتَبُ بِصُورَةِ الْحَرْفِ الْمُتَّجَانِسِ مَعَ الْحَرَكَةِ الْأَقْوَى حَسَبَ التَّرْتِيبِ التَّالِي:
ا	ا	ا	ا	ا	- قوة ١: الكسرة
ا	ا	ا	ا	ا	- قوة ٢: الضمة
ا	ا	ا	ا	ا	- قوة ٣: الفتحة
ا	ا	ا	ا	ا	- قوة ٤: السكون
ا	ا	ا	ا	ا	ما قبلها ألف ساكنة
ا	ا	ا	ا	ا	ما قبلها واو ساكنة
ا	ا	ا	ا	ا	ما قبلها ياء ساكنة
ا	ا	ا	ا	ا	ما قبلها حرف انفصال ساكن
ا	ا	ا	ا	ا	ما قبلها حرف اتصال ساكن
ا	ا	ا	ا	ا	ما بعدها ألف ساكنة
ا	ا	ا	ا	ا	أمثلة: أنشئني - سئل - فتنة - مشائهم - شؤن - قؤوس - سؤال - رؤوف - سؤدد - يلوم - سأل - مرأى - كاس - تسأل - قراءة - مروءة - سوءى - رديئة - بناءين - عبيان - عبتين - قرآن - منشآت

ا	ا	ا	ا	ا	في طرف الكلمة
ا	ا	ا	ا	ا	تُكْتَبُ بِصُورَةِ الْحَرْفِ الْمُتَّجَانِسِ مَعَ حَرَكَتِ مَا قَبْلَهَا
ا	ا	ا	ا	ا	ما قبلها ياء
ا	ا	ا	ا	ا	ما قبلها ألف أو فتحة
ا	ا	ا	ا	ا	ما قبلها كسرة - ضمة - سكون
ا	ا	ا	ا	ا	أمثلة: طعمه - جرؤ - قرأ - نشأ - برئنا - سماء - جزعا - لؤلؤا - لؤلؤا

مُلِحَقَاتُ ١

مُلِحَقَاتُ الصَّرْفِ ١ -

في ما يُقْرَأُ وَلَا يُكْتَبُ

- تُقْرَأُ الألفُ وَلَا تُكْتَبُ:
بعدَ همزةٍ بصورتها: مَأَبٌ
- وكذلك الواو:
بعدَ همزةٍ بصورة الواو: رُؤُسٌ
- أَمَّا واوُ الجماعةِ في آخِرِ الفعلِ فَتُعْتَبَرُ
مِنَ كلمةٍ أُخرى:
جَرُّوا...

في ما يُكْتَبُ وَلَا يُقْرَأُ

- تُكْتَبُ الألفُ وَلَا تُقْرَأُ في:
- آخِرِ الفعلِ بعدَ واوِ الجمعِ: سَمِعُوا - قَالُوا
- الاسمِ المَنُونِ بالفتحِ ما عدا الكلماتِ المنتهيةِ بتاءٍ
مربوطةٍ، أو همزةٍ صورتها أَلِفٌ أو قبلها أَلِفٌ:
شاهدتُ ولَدًا.
- تُكْتَبُ همزةُ الوصلِ وَلَا تُقْرَأُ في أَثْناءِ الكلامِ:
سمعتُ الأنشودةَ

في زيادةِ الحروفِ وحذفِها

- تُزَادُ الواوُ كتابةً دونَ أنْ تُلْفَظَ في:
- عمرو: رَفَعًا وَجَرًّا: قَدِيمَ عَمْرٍو - أَمْسَكْتُ بِعَمْرٍو
- أولُو - أولات
- أولاء - أولى - أولئك
- تُزَادُ الألفُ في: مائةٌ - مائتان
- تُحذفُ الألفُ مِنَ الكلماتِ التَّالِيَةِ:
- اللهُ - هذا - هذه - هؤلاء - ذلك - ههنا - ههنا - أولئك - لِكِي - لِكِي.
- ما الاستفهاميةُ لِاتِّصَالِهَا بِجَرِّ: لِمَ؟ عَلامٌ؟
- ابرهيمُ - اسحقُ - الرَّحْمَنُ.
- يُسْتَخْسَنُ حَذْفُ الواوِ مِنْ كُلِّ اسمٍ عِلْمٍ مِثْل: داوُدُ - شاولُ - لاوُنُ
- تُحذفُ همزةُ القطعِ مِنَ الاسمِ: اللهُ. أصلُهُ: الإلهُ
- وَتُحذفُ همزةُ الوصلِ في البَسْمَلَةِ. وكذلك مِنَ كلمةِ ابنِ صِقَّةٍ بَيْنَ عَلمَيْنِ (بشروط) -
- وَتُحذفُ همزةُ الوصلِ مِنْ أَلِ بعدَ اللَّامِ: لِلبَيْتِ

ملحق ٢

مباحثات الصرف ٢ -

كتابة الألف المتطرفة
- بصورة - ا - • إذا وقعت ثالثة وأصلها واو: هجا - عصاً • بعد ياء: ذنبا - يخيا . ما عدا اسم العلم: يخيا - بصورة - ي - فيا عدا ذلك: فتى - مُستشفى
كتابة التاء الطويلة في:
- آخر الفعل: لعبت - درست - جمع المؤنث السالم: راهبات . - كل كلمة مؤلفة من ثلاثة أحرف وسطها ساكن: زيت - كل كلمة تنتهي بتاء قبلها كسرة: مانت - كل كلمة تنتهي بتاء قبلها واو ساكنة أو ياء ساكنة: بيروت - كبريت - اسم العلم المذكر الأعجمي: طلعت - رفعت - اسم العلم المؤنث الأعجمي: كويت - جانيث - وفي بعض الأحرف: ثمت - ربت

كتابة الكلمات
كل كلمة تكتب مستقلة ما عدا: - أل - ما تركب من حرف واحد: ل - ي (لم يدخله إعلان) - حرف ما: كائماً - كلاً - لئتما - ما الاسمية توصل ب: من - عن - في وفي غير ذلك لا توصل - أن المصدرية توصل بلا: اذرن لفلأ تخسب خاملاً - إذ توصل بظرف سابق: حينئذ - والضمائر المتصلة توصل: سمعت عنك

التقاء الساكنين

• يجوز التقاء الساكنين في:
- الوقف: سنن - عين .
- كل كلمة أول الساكنين فيها حرف لين والثاني مدغم: سادة - جادة
• إذا كان الساكنان في كلمتين منفصلتين يحصل الحدف لفظياً فقط: جاء راعيا القرية
• إذا اجتمع ساكنان وكان الأول صحيحاً كسر: لا تكسر العصا
• إذا اجتمع ساكنان وكان الأول حرف علة مسبوقاً بحركة غير مجانسة له حرك بما يجانسه: لا تخشي اللوم .
• يقال: مدّ الأمس عليكم السلام هم القضاة بهم الخلاص
• تحرك نون من بالفتح قبل كلمة محلاة بال: علمت من البائع .

مباحث النحوي ١ - الجملة - أنواعها وأقسامها

• الجملة هي الكلام المركب المفيد.

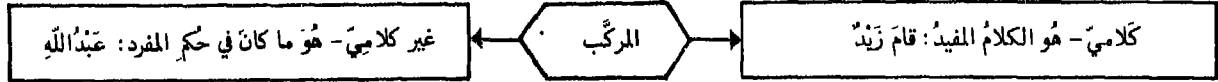

• المركب المفيد هو الذي يُربطُ أحدُ جزئيه بالأخر بواسطة النسبة الإسنادية - ففي المثل أسند القيام إلى زيد حكماً عليها
• يُفيد الكلام المركب فائدة تامة كما رأيت -

أو فائدة غير تامة: إن قام زيد - لأنه ينتظر بعده ما يتيم به المعنى المطلوب وهو جواب الشرط -
١ - الفعل: يُسند ولا يُسند إليه. ٢ - الاسم يُسند ويُسند إليه. ٣ - الحرف: لا يُسند ولا يُسند إليه.

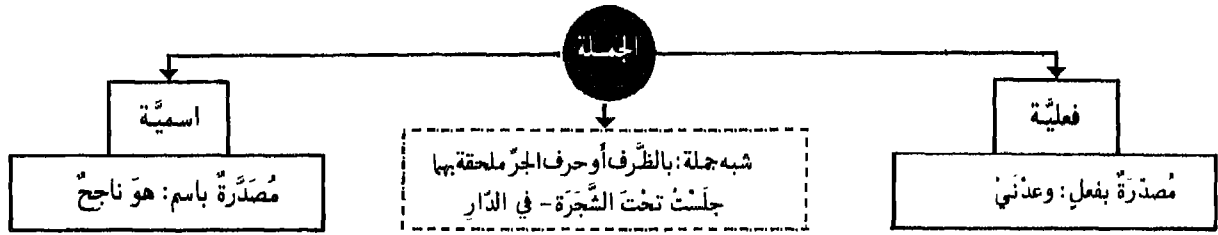

• المراد بصدر الجملة المُسند والمُسند إليه. ولا عبرة بما تقدمها من الحروف - فجملة:
لعل العدو مُنطلق - اسمية - وجملة: هلا انتصرت على العدو - فعلية.
• المعتبر أيضاً ما هو صدر في الأصل وإن تأخر في التركيب - فالأسماء في قولك: أي آيات الله تُنكرون -
هي في نية التأخير والجملة من ثم فعلية - وقس عليه قولك: يا عبدالله - لأن التقدير: ادعوا عبدالله

الجملة التي لا محل لها من الإعراب	الجملة التي لها محل من الإعراب
١ - الابتدائية: نور الشمس لا يخفى - أو المستأنفة وهي الواقعة في صدر العبارة - أو في أثنائها منقطعة عما قبلها: ساعدني أبوك، جزاه الله.	١ - الواقعة خيراً: الظلم مرتعه وخيم
٢ - المعترضة: مولانا رحمه الله كان عادلاً - يجب أن تكون اجنبية وإلا امتنع اعتبارها معترضة: جاء وهو راكب زيد	٢ - الواقعة حالاً: جاء الفارس بركض (حال بعد معرفة)
٣ - المفسرة: العلم أتقنه - لأنها مفسرة للجملة المنذرة: اتقن العلم وقد تكون مقرونة بحرف التفسير أشرت إليه أن ارحل	٣ - الواقعة مفعولاً به: قل إن الأعمال بالنيات
٤ - الواقعة صلة: جاء الذي قام أبوه - وتقع اسماً أو حرفاً: عجبت مما قمت - فجملة قمت صلة ما - وما قمت في محل جر بن -	٤ - الواقعة مضافاً إليه: أسافر يوم هو مسافر - حيث يكون المضاف ظرف زمان - أو ظرف مكان: وقفت حيث وقف العلماء
٥ - الواقعة جواباً للقسم: وحقك لأفعلن	٥ - التابعة المفرد: جاء رجلٌ يتصدق (نعت بعد نكرة)
٦ - الواقعة جواباً بالشرط جازم لم يقترن بالفاء - إذا الفجائية أو غير جازم: إن تنتزه عن الهوى تفلح - لو درست لتنجحت ومن هذا القبيل جواب لما ولولا: لولا بأسنا لتنمروا علينا	٦ - التابعة لجملة لها محل: العلم ينفع ويرقع
٧ - التابعة لجملة لا محل لها من الإعراب: انقطع المطر وتبددت الغيوم	٧ - الواقعة جواباً لشرط جازم مقترنة بالفاء - إذا الفجائية من لم يجتهد فلن ينجح وإن تصبهم سيئة إذا هم يقنطون
	• الجملة ذات المحل من الإعراب تقع غالباً موقع المفرد: النحي يغطي. أي مغط - وقرن عليه -

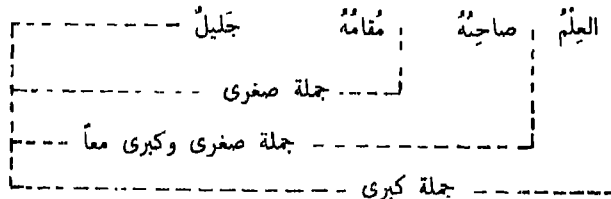

مباحثات النحوي - ٢ - إعراب الاسم والحرف والجُملة

• إعراب المركبات هو ذكر موقع كل جزء من أجزاء الجملة في التركيب

<ul style="list-style-type: none"> • صفته ونوعه : اسم فاعل أم اسم مفعول... علم أم نكرة • إعرابه : اسم إشارة أم اسم موصول... • حالته : أمصرف أم غير متصرف والمانع من تصرفه • علامة إعرابه : أمرفوع لأنه فاعل أو مبتدأ... الظاهرة أو المقدرة • جنسه : أو حركة بنائه إذا كان مبيئاً 	<p>يُذكر في إعراب الاسم</p>
<ul style="list-style-type: none"> • جنسه : أظرف زمان أم مكان معرب أم مبني • معناه : أعلى الماضي يدل أم على المستقبل • متعلقه : أعلى المفرد يدخل أم على الجملة أيتضمن معنى الشرط • أنواعه، ظاهر أم محذوف 	<p>في إعراب الظرف</p>
<ul style="list-style-type: none"> • جنسها : أنعت أم توكيد... • إعرابها : إذا كانت تابعة لمتبوعها في اللفظ أو الحل 	<p>في إعراب التوابع</p>

- يُقال في إعراب الاسم المرفوع: فاعل أو مبتدأ الخ... مرفوع وعلامة رفعه:
- ضمة ظاهرة في آخره أو مقدرة للتعدُّر أو للاستثقال أو لاشتغال الحل بحركة مناسبة
- الواو لأنه من الأسماء الخمسة أو لأنه جمع مذكر سالم أو ملحق به
- الألف لأنه مثنى أو ملحق به- والثون عوض عن التنوين في الاسم المفرد
- الواو المنقلبة ياء لأجل الإدغام
- إذا كان مبيئاً يُقال في إعرابه: مبني على السكون أو على الفتح... وهو في محل رفع فاعل أو مبتدأ

• وقس عليه في إعراب الاسم المنصوب والمخفوض أو المجرور

• يُقال في إعراب المضاف: مجرور بالمضاف

• ويقال في إعراب الموصول: مبني في محل رفع أو نصب الخ..

<ul style="list-style-type: none"> • جنسه : أحرف جر أم حرف عطف الخ... • المتعلق منه : ظاهر هو أم محذوف- والمحذوف: أحذف مطلق أم مقيد الخ... 	<p>في إعراب الحرف</p>
<ul style="list-style-type: none"> • جنسها : اسمية أو فعلية أو شبه جملة • إعرابها : أله محل من الإعراب أم لا- ويذكر السبب 	<p>في إعراب الجمل</p>

مباحث النحوي - ٣ - مَا يُذَكَّرُ فِي إِعْرَابِ الْفِعْلِ

- ١ - صيغته : ماضٍ - مضارع - أمر
 ٢ - نوعه : معلوم أو مجهول - من الأفعال الناقصة أم من أفعال المقاربة الخ...
 ٣ - إعرابه : مرفوع - منصوب - مجزوم : سبب الإعراب وعلامته الظاهرة أو المقدرة
 ٤ - أو بناؤه : نوع البناء وحركته الظاهرة أو المقدرة -

فَعَلَ رَأَى فَعَلُوا فَعَلْتُ	<ul style="list-style-type: none"> • فعل ماضٍ مبنيٌّ على الفتح لفظاً. • إذا كان آخره ألفاً: مبنيٌّ على الفتح تقديرًا للتعذر. • إذا كان متصلاً بواو الجماعة: مبنيٌّ على الضم. • إذا اتصل بضمير رفع متحرك: مبنيٌّ على السكون. 	الفِعْلُ المَاضِي
---	---	-------------------

يَفْعَلُ يَرَى يَدْعُو يَرِي يَفْعَلُونَ تَفْعَلُونَ	<ul style="list-style-type: none"> • فعل مضارع مرفوع للتجرّد وعلامة رفعه ضمة ظاهرة في آخره • إذا كان في آخره ألفٌ : مرفوعٌ وعلامة رفعه ضمةٌ مقدّرةٌ للتّعذر • إذا كان في آخره واوٌ : مرفوعٌ وعلامة رفعه ضمةٌ مقدّرةٌ للاستثقال • إذا كان في آخره ياءٌ : مرفوعٌ وعلامة رفعه ضمةٌ مقدّرةٌ للاستثقال • إذا كان من الأفعال الخمسة : مرفوعٌ وعلامة رفعه ثبوت النون نيابةً عن الضمة لأنه من الأفعال الخمسة 	المضارع المرفوع
لَنْ يَفْعَلَ لَنْ يَرَى لَنْ يَفْعَلُوا لَنْ تَفْعَلُوا	<ul style="list-style-type: none"> • فعل مضارع منصوب: بلنّ أو بنهريها أو بأن المضمرة - وعلامة نصبه فتحة ظاهرة أو مقدّرة على آخره منع من ظهورها التعذر أو الاستثقال • إذا كان من الأفعال الخمسة: منصوبٌ وعلامة نصبه حذف النون من آخره لأنه من الأفعال الخمسة 	المضارع المنصوب
لَمْ يَفْعَلْ لَمْ يَفْعَلُوا لَمْ يَرِ	<ul style="list-style-type: none"> • فعل مضارع مجزوم: بلمّ أو بنهريها أو بالشرط - وعلامة جزمه سكون آخره • أو حذف النون من الأفعال الخمسة • أو حذف حرف العلة من الأفعال المعتلة الآخر 	المضارع المجزوم

يَفْعَلْنَ يَفْعَلْنَ يَفْعَلْنَ	<ul style="list-style-type: none"> • إذا اتصل بنون الإناث: فعلٌ مضارعٌ مبنيٌّ على السكون • إذا اتصل بنون التوكيد المشددة: مبنيٌّ على الفتح • أو المخففة: مبنيٌّ على الفتح 	المضارع المبني
--	--	----------------

أَفْعَلْ أَفْعَلَا أَرْمِ أَفْعَلْنَ أَفْعَلْنَ	<ul style="list-style-type: none"> • فعل أمر مبنيٌّ على السكون • أو على حذف النون من الملحق بالأفعال الخمسة • أو على حذف الياء من الأفعال المعتلة الآخر • إذا اتصل بنون التوكيد المشددة: مبنيٌّ على الفتح • أو المخففة: مبنيٌّ على الفتح 	فِعْلُ الأَمْرِ
---	---	-----------------

مباحثات النجوى - ٤ - علامات الترقيم - الوقف في القراءة

علامات الترقيم

بعد النداء والتقسيم... يا رجل، إنك مهتدٌ بالخطيئة	٠	١ - الفاصلة
بين جملتين إحداهما سبب في حدوث الأخرى: علمت أنه قادم، وهل يغفل ألا يأتي؟	؛	٢ - القاطعة
في نهاية المعنى... طلعت الشمس.	.	٣ - النقطة
بعد الكلام المنقول: قال: أنا ذاهبٌ	:	٤ - علامة التوضيح
للدلالة على كلام محذوف: جاء المعلمُ وبدأ...	...	٥ - علامة الحذف
بعد الكلام المستفهم به: ما اسمك؟	؟	٦ - علامة الاستفهام
بعد التمجيد...: ما أجمل الربيع!	!	٧ - علامة الانفعال
أو المزدوجان - يوضع بينهما كلام منقول: قال جبران: «تملتت الصمت من الزنهار...»	« »	٨ - علامة الاقتباس
أو الشرطية - توضع أول وآخر جملة معترضة وللدلالة على تغيير المتكلم: ما اسمك؟ - اسمي سمير	-	٩ - العارضة
يوضع بينهما عبارة يراؤ حصرها أو بوضمان حول زيادة تقع في الاقتباس الحرفي قال المرعي: «هذا جناه أبي علي [مع أن الجناة عليه كثير] وما جنبت على أحد»	[]	١٠ - علامة الحصر
بوضمان حول الأرقام وأحياناً للحصر: جاء ثنائي (٨) نساء	()	١١ - القوسان
نوضع في آخر الحاشية من الصفحة إشارة إلى أن البحث له صلة	=	١٢ - علامة التبعية

الوقف في القراءة

جاء المعلمُ الهادي	يُوقَفُ بِسُكُونِهِ	١ - إذا كان آخر الكلمة الموقوف عليها ساكنًا
قدم صديقٌ مُخلص	يُسَكَّنُ عِنْدَ الْوَقْفِ	٢ - إذا كان آخر الكلمة متحركًا
عالتجتُ موضوعاً شائِكًا	يُوقَفُ عَلَيْهِ بِفَتْحَةٍ	١ - إذا كان على آخر الكلمة ففتحان
يا ربَّ	يُوقَفُ عَلَيْهِ بِكَسْرَةٍ	٢ - إذا كان آخر الكلمة باءً محذوفةً
أسرعوا إلى الصلاة	يُوقَفُ عَلَيْهِ بِهَاءٍ سَاكِنَةٍ	٣ - إذا كان آخر الكلمة تاءً مربوطةً

الحرف

الجُزُوف

٢

٢

٢١	المهيكلُ العامُّ لتقسيم الحرف	: الحرف	٢-١
٢٢	أحوالها العامة	: حروفُ المباني	٢-٢
٢٣	من معانيها	: حروفُ المعاني	٢-٣-١
٢٤	المعنى وأدواته	: حروفُ المعاني	٢-٣-٢
٢٥	عملها الإعرابيُّ	: حروفُ المعاني	٢-٣-٣
٢٦	وظائفها الإعرابيَّة	: حروفُ المعاني	٢-٣-٤
٢٧	تمهيد	: مُعْجَمٌ بالحروف	٢-٤-١
٢٨	المعاني بأَمْثَلَةٍ: أ ←	: مُعْجَمٌ بالحروف	٢-٤-٢
٢٩	المعاني بأَمْثَلَةٍ: إ ← أ	: مُعْجَمٌ بالحروف	٢-٤-٣
٣٠	المعاني بأَمْثَلَةٍ: أي ← رُبَّ	: مُعْجَمٌ بالحروف	٢-٤-٤
٣١	المعاني بأَمْثَلَةٍ: س ← كَلَّا	: مُعْجَمٌ بالحروف	٢-٤-٥
٣٢	المعاني بأَمْثَلَةٍ: كَي ← لَوْلَا	: مُعْجَمٌ بالحروف	٢-٤-٦
٣٣	المعاني بأَمْثَلَةٍ: لَوْما ← ه	: مُعْجَمٌ بالحروف	٢-٤-٧
٣٤	المعاني بأَمْثَلَةٍ: هلْ ← يا	: مُعْجَمٌ بالحروف	٢-٤-٨

أحوالها العامة

حروف المباني

حروف المباني	الحروف الشمسية	الحروف المعتلة	الحروف المحمّلة المنقوطة	الحروف المستقلة	الحروف الشديدة	أحرف الحلق	أحرف الصغير
ء ب ت ث ج ح خ د ذ ر ز س ش ص ط ظ ع غ ف ق ك ل م ن ه و ا ي	ت ث د ذ ر ز س ش ص ط ظ ل ن	و ا ي	ب ت ث ج خ ذ ز ش ص ظ غ ف ق ن ي	خ ص ض ط ظ غ ق	ء ب د ض ط ق ك ن	ء ح خ ع غ ه ا	ز س ص
والأخرى	حروف قمرية	حروف صحيحة	حروف مهملة	حروف مستقلة	حروف رخوة		

- تختفي لام التمرّيف وتشدّد مع الحروف الشمسية: الشمس - تظهر وتخفّف مع الحروف القمرية: القمر
- تسمى حروف العلة حروف مدّ إذا سكّنت بعد حركة تناسبها: قال. وتسمى حروف لين بعد حركة لا تناسبها: قوم
- تقع الألف بعد الحروف المستقلة فتتمنع الإمالة
- تدخل الحروف الحلقية (ما عدا الألف) في عين أو لام كل فعل على وزن: فَعَلَ - يَفْعَلُ: سَأَلَ - يَسْأَلُ

من معانيها

حروف المعاني ١ -

عَنْ	تعليل - ظرفية - بمعنى البذل	استفهام - مصدرية - نداء	ع
ف	ابتداء - عطف - رابطة للجواب	نداء	آ
فِي	تعليل - ظرفية - علامة الضرب	نداء	آي
قَدْ	تحقيق - تقليل - بمعنى حسب ويكفي	جواب	أَجَلْ
كَ	تشبيه - تأكيد - للخطاب - وتنوب عن الاسم	تعليل - ظرفية - مفاجأة	إِذْ
كَأَنَّ	تشبيه - للظن	شرط - ظرفية	إِذْمَا
كَلَّا	ردع	جواب	إِذَنْ
كَيْ	تعليل - غاية - مصدرية	جواب	إِذَا
ل	ابتداء - أمر - تعجب - تعليل - جواب	ظرفية - مفاجأة	إِذَا
لَعَلَّ	زائدة - ظرفية - قَسَم - نفي	تعريف - زائدة - بمعنى اسم الموصول	أَنْ
لَكِنْ	ترجُّ - بمعنى الإشفاق	استفتاح - تحضيض - تنبيه - عرض - نفي	أَلَا
لَكِنَّ	ابتداء - استدراك - إضراب - عطف	تحضيض - تنديم - نفي - نهي	أَلَّا
لَمْ	استدراك	استثناء - عطف - نفي - بمعنى غير	إِلَّا
لَمَّا	نفي	ظرفية - غاية	إِلَى
لَنْ	ظرفية - نفي	عطف	أَمْ
لَوْ	تَمَنُّ - شرط - عرض - مصدرية	استفتاح - عرض - نفي - بمعنى حقاً	أَمَّا
لَوْلَا	تحضيض - شرط - عرض	تفصيل - تأكيد - شرط	أَمَّا
لَوْمًا	تحضيض - شرط - عرض	تخيير - تفصيل	إِمَّا
لَا	جواب - نفي - نهي	تفسير - تأكيد - زائدة - مصدرية	أَنْ
لَات	نفي	زائدة - شرط ونفي - تأكيد	إِنْ
لَيْتَ	تَمَنُّ	توكيد	أَنَّ
م	تصريف	إضراب - تخيير - تفصيل - عطف بمعنى: إلى و إلا	أَوْ
مُدَّ	ظرفية	تفسير - نداء	أَيُّ
مَنْ	تعليل - تفصيل - ظرفية	جواب	إِي
مُنْذُ	ظرفية	نداء	أَيَّا
مَا	استفهام - تعجب - زائدة - شرط - ظرف	توكيد - ظرفية - قَسَم - بمعنى بسبب	ب
ن	نفي - بمعنى اسم الموصول وصفة للإيهام	ابتداء - إضراب - عطف	بَلْ
نَنْ	تصريف - توكيد	جواب	بَلَى
نَعَمْ	توكيد	تصريف - زائدة - قَسَم - تنوب عن الاسم	ت
ه	جواب	(وَوَمَّتْ) عطف	ثُمَّ
هَلْ	تنبيه - للسكت وتنوب عن الاسم	جواب	جَلَلْ
هَلَّا	استفهام -	جواب	جَبِرْ
هَآ	تحضيض - تنديم	جواب	حَتَّى
هَيَا	تنبيه - بمعنى خذ	ابتداء - استثناء - تعليل - عطف - غاية	حَاشَا
و	نداء	استثناء	خَلَا
وَا	ابتداء - تصريف - زائدة - ظرفية - عطف	استثناء	رُبَّ
ا	قَسَم - بمعنى رُبَّ - تنوب عن الاسم	(وَرُبَّتْ) تقليل - تكثير	رُبَّ
يَا	نداء وندبة	استقبال	سَي
يَا	تصريف	استقبال	سَوْفَ
يَا	تصريف	استثناء	عَدَا
يَا	نداء وندبة	ترجُّ	عَلَّ
		استدراك - تعليل - شرط - ظرفية - بمعنى ب	عَلَى

المَعْنَى وَأَدَوَاتُهُ

حُرُوفُ الْمَعَانِي - ٢

ابتداء	-	١
استثناء	-	٢
استدراك	-	٣
استفتاح	-	٤
استفهام	-	٥
استقبال	-	٦
إضراب	-	٧
أمر	-	٨
تحضيض	-	٩
تحقيق	-	١٠
تخيير	-	١١
ترجُّح	-	١٢
تشبيه	-	١٣
تصريف	-	١٤
تمجُّب	-	١٥
تعريف	-	١٦
تعليل	-	١٧
تفسير	-	١٨
تفصيل	-	١٩
تقليل	-	٢٠
تكثير	-	٢١
تَمْنٌ	-	٢٢
تنبيه	-	٢٣
تنديم	-	٢٤
توكيد	-	٢٥
جواب	-	٢٦
ردع	-	٢٧
زيادة	-	٢٨
شرط	-	٢٩
ظرفية	-	٣٠
عرض	-	٣١
عطف	-	٣٢
غاية	-	٣٣
قسم	-	٣٤
مصدرية	-	٣٥
مفاجأة	-	٣٦
ندبة	-	٣٧
نداء	-	٣٨
نفي	-	٣٩
نهي	-	٤٠

عَمَلُهَا الْإِعْرَابِيَّة

حُرُوفُ الْمَعْيَانِي - ٣

على	الجَزْ	يُنصَبُ أو يُبْنَى المُنَادَى بَعْدَهَا	أ
عن	الجَزْ	يُنصَبُ أو يُبْنَى المُنَادَى بَعْدَهَا	آ
ف	العطف - النَّصْبُ الفرعيّ	يُنصَبُ أو يُبْنَى المُنَادَى بَعْدَهَا	أَيَّ
في	الجَزْ	-	أَجَلْ
قد	-	-	إِذْ
ك	الجَزْ	الجَزْمُ	إِذَا
كَأَنَّ	النَّسْخُ	النَّصْبُ	إِذَنْ
كَلَّا	-	-	إِذَا
كَي	النَّصْبُ	-	إِذَا
ل	الجَزْمُ - الجَزْ - النَّصْبُ الفرعيّ	-	أَنْ
لَعَنَّ	النَّسْخُ	النَّسْخُ	أَلَا
لَكِنَّ	العطف	الجَزْمُ - النَّسْخُ	أَلَّا
لَكِنَّ	النَّسْخُ	يُنصَبُ بَعْدَهَا المَسْتَشْنَى بِشَرُوطِ	إِلَّا
لَمْ	الجَزْمُ	الجَزْ	إِلَى
لَمَّا	الجَزْمُ	العطف	أَمْ
لَنْ	النَّصْبُ	-	أَمَا
لَوْ	-	-	أَمَّا
لَوْلَا	الجَزْ بِشَرَطِ	-	إِمَّا
لَوْمًا	-	-	أَنْ
لَا	الجَزْمُ - النَّسْخُ - العطف	النَّصْبُ	إِنْ
لَات	النَّسْخُ	الجَزْمُ - النَّسْخُ	إِنْ
لَيْتَ	النَّسْخُ	النَّسْخُ	أَوْ
م	-	العطف - النَّصْبُ الفرعيّ	أَيَّ
مَذْ	الجَزْ	يُنصَبُ أو يُبْنَى المُنَادَى بَعْدَهَا	إِي
مِنْ	الجَزْ	-	أَيَّا
مِنذَ	الجَزْ	يُنصَبُ أو يُبْنَى المُنَادَى بَعْدَهَا	ب
مَا	النَّسْخُ	الجَزْ	بَلْ
ن	-	العطف	بِلى
نَ	-	الجَزْ	ت
نَعَمْ	-	العطف - النَّصْبُ الفرعيّ	يَنْتَمِ
هـ	-	-	جَلَلْ
هَلْ	-	-	جِيرْ
هَلَّا	-	الجَزْ - العطف - النَّصْبُ الفرعيّ	حَتَّى
هَآ	-	الجَزْ	حَاشَا
هِيَآ	يُنصَبُ أو يُبْنَى المُنَادَى بَعْدَهَا	الجَزْ	خَلَا
وَ	العطف - النَّصْبُ الفرعيّ	الجَزْ	رَبِّ
وَآ	يُنصَبُ أو يُبْنَى المُنَادَى بَعْدَهَا	الجَزْ	سَ
أ	-	-	سَوْفَ
ي	-	الجَزْ	عَدَا
يَا	يُنصَبُ أو يُبْنَى المُنَادَى بَعْدَهَا	النَّسْخُ	عَلَّ

حروف المعاني - ٤ وظائفها الإعرابية

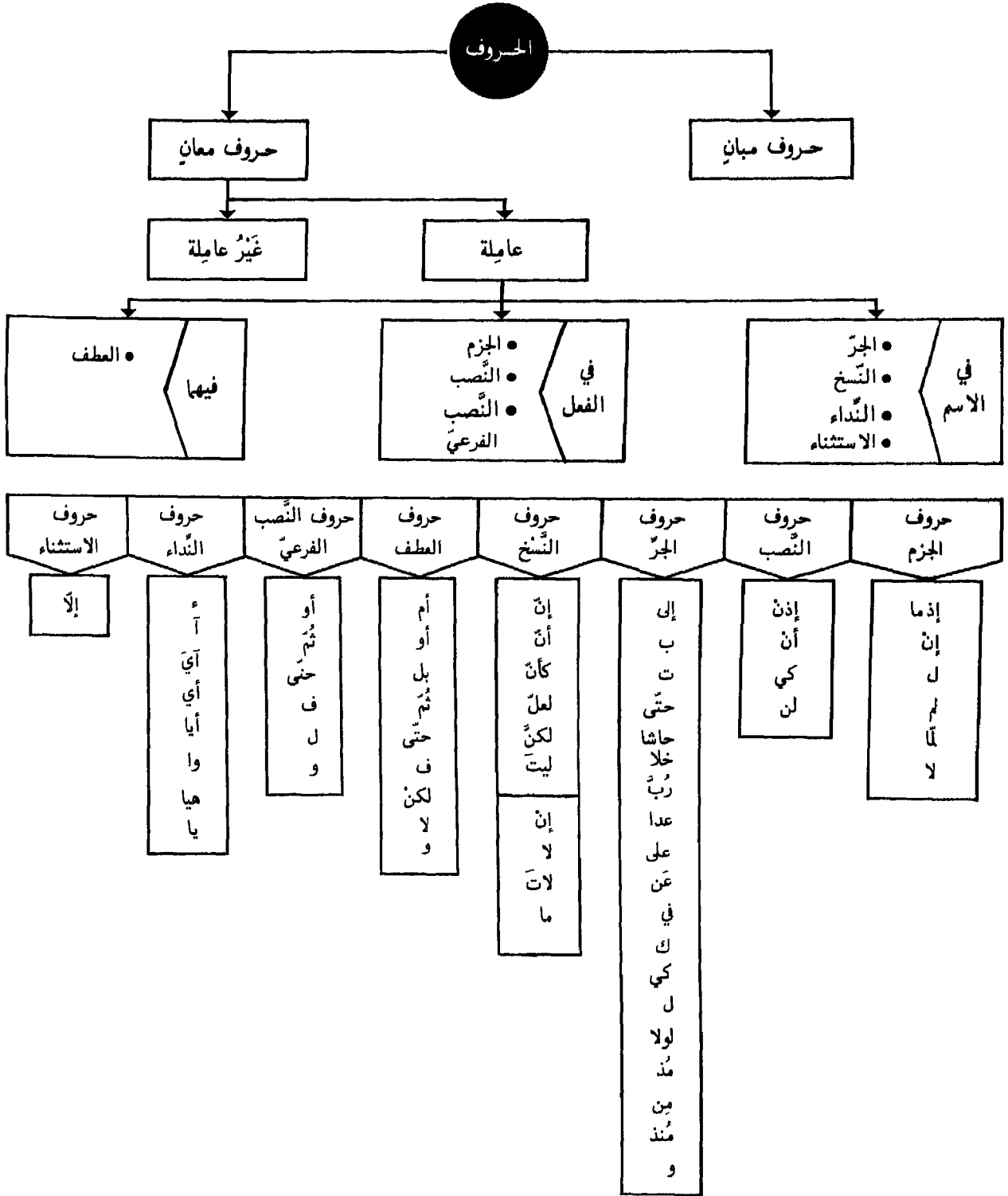

تَمْهِيد

مَجْمَعُ بِالْحُرُوفِ ١ -

- هذا معجمٌ بالأدوات.
- يتناولُ أهمَّ معانيها.
- بعضُ الأدواتِ تصلحُ تسميتها للدلالة على المعنى وعلى الحالة الإعرابية لكنَّ ورودها في هذا المكان، قُصِدَ به المعنى دون الوضع الإعرابي-
- الأمثلةُ المعطاةُ:
- معظمها من القرآن الكريم.
- قليلها من الشعر العربي.
- وأقلها أمثلة عادية.
- المرجعُ الرئيسُ للمعاني هو كتاب: مُغْنَى اللَّيْبِ - لابن هشام.
- ثمَّ إقصاءُ بعضِ المعاني النَّاذة أو النَّادرة الاستعمال.
- ثمَّ دمجُ المعاني المتقاربة، أو التعبيرُ بكلمة واحدة عن معاني عديدة . ومن أمثلة ذلك، أن معنى « الظرفية » يشتملُ على بعض دلالات حروف الجرِّ
- تردُّ هذه الحروف، من جديد، في فصل: المُعْرَبَات - إلى جانب مجموعة من الأسماء والأفعال التي تتميزُ بوضعٍ إعرابيٍّ خاصٍ.

المعاني بأمثلة

٢ -

معجم بالخروف

الواقعة : ٤٧	وكانوا يقولون أئذا مبتنا وكنا ترابا وعظاما أئنا لمبعوثون .	استفهام	أ
البقرة : ٦	إن الذين كفروا سواه عليهم أئذرتهم أم لم تُذرتهم لا يؤمنون .	مصدرية	
الرؤم : ٩	أمن هو قانت أنه الليل ساجدا وقائما يحذر الآخرة ...	نداء	
-	أيوسف	نداء البعيد	آ
-	أي رجل	نداء البعيد	آي
-	أجل أنا مشتاق وعندي لوعة ...	جواب	أجل
الزخرف : ٣٩	ولن ينفعكم اليوم إذ ظننتم أئكم في العذاب مشتركون .	تعليل	إذ
البقرة : ٥٠	وإذ قرنا بكم البحر فأنجيناكم وأغرنا آل فرعون وأنتم تنظرون .	ظرفية	
لأكثر من شاعر	... فبينما العسرا إذ دارت مياسير .	مفاجأة	
-	إذما تجتهد تنجح .	شرطية	إذما
-	إذما تذهب ؟	ظرفية	
المؤمنون : ٩١	ما آئخذ الله من ولد وما كان معه من إله إئذ لذهب كل إله بما خلق ...	جواب	إئذ
النساء : ٥٣	أم لهم نصيب من الملك فإذا لا يؤثون الناس نقيرا	جواب	إذا
الرؤم : ٤٨	... فإذا أصاب به من يشاء من عباده إذا هم يستبشرون .	ظرفية	إذا
طه : ٢٠	فألقاها فإذا هي حية تسعى .	مفاجأة	
الفاتحة : ٦	إهدنا الصراط المستقيم ...	تعريف	أن
المنافقون : ٨	يقولون لئن رجعنا إلى المدينة ليخرجن الأعر منها الأذل ...	زائدة	
الأحزاب : ٤٧	ويش المؤمنون بأن لهم من الله فضلا كبيرا .	اسم موصول	
البقرة : ١٢	ألا إنهم هم المفيدون ولكن لا يشعرون	استفتاح	ألا
التوبة : ١٣	ألا تقابلون قوما نكثوا أيمانهم وهموا بإخراج الرسول ...	تخصيص	
البقرة : ١٣	... ألا إنهم هم السقهاء ولكن لا يعلمون .	تنبيه	
الثور : ٢٢	... ألا تحبون أن يغفر الله لكم والله غفور رحيم .	عرض	
مجهول القائل	ألا آزعوا لمن ولت شيبته وأذنت بمشيب بعده هرم	نفي	
-	ألا ترحل عنا	تخصيص	ألا
-	ألا رحلت	تنديم	
النمل : ٣١	ألا تعلموا علي وأنوني مسلمين .	نهي	
النمل : ٢٥	ألا يسجدوا لله الذي يخرج الحبة في السماوات والأرض ...	نفي	

المعاني بأمشلة

٣ -

معجم بالحروف

٢٤٩: البقرة	... فَشَرِبُوا مِنْهُ إِلَّا قَلِيلًا مِنْهُمْ ...	استثناء	إِلَّا
٤٠: التوبة	إِلَّا تَنْصُرُوهُ فَقَدْ نَصَرَهُ اللَّهُ إِذْ أَخْرَجَهُ الَّذِينَ كَفَرُوا ...	نفي	
٢٢: الأنبياء	لَوْ كَانَ فِيهَا آلِهَةٌ إِلَّا اللَّهُ لَفَسَدَتَا فَسُبْحَانَ اللَّهِ ...	بمعنى غير	
١١: النمل	إِلَّا مَنْ ظَلَمَ ثُمَّ بَدَّلَ حُسْنًا بَعْدَ سُوءٍ فَإِنِّي غَفُورٌ رَحِيمٌ.	عطف	
الإسراء ١:	سُبْحَانَ الَّذِي أَسْرَى بِعَبْدِهِ لَيْلًا مِنَ الْمَسْجِدِ الْحَرَامِ إِلَى الْمَسْجِدِ الْأَقْصَا ...	ظرفية	إِلَى
البقرة ١٨٧:	... ثُمَّ أَتَمُوا الصِّيَامَ إِلَى اللَّيْلِ ...	غاية	
الزخرف ٥٢:	أَمْ أَنَا خَيْرٌ مِنْ هَذَا الَّذِي هُوَ مَهِينٌ وَلَا يَكَادُ يُبِينُ.	عطف	أَمْ
الهدى	أَمَا وَالَّذِي آيَكُنِي وَأُضْحِكُنِي وَالَّذِي أَمَاتَنِي وَأَحْيَا وَالَّذِي أَمَرَهُ الْأَمْرُ	استفتاح	أَمَا
مجهول القائل	أَمَا تَرَى الدَّهْرَ قَدْ أَبَادَ مَعَدًا وَأَبَادَ السَّرَّاءَ مِنْ عِبْدَانِ	عرض	
-	أَمَا رَأَيْتُ زَيْدًا.	نفي	
-	أَمَا إِنَّهُ رَجُلٌ عَاقِلٌ	بمعنى حقًا	
الكهف ٧٩:	أَمَّا السَّفِينَةُ فَكَانَتْ لِمَسَاكِينَ يَعْمَلُونَ فِي الْبَحْرِ ...	تفصيل	أَمَّا
الضحى ٩-١١:	فَأَمَّا الْيَتِيمَ فَلَا تَقْهَرْ - وَأَمَّا السَّائِلَ فَلَا تَنْهَرْ - وَأَمَّا بِنِعْمَةِ رَبِّكَ فَحَدِّثْ	شرط	
-	أَمَا زَيْدٌ فَذَاهِبٌ.	توكيد	
طه ٦٥:	قَالُوا يَا مُوسَى إِمَّا أَنْ تُلْقِيَ وَإِمَّا أَنْ نَكُونَ أَوْلَىٰ مَنْ أَلْقَىٰ.	تخيير	إِمَّا
الدهر ٣:	إِنَّا هَدَيْنَاهُ السَّبِيلَ إِمَّا شَاكِرًا وَإِمَّا كَفُورًا	تفصيل	
المؤمنون ٢٧:	فَأَوْحَيْنَا إِلَيْهِ أَنْ اصْنَعْ الْفُلْكَ بِأَعْيُنِنَا وَوْحَيْنَا ...	تفسير	أَنْ
طه ٨٩:	أَفَلَا يَرَوْنَ أَنْ لَا يُرْجِعُ إِلَيْهِمْ قَوْلًا وَلَا يَمْلِكُ لَهُمْ ضَرًّا وَلَا نَفْعًا.	توكيد	
العنكبوت ٣٣:	وَلَمَّا أَنْ جَاءَتْ رُسُلُنَا لُوطًا ...	زائدة	
النساء ٢٥:	... ذَلِكَ لِمَنْ خَشِيَ الْعَنَتَ مِنْكُمْ وَأَنْ تَصْبِرُوا خَيْرٌ لَكُمْ وَاللَّهُ غَفُورٌ رَحِيمٌ	مصدرية	
-	مَا إِنْ أَتَيْتُ بِشَيْءٍ أَنْتَ تَكْرَهُهُ ...	زائدة	إِنْ
الأطفال ٣٨:	قُلْ لِلَّذِينَ كَفَرُوا إِنْ يَنْتَهُوا يُغْفَرْ لَهُمْ مَا قَدْ سَلَفَ ...	شرط	
الملك ٢٠:	... إِنْ الْكَافِرُونَ إِلَّا فِي غُرُورٍ	نفي	
طه ٦٣:	قَالُوا إِنْ هَذَا إِلَّا لَسَاحِرٌ ...	توكيد	
هود ١٠٣:	إِنَّ فِي ذَلِكَ لَآيَةً لِمَنْ خَافَ عَذَابَ الْآخِرَةِ ...	توكيد	إِنَّ
الصفات ١٤٧:	وَأَرْسَلْنَاهُ إِلَىٰ مِائَةِ أَلْفٍ أَوْ يَزِيدُونَ.	إضراب	أَوْ
البقرة ١٩٦:	... فَمَنْ كَانَ مِنْكُمْ مَرِيضًا أَوْ بِهِ أَذًى مِنْ رَأْسِهِ فَفِدْيَةٌ مِنْ صِيَامٍ أَوْ صَدَقَةٍ أَوْ نُسُكٍ ...	تخيير	
البقرة ١٣٥:	وَقَالُوا كُونُوا هُودًا أَوْ نَصَارَى تَهْتَدُوا قُلْ بَلْ مِلَّةَ إِبْرَاهِيمَ حَنِيفًا وَمَا كَانَ مِنَ الْمُشْرِكِينَ.	تفصيل	
النور ٦١:	... وَلَا عَلَىٰ أَنْفُسِكُمْ أَنْ تَأْكُلُوا مِنْ بُيُوتِكُمْ أَوْ بُيُوتِ آبَائِكُمْ ...	عطف	
البقرة ٢٣٦:	لَا جُنَاحَ عَلَيْكُمْ إِنْ طَلَقْتُمُ النِّسَاءَ مَا لَمْ تَمْسُوهُنَّ أَوْ تَفْرِضُوا لَهُنَّ فَرِيضَةً ...	بمعنى إلى	
زياد الأعجم	وَكُنْتُ إِذَا غَمَزْتُ قَنَاةَ قَوْمٍ كَسَرْتُ كُمُوبَهَا أَوْ تَسْتَقِيمًا	بمعنى إلا	

معجم بالحروف - ٤ - المعاني بأمشلة

مجهول القائل كثير عزة	وَتَزَيِّنُنِي بِالطَّرْفِ أَي أَنْتَ مُذْنِبٌ وَتُفْلِنُنِي لَكِنَّ إِيَّاكَ لَا أَقْبَلُ أَلَمْ تَسْمِعِي أَي عَبْدٌ فِي رَوْثِ الضَّحَا بُكَّةَ حَمَامَاتٍ لَهُنَّ هَدِيرٌ	تفسير نداء	أي
يونس ٥٣:	وَيَسْتَنْبِئُونَكَ أَحَقُّ هُوَ قَوْلُ إِي وَرَبِّي إِنَّهُ لَحَقٌّ وَمَا أَنْتُمْ بِمُعْجِزِينَ.	جواب	إي
قيس بن الملوّح	أَيَا جَبَلِي نُعْمَانَ بِاللَّهِ خَلِيًّا نَسِيمَ الصَّبَا يَخْلُصُ إِلَيَّ نَسِيمُهَا	نداء	أيَا
الرعد ٤٣: آل عمران ١٢٣: رشيد أيوب البقرة ٥٤:	وَيَقُولُ الَّذِينَ كَفَرُوا لَسْتَ مُرْسَلًا قُلْ كَفَى بِاللَّهِ شَهِيدًا بَيْنِي وَبَيْنَكُمْ... وَلَقَدْ نَصَرَكُمُ اللَّهُ بِبَدْرِ وَأَنْتُمْ أَذِلَّةٌ فَاتَّقُوا اللَّهَ لَعَلَّكُمْ تَشْكُرُونَ. بِاللَّهِ عِنَّا قُلْ لِإِخْوَانِي مَا زَالَ يَرعى حُرْمَةَ الْعَهْدِ... ... يَا قَوْمِ إِنْكُمْ ظَلَمْتُمْ أَنْفُسَكُمْ بِاتِّخَاذِكُمُ الْعِجْلِ فَتُوبُوا إِلَى بَارئِكُمْ...	توكيد ظرفية قسم بمعنى بسبب	ب
الأعلى ١٦: المؤمنون ٧٠: مجهول القائل	بَلْ تُؤْثِرُونَ الْحَيَاةَ الدُّنْيَا. أَمْ يَقُولُونَ بِهِ جِنَّةٌ بَلْ جَاءَهُمُ بِالْحَقِّ وَأَكْثَرُهُمُ لِلْحَقِّ كَارِهُونَ. وَجْهَكَ الْبَدْرُ لَا بَلَّ الشَّمْسُ لَوْلَمْ يَنْضِ لِلشَّمْسِ كَسْفَةٌ أَوْ أَقُولُ	ابتداء إضراب عطف	بَلْ
الزخرف ٨٠:	أَمْ يَحْسُبُونَ أَنَّا لَا نَسْمَعُ سِرَّهُمْ وَنَجْوَاهُمْ بَلَى وَرُسُلْنَا لَدَيْهِمْ يَكْتُبُونَ.	جواب	بَلَى
الكافرون ٢: - الأنبياء ٥٧: النصر ٢:	لَا أَعْبُدُ مَا تَعْبُدُونَ. رُبَّتْ - ثُمَّتْ. وَتَاللَّهِ لَأَكِيدَنَّ أَصْنَانَكُمْ بَعْدَ أَنْ تُولُوا مُدْبِرِينَ. وَرَأَيْتِ النَّاسَ يَدْخُلُونَ فِي دِينِ اللَّهِ أَفْوَاجًا.	تصريف زائدة قسم تنوب عن الاسم	ت
الزمر ٦:	خَلَقَكُمْ مِنْ نَفْسٍ وَاحِدَةٍ ثُمَّ جَعَلْنَا مِنْهَا رُجُومًا وَأَنْزَلْنَا لَكُمْ مِنَ الْأَنْعَامِ ثَمَانِيَةَ أَزْوَاجٍ.	عطف	ثُمَّ
-	قُلْتُ لَهُ جَلَلٌ.	جواب	جَلَلٌ
مضرس بن ربيعة	وَقُلْنَا عَلَى الْفِرْدَوْسِ أَوْلَى مَشْرَبٍ أَجَلٌ جَيْرٌ إِنْ كَانَتْ أَيْبَحَتْ دَعَايِرُهُ ... فَوَا عَجَبًا حَتَّى كَلَيْبٌ تَسْبِي	جواب ابتداء	جَيْرٌ حَتَّى
البقرة ١٠٢: البقرة ٢١٧: مجهول القائل طه ٩١:	... وَمَا يَعْلَمَانِ مِنْ أَحَدٍ حَتَّى يَقُولَا إِنَّا حَنُ فِتْنَةٌ فَلَا تَكْفُرْ... ... وَلَا يَزَالُونَ يَقَاتِلُونَكُمْ حَتَّى يَرُدُّوكُمْ عَنْ دِينِكُمْ إِنْ أَسْتَطَاعُوا... قَهْرْنَاكُمْ حَتَّى الْكِبَاةِ فَأَنْتُمْ تَهَابُونَنَا حَتَّى بَنِينَا الْأَصَاغِرَا قَالُوا لَنْ نَبْرَحَ عَلَيْهِ عَاكِفِينَ حَتَّى يَرْجِعَ إِلَيْنَا مُوسَى.	استثناء تعليل عطف غاية	
الجميع الاسد	حَاشَا أَبَا ثَوْبَانَ إِنَّ بِهِ ضَنًّا عَلَى الْجِلْحَاةِ وَالشَّثْمِ	استثناء	حَاشَا
ليبيد بن ربيعة	أَلَاكُلُّ شَيْءٍ مَا خَلَا اللَّهُ بَاطِلٌ وَكُلُّ نَعِيمٍ لَا مَحَالَةَ زَائِلٌ	استثناء	خَلَا
عمرو الجنيبي الحجر ٢:	أَلَا رَبُّ مَوْلُودٍ وَلَيْسَ لَهُ أَبٌ وَذِي وَدَى وَلَيْدٌ لَمْ يَلِدْهُ أَبْوَانٍ رَبِّمَا يُوَدُّ الَّذِينَ كَفَرُوا لَوْ كَانُوا مُسْلِمِينَ.	تقليل تكثير	رَبُّ

معجم بالحروف - ٥ - المعاني بأمشلة

التوبة : ٧١	...أولئك سبّحهم الله إن الله عزيز حكيم.	استقبال	س
الضحى : ٥	ولسوف يعطيك ربك فترضى.	استقبال	سوف
-	خرج الأصحابُ عداً واحداً	استثناء	عدا
البقرة : ٦٣	... خذوا ما آتيناكم بقوة واذكروا ما فيه لعلكم تتقون.	ترج	عل
الهدى	على أنها تنفخ الكلوم وإنما نوكل بالأذنى وإن جل ما يمضي	استدراك	على
البقرة : ١٨٥	... ولتكبّروا الله على ما هداكم وعلّمكم تشكرون.	تعليل	
-	أعطاني ألف دينار على أن أمدحه.	شرط	
القصص : ١٥	ودخل المدينة على حين غفلة من أهلها...	ظرفية	
الأعراف : ١٠٥	حقيق على أن لا أقول...	بمعنى ب	
هود : ٥٣	... وما نحنُ بتاركي الهتنا عن قولك وما نحنُ لك بمؤمنين.	تعليل	عن
المؤمنون : ٤٠	قال عما قليل ليصبحن نادمين.	ظرفية	
البقرة : ٤٨	وأتقوا يوماً لا تجزي نفس عن نفس شيئاً...	بمعنى البدل	
البقرة : ١١٧	... فإننا يقول له كُن فيكون.	ابتداء	ف
البقرة : ٣٦	فأزلهما الشيطان عنها فأخرجهما مما كانا فيه...	عطف	
الأنعام : ١٧	وإن تمسك بخير فهو على كل شيء قدير.	رابطة الجواب	
النور : ١٤	... لمسكم في ما أفضتم فيه عذاب عظيم	تعليل	في
البقرة : ١٧٩	ولكم في القصص حياة يا أولي الأبصار لعلكم تتقون.	ظرفية	
-	خمسة في خمسة.	علامة الضرب	
الشمس : ٩	قد أفلح من زكّاهها	تحقيق	قد
النور : ٦٤	ألا إن الله ما في السموات والأرض قد يعلم ما أنتم عليه...	تقليل	
مجهول القائل	قدني من نصر الحبيبين قدي...	بمعنى حسب وبكني	
القصص : ٧٧	... وأحسن كما أحسن الله إليك...	تشبيه	ك
الشورى : ١١	ليس كمثله شيء وهو السميع البصير.	توكيد	
الماعون : ٢	فذلك الذي يدع اليتيم.	للخطاب	
الضحى : ٣	ما ودّعك ربك وما قلى.	تنوب عن الاسم	
القمر : ٧	خسفاً أبصارهم يخرجون من الأجداث كأنهم جراد منتشر.	تشبيه	كان
-	كأنني بالشتة مقبل	ظن	
العلق : ١٩	كلّ لا تطعه وأسجد وأقرب.	ردع	كلّ

معجم بالحروف - ٦ - المعاني بأمثلة

أكثر من شاعر	المعاني بأمثلة	تعليل	كَي
القصص : ١٣	إِذَا أَنْتَ لَمْ تَنْفَعِ فَضْرًا فَإِنَّا يُرْجَى الْفَتَىٰ كَيْبًا يَضُرُّ وَيَنْفَعُ	تعليل	كَي
الحديد : ٢٣	فَرَدَدْنَاهُ إِلَىٰ أُمِّهِ كَيْ تَقَرَّ عَيْنُهَا... لَكَيْ لَا تَأْسَوْا عَلَىٰ مَا فَاتَكُمْ...	غاية مصدرية	
النحل : ١٢٤	... وَإِنَّ رَبَّكَ لَيَحْكُمُ بَيْنَهُمْ يَوْمَ الْقِيَامَةِ فَمَا كَانُوا فِيهِ يَخْتَلِفُونَ.	ابتداء	ل
البقرة : ١٨٦	... فَلْيَسْتَجِيبُوا لِي وَلْيُؤْمِنُوا بِي... لَهُ دَرَّةٌ مِنْ شَاعِرٍ.	أمر تعجب	
البقرة : ٢٠٥	وَإِذَا تَوَلَّى سَعَىٰ فِي الْأَرْضِ لِيُفْسِدَ فِيهَا...	تعليل	لَعَلَّ
البقرة : ٢٥١	... وَلَوْلَا دَفْعُ اللَّهِ النَّاسَ بَعْضَهُمْ بِبَعْضٍ لَفَسَدَتِ الْأَرْضُ... ... إِلَّا إِنَّهُمْ لَيَأْكُلُونَ الطَّعَامَ... ... وَنَضَعُ الْمَوَازِينَ الْقِسْطَ لِيَوْمِ الْقِيَامَةِ...	جواب زائدة ظرفية	
الفرقان : ٢٠	لَئِن أَخْرَجُوا لَّا يَخْرُجُونَ مَعَهُمْ...	قسم	
النساء : ١٣٧	... لَمْ يَكُنِ اللَّهُ لِيُفْجِرْ لَهُمْ... قَقُولًا لَهُ قَوْلًا لَيْنًا لَعَلَّهُ يَتَذَكَّرُ أَوْ يَخْشَىٰ. وَإِن أَدْرِي لَعَلَّهُ فِتْنَةٌ لَكُمْ وَمَتَاعٌ إِلَىٰ حِينٍ.	نفي ترج	
الحشر : ١٢	وَمَا ظَلَمْنَاهُمْ وَلَكِن كَانُوا هُمُ الظَّالِمِينَ	ابتداء	لَكِنَّ
البقرة : ١٢	أَلَا إِنَّهُمْ هُمُ الْمُفْسِدُونَ وَلَكِن لَّا يَشْعُرُونَ. مَا كُنْتُ مَلِكَكُمْ وَلَكِن خَادِمَكُمْ.	استدراك إضراب	
البقرة : ٥٧	... وَمَا ظَلَمُونَا وَلَكِن كَانُوا أَنفُسَهُمْ يَظْلِمُونَ	عطف	لَكَنَّ
البقرة : ١٠٢	... وَمَا كَفَرْنَا سَلْطَانًا وَلَكِن الشَّيَاطِينَ كَفَرُوا...	استدراك	
الإخلاص : ٣	لَمْ يَلِدْ وَلَمْ يُولَدْ.	نفي	لَمْ
البقرة : ١٧	... فَلَمَّا أَضَلَّتْ مَا حَوَّلَهُ ذَهَبَ اللَّهُ بِنُورِهِمْ...	ظرفية	لَمَّا
الحجرات : ١٤	... وَلَمَّا يَدْخُلُ الْإِيمَانُ فِي قُلُوبِكُمْ...	نفي	
البقرة : ٨٠	وَقَالُوا لَنْ نَمَسَّنَا النَّارُ إِلَّا أَيَّامًا مَعْدُودَةً...	نفي	لَنْ
آل عمران : ٣٠	... تَوَدُّ لَوْ أَنَّ بَيْنَهَا وَبَيْنَهُ أَمَدًا بَعِيدًا...	تمن	لَوْ
الأنعام : ١١٢	... وَلَوْ شَاءَ رَبُّكَ مَا فَعَلُوهُ فَذَرْهُمْ وَمَا يَفْتَرُونَ. لَوْ تَزَوَّرْتَنِي.	شرط عرض	
البقرة : ٩٦	... وَمِنَ الَّذِينَ أَشْرَكُوا يَوَدُّ أَحَدُهُمْ لَوْ يُعَمَّرُ أَلْفَ سَنَةٍ...	مصدرية	لَوْلَا
النمل : ٤٦	... لَوْلَا تَسْتَغْفِرُونَ اللَّهَ لَعَلَّكُمْ تُرْحَمُونَ.	تحضيض	
هود : ١١٠	... وَلَوْلَا كَلِمَةٌ سَبَقَتْ مِن رَّبِّكَ لَقُضِيَ بَيْنَهُمْ...	شرط	
المنافقون : ١٠	... فَيَقُولُ رَبِّ لَوْلَا أَخَّرْتَنِي إِلَىٰ أَجَلٍ قَرِيبٍ...	عرض	

معجم بالحروف - ٧ - المعاني بأمشلة

الحجر : ٧	لوما تاتينا باللائكة إن كنت من الصادقين . لوما الحياه لماقبتك . لوما تاتي تكرمك .	تحضيض شرط عرض	لوما
القيامة : ١ الكافرون : ٢ آل عمران : ٢٨	لا . أقسم بيوم القيامة . لا أعبد ما تعبدون . لا يتخذ المؤمنون الكافرين أولياء ...	جواب نفي نهي	لا
ص : ٣	كم أهلكنا من قبيلهم من قرن فنادوا ولات حين مناصر .	نفي	لات
الفرقان : ٢٨	يا ويلتي ليتني لم أتخذ فلانا خليلاً ..	بن	ليت
الكافرون : ٦	لكم دينكم ولي ديني .	تصريف	م
الأعشى ميمون	وما زلت أبغي المال مذ أنا يافع وليدا وكهلاً حين شئت وأمردا	ظرفية	مذ
نوح : ٢٥	مما خطيئناهم أغرقوا ...	تعليل	من
البقرة : ٢٥٣	... منهم من كلم الله ...	تفصيل	
الإسراء : ١	سبحان الذي أسرى بعبده ليلاً من المسجد الحرام إلى المسجد الأقصى ...	ظرفية	
أمرؤ القيس	قفا نبيك من ذكري حبيب وعرفان وررع عقت آثاره منذ أزمان	ظرفية	مذ
الزلزلة : ٣	وقال الإنسان ما لها؟ قتل الإنسان ما أكره!	استفهام تعجب	ما
عبس : ١٧	حتى إذا ما جاؤوها شهد عليهم سمعهم ...	زائدة	
فصلت : ٢٠	... وما تفعلوا من خير يعلمه الله ...	شرط	
البقرة : ١٩٧	... وأوصاني بالصلاة والزكاة ما دمت حياً .	ظرفية	
مریم : ٣١	وما علمناه السمر وما ينبغي له ...	نفي	
يس : ٦٩	... ويعلمكم ما لم تكونوا تعلمون . جئت لأمر ما .	بمعنى اسم الموصول صفة للإبهام	
البقرة : ١٥١	إياك نعبد ...	تصريف	ن
الفاطحة : ٥	... وليكونن من الصاغرين .	توكيد	
يوسف : ٣٢	ولا تخسبن الله غافلاً عما يعمل الظالمون ...	توكيد	ن
إبراهيم : ٤٢	... قهل وجدثتم ما وعد ربكم حقاً قالوا نعم ...	جواب	نعم
الأعراف : ٤٤	... فقال أنبيوني بأسه هؤلاء إن كنتم صادقين . وما أدراك ما هية . قال له صاحبه وهو يحاوره ...	تنبيه للسكت تنوب عن الاسم	هـ

معجم بالحروف - ٨ - المعاني بأمشلة

الرعد : ١٦	... قُلْ هَلْ يَسْتَوِي الْأَعْمَىٰ وَالْبَصِيرُ...	استفهام	هَلْ
عترة -	هَلَّا سَأَلْتَ الْخَيْلَ يَا أَبْتَةَ مَالِكٍ إِنْ كُنْتَ جَاهِلَةً بِمَا لَمْ تَعْلَمِي هَلَّا رَجَعْتَ عَنْ ضَالِّكَ.	تحضيض تنديم	هَلَّا
الحاقة : ١٩	... هَا وَهُمْ أَقْرَأُوا كِتَابِيَّة.	بمعنى خذ	هَآ
آل عمران : ١١٩	هَآ أَنْتُمْ أَوْلَاهُ	للتنبيه	هَآ
-	هَيَّا يُوسُفُ.	نداء	هَيَّا
آل عمران : ١٥٤	... وَطَائِفَةٌ قَدْ أَهَمَّتْهُمْ أَنفُسُهُمْ...	ابتداء	وَ
البقرة : ٦	... هُمْ الْمَفْلُحُونَ...	تصريف	
الرؤم : ٧٣	... وَقَالَ لَهُمْ خِرَافَتُهَا...	زائد	
يونس : ٧١	... فَاجْبِعُوا أَمْرَكُمْ وَشُرَكَاءَكُمْ...	ظرفية	
يوسف : ٨٦	قَالَ إِنَّمَا أَشْكُو بَثِّي وَحُزِّي إِلَى اللَّهِ...	عطف	
يس : ٢	وَالْقُرْآنَ الْحَكِيمَ.	قسم	
أمرو القيس	وليل كموج البحر أرخى سدوله عليّ بأنواع المومر ليبتلي	بمعنى ربّ	
البقرة : ١١١	وَقَالُوا لَنْ يَدْخُلَ الْجَنَّةَ...	تنوب عن الاسم	
المتنبي	وَاحِرَّ قَلْبَاهُ مِمَّنْ قَلْبُهُ شَيْمٌ وَمَنْ يَجْسِمِي وَحَالِي عِنْدَهُ سَقَمٌ	نداء	وَآ
البقرة : ٤١	وَأَيْنُوا...	تصريف	آ
البقرة : ٣٥	... وَلَا تَقْرَبَا هَذِهِ الشَّجَرَةَ...	تنوب عن الاسم	
البقرة : ١٦	... وَمَا كَانُوا مُهْتَدِينَ.	تصريف	ي
البقرة : ٤٠	... أَذْكُرُوا نِعْمَتِي...	تنوب عن الاسم	
آل عمران : ٧١	يَا أَهْلَ الْكِتَابِ...	نداء	يَا

٣

الفصل الثالث

٣

الاسم : احواله

الاسم : احواله

٣٧	المهيكل العام لتقسيمات الاسم :	الاسم	٣-١
٣٨	المهيكل العام لتقسيم الاسم بين متصرف وغير متصرف :	المتصرف وغير المتصرف	٣-٢
٣٩	المهيكل العام لسير المشتقات :	الاشتقاق	٣-٣ - ١
٤٠	سير المشتقات من الفعل الماضي :	الاشتقاق	٣-٣ - ٢
٤١	سير المشتقات من الفعل المضارع :	الاشتقاق	٣-٣ - ٣
٤٢	سير اشتقاق المصادر :	الاشتقاق	٣-٣ - ٤
٤٣	موجز لسير المشتقات :	الاشتقاق	٣-٣ - ٥
٤٤	أمثلة تبيّن مختلف المشتقات الأساسية من المصدر الواحد :	المشتقات	٣-٤ - ١
٤٥	أمثلة تبيّن المشتقات الأساسية من المصدر الواحد :	المشتقات	٣-٤ - ٢
٤٦	أمثلة تبيّن المشتقات الأساسية من المصدر الواحد :	المشتقات	٣-٤ - ٣
٤٧	أمثلة تبيّن المشتقات الأساسية من المصدر الواحد :	المشتقات	٣-٤ - ٤
٤٥	أمثلة تبيّن المشتقات الأساسية من المصدر الواحد :	المشتقات	٣-٤ - ٥
٤٨	أمثلة تبيّن المشتقات الأساسية من المصدر الواحد :	المشتقات	٣-٤ - ٥
٤٩	أمثلة تبيّن المشتقات الأساسية من المصدر الواحد :	المشتقات	٣-٤ - ٦
٥٠	أوزان الجرد والمزيد من الأسماء :	المجرد والمزيد	٣-٥
٥١	المقصود - الممدود - المنقوص - الصحيح - الشبيه بالصحيح :	الاسم	٣-٦
٥٢	المهيكل العام لتقسيم الاسم : في الدلالة :	الموصوف والصفة	٣-٧
٥٣	أقسامها وأنواعها :	المذكر والمؤنث	٣-٨
٥٤	أنواعها - بعض علاقاتها الإعرابية :	المعرفة والنكرة	٣-٩ - ١
٥٥	أنواعها - بعض علاقاتها الإعرابية :	المعرفة والنكرة	٣-٩ - ٢
٥٦	بناؤه وأحكامه :	الاسم المشئ	٣-١٠
٥٧	بناؤه وأحكامه :	جمع المذكر السالم	٣-١١
٥٨	بناؤه وأحكامه :	جمع المؤنث السالم	٣-١٢
٥٩	بناؤه وأحكامه :	جمع التكسير	٣-١٣-١
٦٠	مُنْتَهَى الجموع - جمع الجمع - الجموع الأخرى :	جمع التكسير	٣-١٣-٢
٦١	جموع التكسير المطردة :	جمع التكسير	٣-١٣-٣
٦٢	تحديده وأحكامه :	الاسم المنسوب	٣-١٤
٦٣	تحديده وأحكامه :	الاسم المصغر	٣-١٥
٦٤	المهيكل العام لتقسيم الأسماء المعربة والأسماء المبنية :	المعرب والمبني	٣-١٦
٦٥	نوعها وأقسامها :	الأسماء المبنية	٣-١٧
٦٦	أنواعها وعلاماتها :	الأسماء المعربة	٣-١٨
٦٧	حالاته :	المنوع من الصرف	٣-١٩
٦٨	تقدير علامات الإعراب على آخر الأسماء والأفعال :	علامات الإعراب	٣-٢٠

الاسم

المبطل العام لتقسيمات الاسم

• كلمة تدل على معنى مستقل بالفهم
ليس الزمن جزءاً منه.

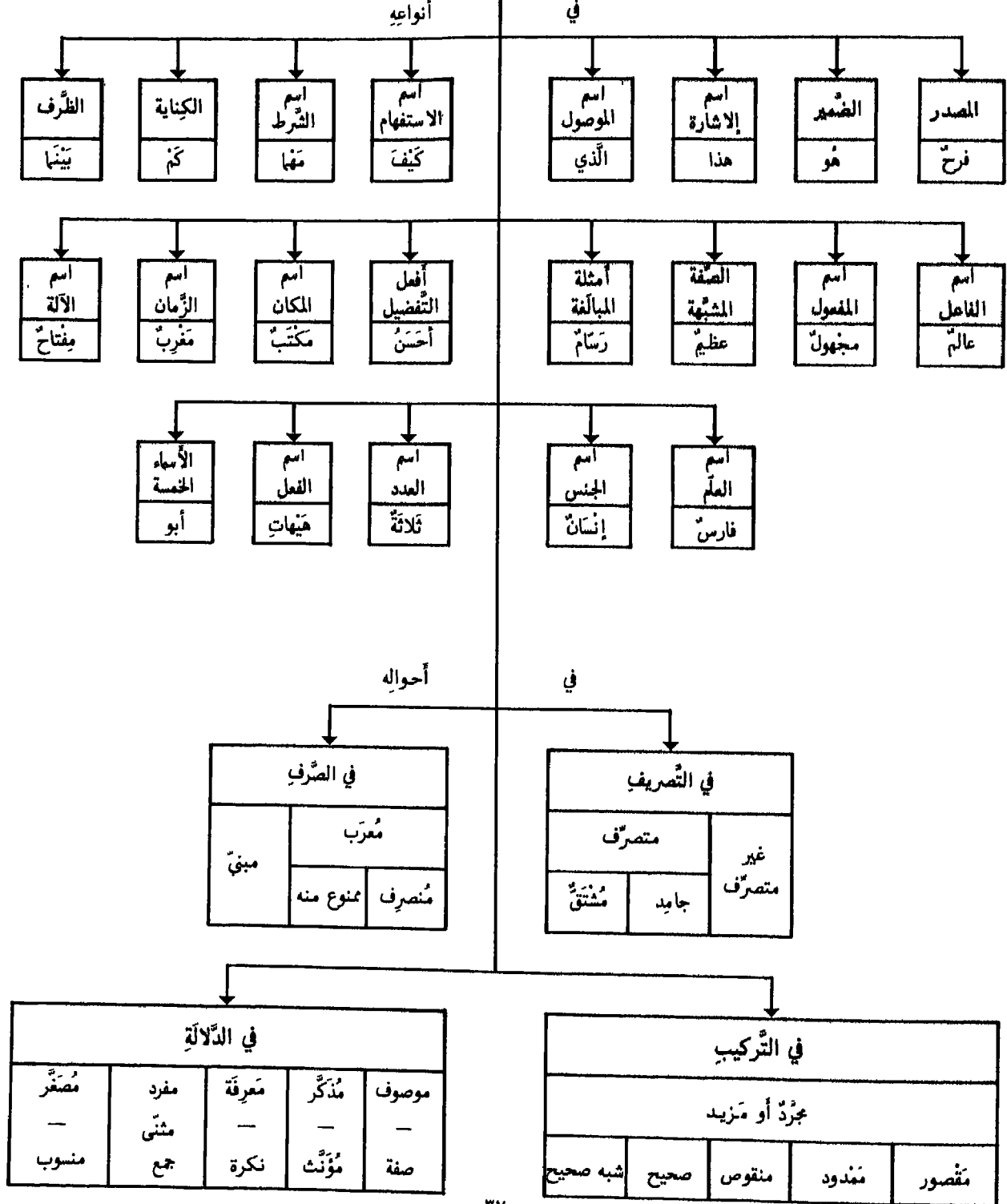

الميتكل العام لتقسيم الاسم بين متصرف وغير متصرف

المتصرف وغير المتصرف

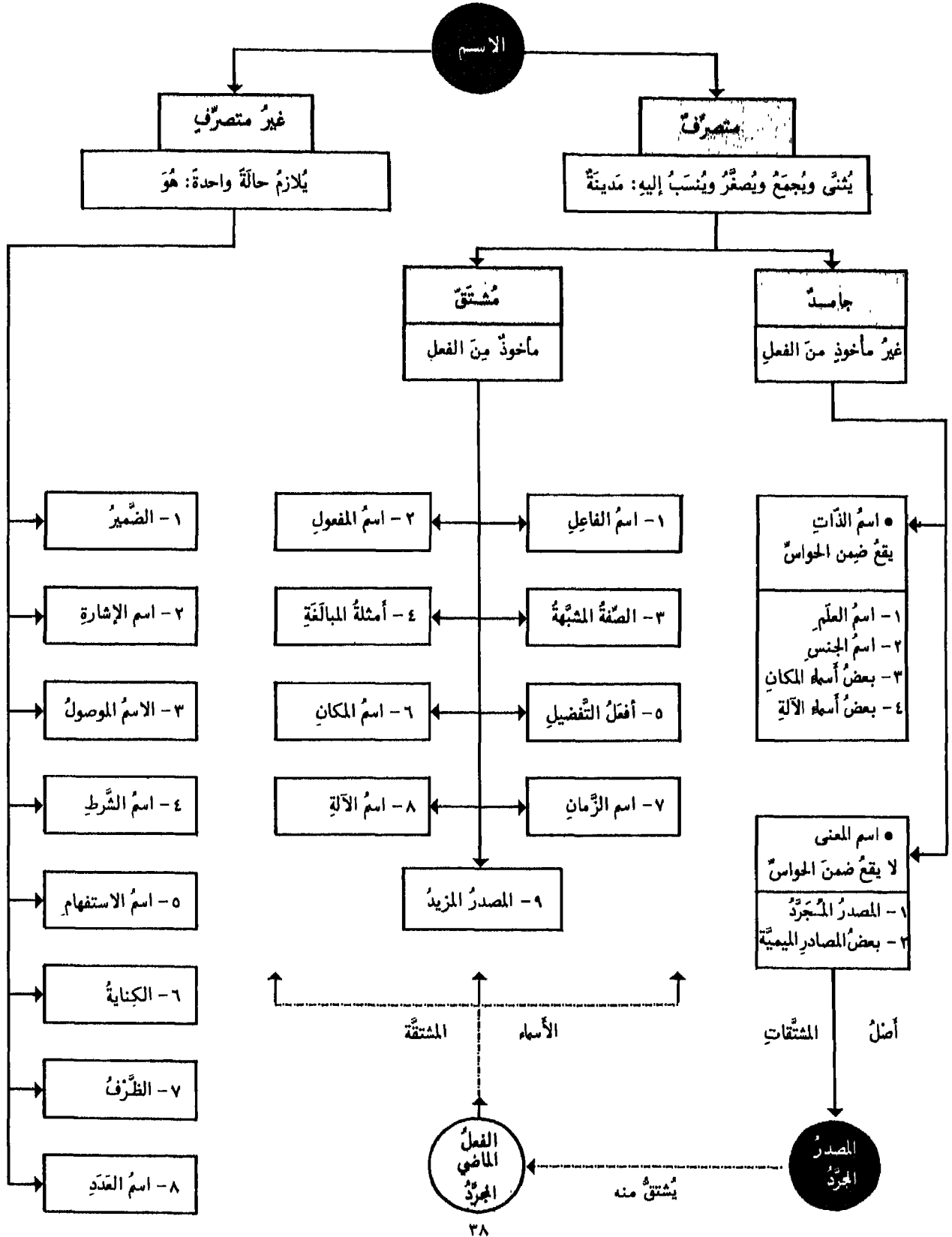

الاشتقاق - ١ الهيكل العام لسير المشتقات

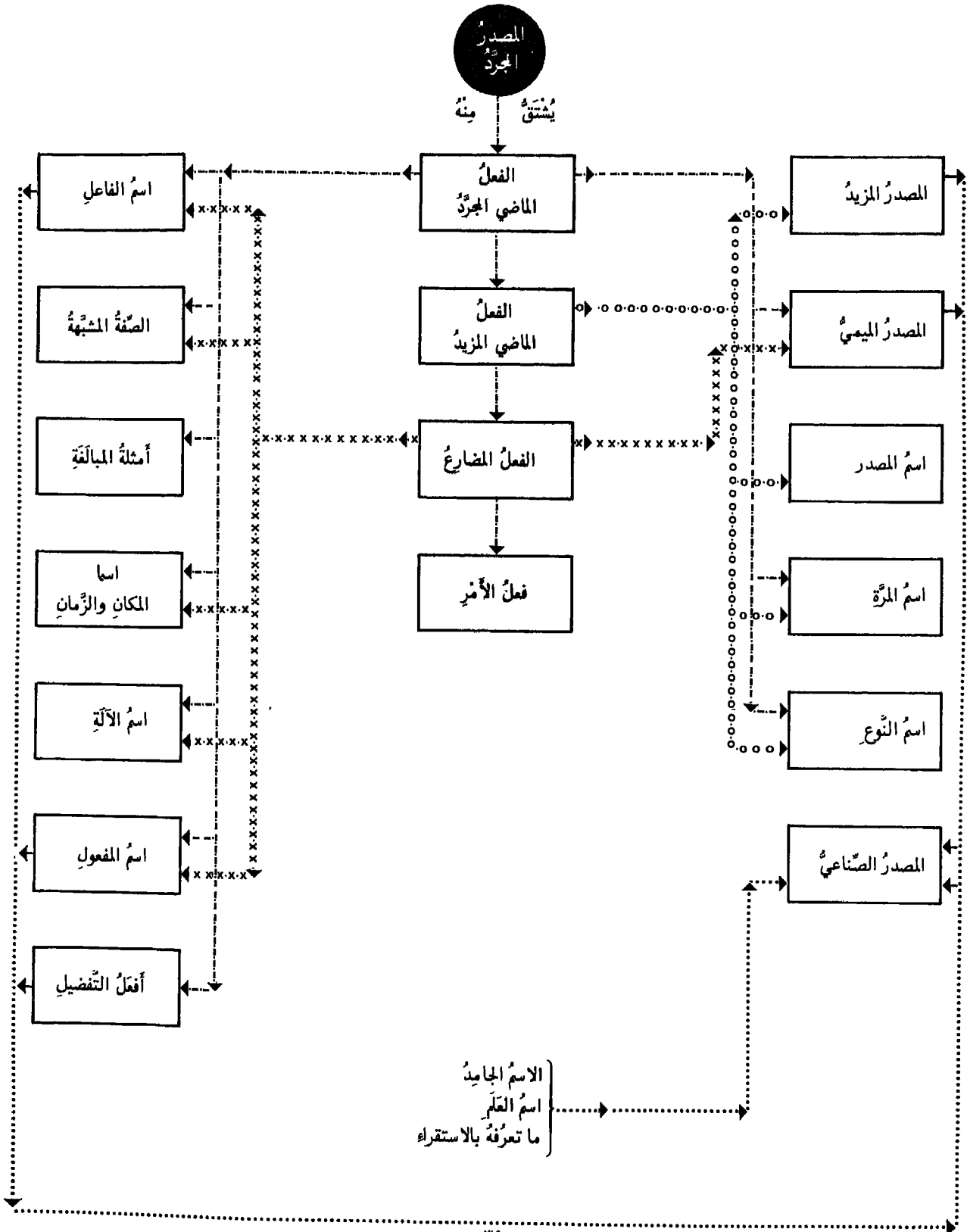

٢- سَيْرُ الْمُسْتَقَاتِ مِنَ الْفِعْلِ الْمَاضِي

الاشتقاق

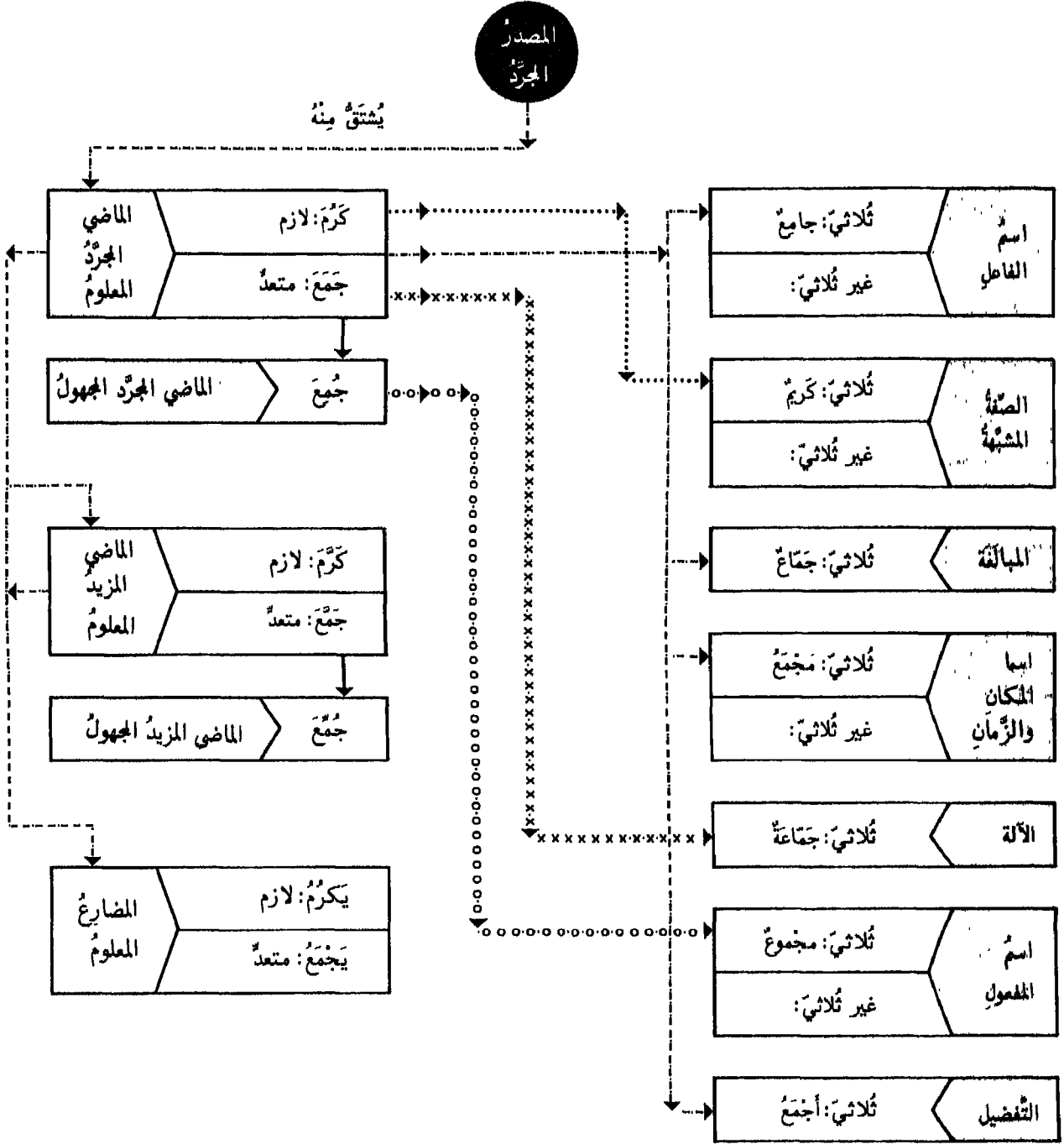

الاشتقاق - ٣ - سَيْرُ الْمَشْتَقَاتِ مِنَ الْفِعْلِ الْمُضَارِعِ

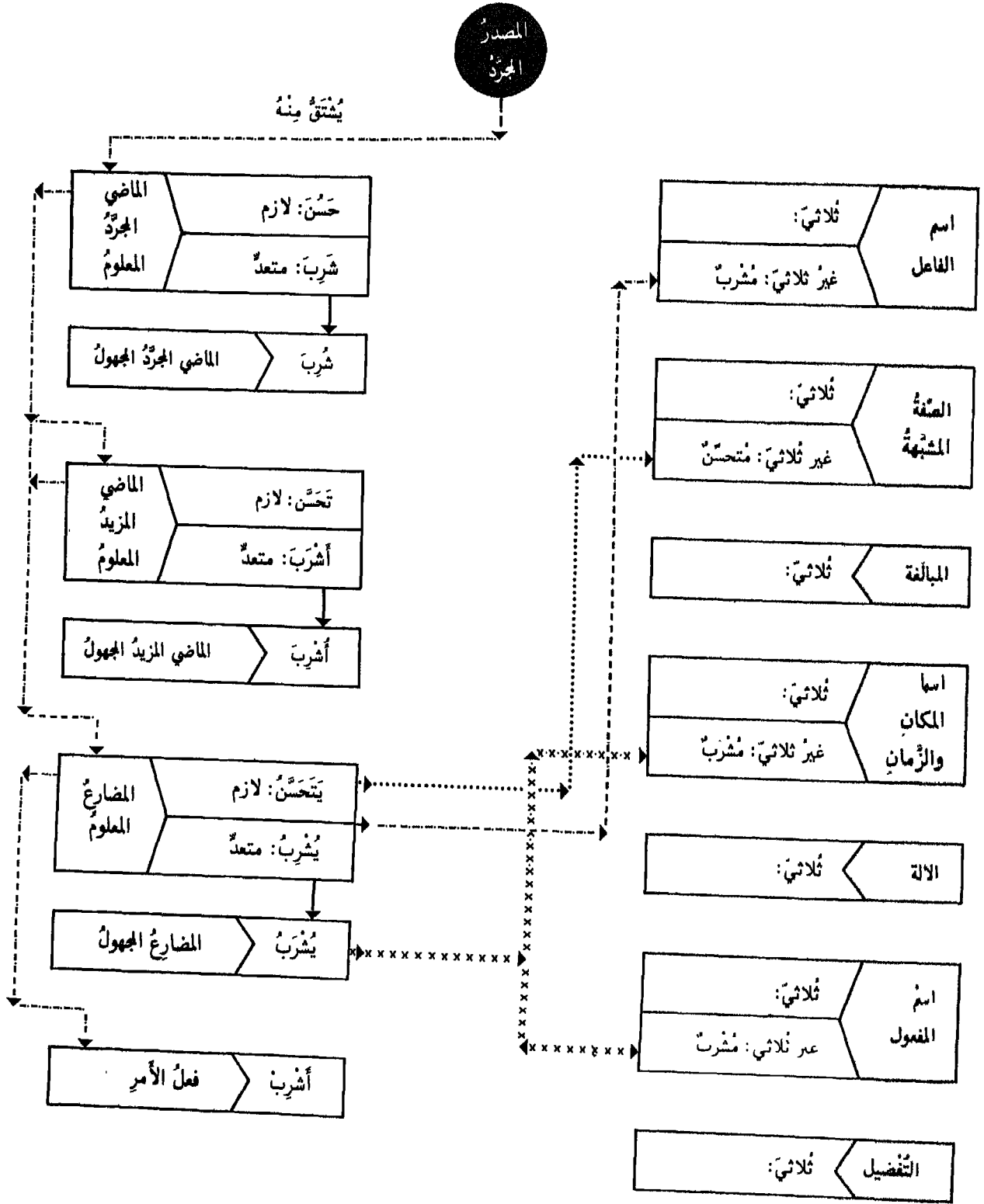

الاشتقاق - ٤ - سَيْرُ اشْتِقَاقِ الْمَصَادِرِ

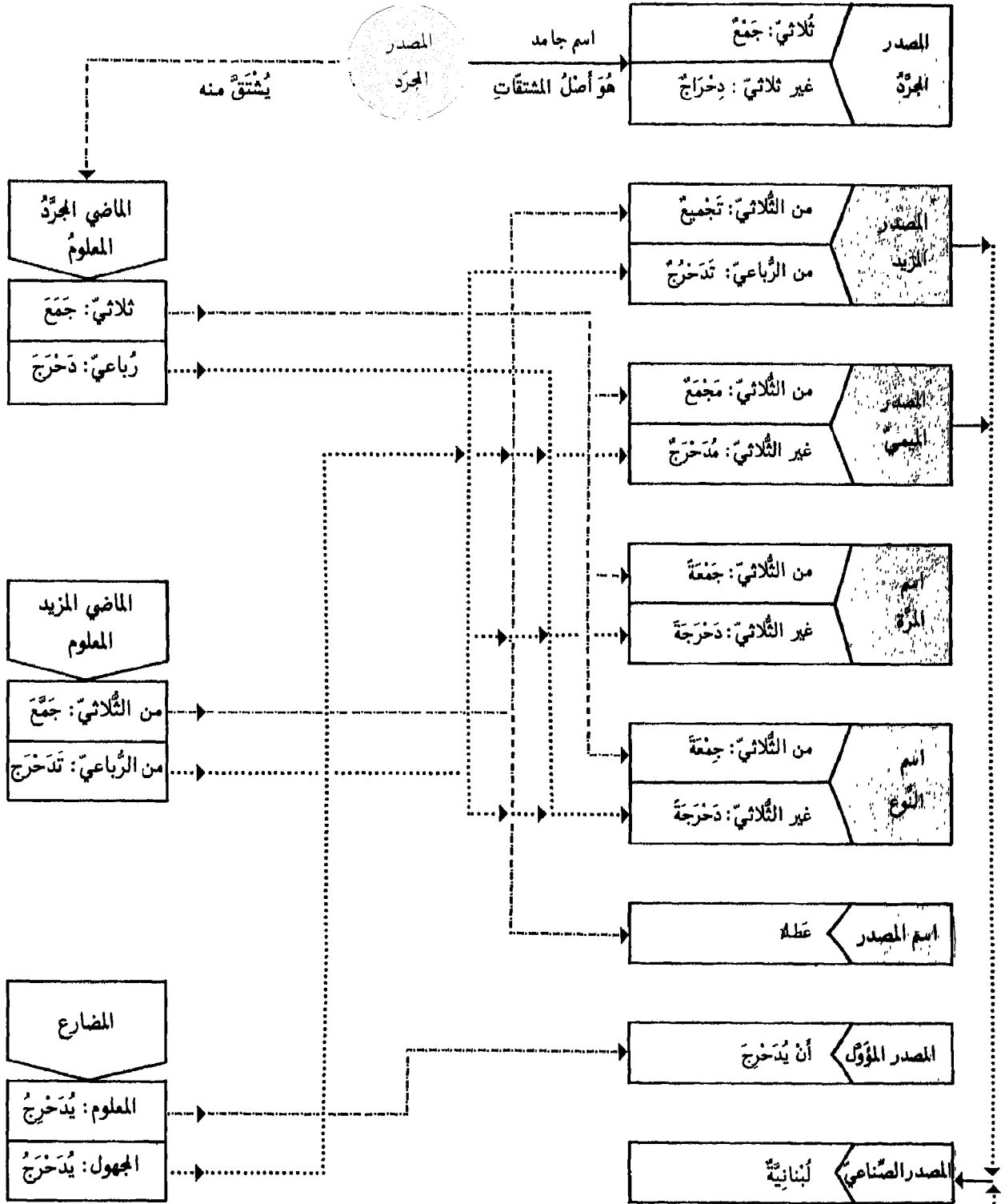

→ الاسم الجامد - اسم العلم - اسم الفاعل - اسم المفعول - أقعل التفضيل - وما تعرفه بالاستقرار -

مُوجَزُ لِسِيرِ الْمَشْتَقَاتِ

الاشْتِقَاقُ - ٥

المضارعُ المجهولُ (يُكْرَمُ)	المضارعُ المعلومُ (يُكْرَمُ)	الماضي المزيْدُ المعلومُ (أَعْطَى)	الماضي المجرَّدُ اللازمُ (نَامَ)	الماضي المجرَّدُ المعلومُ (فَعَلَ)
اسم المفعول من غيرِ الثَّلَاثِيَّ (مُكْرَمُ)	اسم الفاعل من غيرِ الثَّلَاثِيَّ (مُكْرَمُ)	المصدرُ المزيْدُ من الثَّلَاثِيَّ وغيرِهِ (إَعْطَاهُ)	الصِّفَةُ المشبَّهَةُ من الثَّلَاثِيَّ (تَوَوَّمَ)	اسم الفاعل من الثَّلَاثِيَّ (فَاعِلٌ)
المكان والزَّمان من غيرِ الثَّلَاثِيَّ (مُكْرَمُ)	المصدرُ المؤوَّلُ من الثَّلَاثِيَّ وغيرِهِ (أَنْ يُكْرَمَ)	اسم المرَّةِ من غيرِ الثَّلَاثِيَّ (إَعْطَاهُ)		أَمْثَلَةُ المبالغةِ من الثَّلَاثِيَّ (فَعَالَ)
المصدرُ الميميُّ من غيرِ الثَّلَاثِيَّ (مُكْرَمُ)		اسم النِّوعِ من غيرِ الثَّلَاثِيَّ (إَعْطَاهُ)	الماضي المجرَّدُ المتعدِّي (جَمَعَ)	المكان والزَّمان من الثَّلَاثِيَّ (مَفْعَلٌ)
	المضارعُ اللازمُ (يَنَامُ)	اسم المصدر من مزيْدِ الثَّلَاثِيَّ (عَطَاهُ)	اسم الآلةِ من الثَّلَاثِيَّ (جَمَاعَةٌ)	أفْعَلُ التَّفْضِيلِ من الثَّلَاثِيَّ (أَفْعَلٌ)
				المصدرُ الميميُّ من الثَّلَاثِيَّ (مَفْعَلٌ)
			الماضي المجرَّدُ المجهولُ (جَمَعَ)	اسم المرَّةِ من الثَّلَاثِيَّ (فَعَلَةٌ)
			اسم المفعول من الثَّلَاثِيَّ (مَجْمُوعٌ)	اسم النِّوعِ من الثَّلَاثِيَّ (فَعَلَةٌ)

١ - أمثلة تبيين مختلف المشتقات من المصدر الواحد

المشتقات

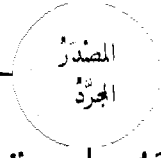

يُشتق منه

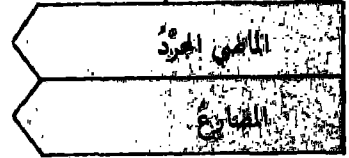

جَمَعَ	نَقَلَ	نَسِيَ	مَحَا	شَهِدَ	نَامَ	سَالَ	وَثَبَ
يَجْمَعُ	يَنْقُلُ	يَنْسِي	يَمْحُو	يَشْهَدُ	يَنَامُ	يَسِيلُ	يَثِبُ

اجْتَبَعَ	انْتَقَلَ	تَنَاسَى	امْحَا	اسْتَشْهَدَ	تَنَوَّمَ	تَسَيَّلَ	تَوَثَّبَ
مَجْمَعٌ	مَنْقَلٌ	مَنْسَى	مَمْحَى	مَشْهَدٌ	مَنْامٌ	مَسِيلٌ	مَوْثِبٌ
جَمْعِيَّةٌ	نَقْلِيَّةٌ	نَسِيَّةٌ	مَحْوِيَّةٌ	شَهَادِيَّةٌ	نَوْمِيَّةٌ	سَيْلِيَّةٌ	وَثْبِيَّةٌ
جَمْعَةٌ	نَقْلَةٌ	نَسِيَّةٌ	مَحْوَةٌ	شَهَادَةٌ	نَوْمَةٌ	سَيْلَةٌ	وَثْبَةٌ
جَمْعَةٌ	نَقْلَةٌ	نَسِيَّةٌ	مِحْوَةٌ	شَهْدَةٌ	نَوْمَةٌ	سَيْلَةٌ	وَثْبَةٌ
أَنْ يَجْمَعَ	كَيْ يَنْقُلَ	أَنْ يَنْسَى	أَنْ يَمْحُوَ	أَنْ يَشْهَدَ	أَنْ يَنَامَ	كَيْ يَسِيلَ	كَيْ يَثِبَ



جامعٌ	ناقلٌ	النَّاسِي	المحوي	شاهدٌ	نامٌ	سائلٌ	واثبٌ
مجموعٌ	منقولٌ	منسيٌ	محميٌ	مشهودٌ	منومٌ	مسيلٌ	مؤثوبٌ
-	-	-	-	شَهِدٌ	نَوْمٌ	سَيَّالٌ	وَثوبٌ
جَمَاعٌ	نَقَالٌ	نَسَاءٌ	مَحَاةٌ	شَهَادٌ	نَوَامٌ	سَيَّالٌ	وَثَابٌ
أَجْمَعُ	أَنْقُلُ	أَنْسَى	أَكْثَرُ مَحَاةٍ	أَشْهَدُ	أَكْثَرُ نَوْمًا	أَسِيلٌ	أَوْثَبُ
مَجْمَعٌ	مَنْقَلٌ	مَنْسَى	مَمْحَى	مَشْهَدٌ	مَنْامٌ	مَسِيلٌ	مَوْثِبٌ
جَمَاعَةٌ	مِنْقَلَةٌ	-	مِمْحَاةٌ	-	نَوْمَةٌ	-	وَثَابَةٌ

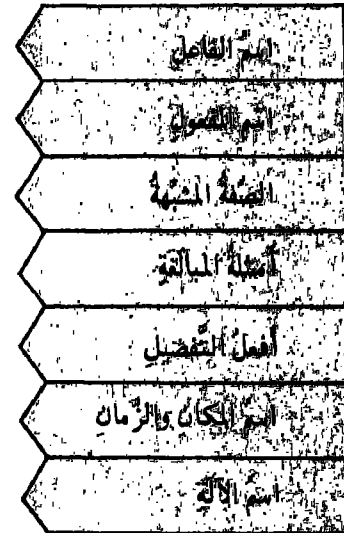

المشتقات ٣ - أمثلة تُبين المشتقات الأساسية من المصدر الواحد

الماضي المزيد	المضارع المعلوم	الأمر	المصدر المزيد	اسم الفاعل	اسم المفعول
------------------	--------------------	-------	------------------	---------------	----------------

أَتَرَ أَتَرْتُمْ تَأْتِرُ تَأْتِرُونَ اتَّأْتِرُوا اتَّأْتِرُوا اتَّأْتِرُوا اتَّأْتِرُوا اتَّأْتِرُوا اتَّأْتِرُوا	يُؤْتِرُ يُؤْتِرُونَ يُؤْتِرُ يُؤْتِرُونَ يُؤْتِرُ يُؤْتِرُونَ يُؤْتِرُ يُؤْتِرُونَ يُؤْتِرُ يُؤْتِرُونَ	أَتِرْ أَتِرْ تَأْتِرْ تَأْتِرْ اتَّأْتِرْ اتَّأْتِرْ اتَّأْتِرْ اتَّأْتِرْ اتَّأْتِرْ اتَّأْتِرْ	التأثير مؤاترة إينافرا تأثرا تأثرا انثافرا ايتثارا استثافرا	آتِرٌ	مأثورٌ
سَأَلَ سَأَلْتُمْ تَسْأَلُ تَسْأَلُونَ تَسْأَلُوا تَسْأَلُوا تَسْأَلُوا تَسْأَلُوا تَسْأَلُوا تَسْأَلُوا	يَسْأَلُ يَسْأَلُونَ يَسْأَلُ يَسْأَلُونَ يَسْأَلُ يَسْأَلُونَ يَسْأَلُ يَسْأَلُونَ يَسْأَلُ يَسْأَلُونَ	سَأَلْ سَأَلْ تَسْأَلْ تَسْأَلْ تَسْأَلْ تَسْأَلْ تَسْأَلْ تَسْأَلْ تَسْأَلْ تَسْأَلْ	تسئلا مسألة إسالا تسؤلا تساؤلا انسالأ استسالأ اشسالأ	سائِلٌ	مَسْئُولٌ
قَرَأَ قَرَأْتُمْ تَقْرَأُ تَقْرَأُونَ تَقْرَأُوا تَقْرَأُوا تَقْرَأُوا تَقْرَأُوا تَقْرَأُوا تَقْرَأُوا	يَقْرَأُ يَقْرَأُونَ يَقْرَأُ يَقْرَأُونَ يَقْرَأُ يَقْرَأُونَ يَقْرَأُ يَقْرَأُونَ يَقْرَأُ يَقْرَأُونَ	قَرِئْ قَرِئْ تَقْرِئْ تَقْرِئْ تَقْرِئْ تَقْرِئْ تَقْرِئْ تَقْرِئْ تَقْرِئْ تَقْرِئْ	تقرئة مقارأة إقراءة تقروأ تقاروأ انقراءة اقتراءة استقراءة	قارِئٌ	مَقْرُوءٌ
مَدَّدَ مَدَّدْتُمْ تَمَدِّدُ تَمَدِّدُونَ تَمَدِّدُوا تَمَدِّدُوا تَمَدِّدُوا تَمَدِّدُوا تَمَدِّدُوا تَمَدِّدُوا	يَمَدِّدُ يَمَدِّدُونَ يَمَدِّدُ يَمَدِّدُونَ يَمَدِّدُ يَمَدِّدُونَ يَمَدِّدُ يَمَدِّدُونَ يَمَدِّدُ يَمَدِّدُونَ	مَدِّدْ مَدِّدْ تَمَدِّدْ تَمَدِّدْ تَمَدِّدْ تَمَدِّدْ تَمَدِّدْ تَمَدِّدْ تَمَدِّدْ تَمَدِّدْ	تمديدا مهادة إمدادا تمددا تبادا انمدادا امتدادا استمدادا	مادٌ	مَمْدُودٌ

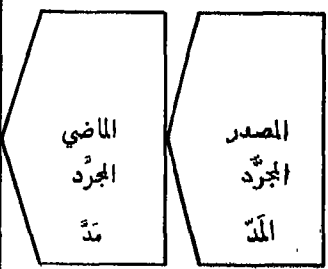
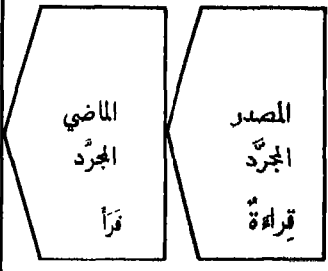
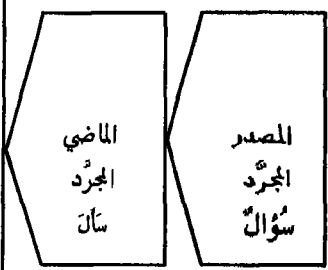
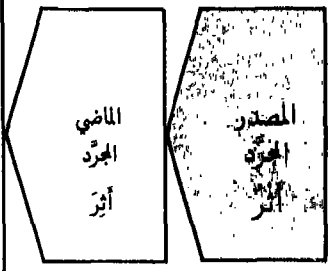

٤ - أمثلة تبين المشتقات الأساسية من المصدر الواحد

المشتقات

المصدر	الماضي	المضارع	الأمر	المصدر	المزيد	اسم الفاعل	اسم المفعول
--------	--------	---------	-------	--------	--------	------------	-------------

تَوَيْتُ	وَاهٍ	تَوَيْتُ مُوَاهَاةٌ إِيَّاهُ تَوَيْتَا تَوَايَا أَنْوَاهُ أَتَاهُ اسْتَيْهَاهُ	وَاهٍ أَوَاهٍ تَوَاهٍ أَنْوَاهُ أَتَاهُ اسْتَوَاهُ	يُوَوِي يُوَوِي يَتَوَاوَى يَتَوَاوَى يَتَوَاوَى يَتَوَاوَى يَسْتَوِي	وَأَى وَادَى أَوَى تَوَاوَى تَوَاوَى أَنْوَاوَى أَتَاوَى اسْتَوَاوَى	المصدر المجرد وَاهٍ	الماضي المجرد وَأَى
مَوَيْتُ	أَوِي	تَأْوَيْتُ مُوَاوَاةٌ إِيَّاهُ تَأْوَيْتَا تَأْوَايَا أَنْتَوَاهُ أَتَوَاهُ اسْتَيْتَوَاهُ	أَوِي أَوِي تَأْوَوِي تَأْوَوِي أَنْوَأَوِي أَتَوَأَوِي اسْتَأْوَأَوِي	يُؤْوِي يُؤْوِي يَتَأْوَوِي يَتَأْوَوِي يَتَأْوَوِي يَتَأْوَوِي يَسْتَأْوِي	أَوَى أَوَى تَأْوَوَى تَأْوَوَى أَنْوَأَوَى أَتَوَأَوَى اسْتَأْوَأَوَى	المصدر المجرد إِوَاهٍ	الماضي المجرد أَوَى
مَوَعِدٌ	وَعِدٌ	تَوَعَّدْتُ مُوَاعِدَةٌ إِيَّاهُ تَوَعَّدْتُ تَوَاعَدْنَا أَنْوَعَدْنَا أَتَعَدْنَا اسْتَيْعَدْنَا	وَعِدٌ وَعِدٌ أَوْعِدُ تَوَعَّدُ تَوَاعَدْنَا أَنْوَعَدْنَا أَتَعَدْنَا اسْتَوَعَّدْنَا	يُوعِدُ يُوعِدُ يُؤَاعِدُ يُؤَاعِدُ يَتَوَعَّدُ يَتَوَعَّدُ يَتَوَعَّدُ يَتَوَعَّدُ يَسْتَوَعِدُ	وَعَدَ وَعَدَ أَوْعَدَ تَوَعَّدَ تَوَاعَدْنَا أَنْوَعَدْنَا أَتَعَدْنَا اسْتَوَعَّدْنَا	المصدر المجرد وَعِدٌ	الماضي المجرد وَعَدَ
مَيَسَّرَ	يَسِّرٌ	تَيَسَّرَ مَيَاسِرَةٌ إِيَّاهُ تَيَسَّرَ تَيَسَّرَا أَنْيَسَّرَا أَتَسَّرَا اسْتَيْسَّرَا	يَسِّرٌ يَسِّرٌ أَيَسِّرُ تَيَسَّرُ تَيَسَّرُ أَنْيَسِّرُ أَتَسِّرُ اسْتَيْسِّرُ	يُيَسِّرُ يُيَسِّرُ يُيَسِّرُ يُيَسِّرُ يَتَيَسَّرُ يَتَيَسَّرُ يَتَيَسَّرُ يَتَيَسَّرُ يَسْتَيْسِرُ	يَسَّرَ يَسَّرَ أَيَسَّرَ تَيَسَّرَ تَيَسَّرَ أَنْيَسَّرَ أَتَسَّرَ اسْتَيْسَّرَ	المصدر المجرد يَسِّرٌ	الماضي المجرد يَسَّرَ

المشتقات ٥ - أمثلة تبين المشتقات الاساسية من المصدر الواحد

الماضي المزيد	المضارع المعلوم	الأمر	المصدر المزيد	اسم الفاعل	اسم المفعول
------------------	--------------------	-------	------------------	---------------	----------------

قَوَّلَ قَاوَلَ أَقَالَ تَقَوَّلَ تَقَاوَلَ انْقَالَ اقتَالَ استَقَالَ	يَقُولُ يَقَاوُلُ يُقِيلُ يَتَقَوَّلُ يَتَقَاوَلُ يَنْقَالُ يَقْتَالُ يَسْتَقِيلُ	قَوْلٌ قَاوِلٌ أَقَالٌ تَقْوَلٌ تَقَاوِلٌ انْقَالٌ اقتَالٌ استَقِيلٌ	تَقْوِيلًا مُقَاوَلَةٌ إِقَالَةٌ تَقْوَلًا تَقَاوَلًا انْقِيَالًا اقتِيَالًا استِقَالَةً	قَائِلٌ	مَقْوُولٌ	الماضي المجرد قال	المصدر المزيد قَوْلٌ
خَوَّفَ خَاوَفَ أَخَافَ تَخَوَّفَ تَخَاوَفَ - - استخَافَ	يُخَوِّفُ يُخَاوِفُ يُخِيفُ يَتَخَوَّفُ يَتَخَاوَفُ - - يَسْتَخِيفُ	خَوْفٌ خَاوِفٌ أَخِيفٌ تَخَوُّفٌ تَخَاوُفٌ - - استخِيفٌ	تَخْوِيفًا مُخَاوَفَةٌ إِخَافَةٌ تَخَوُّفًا تَخَاوُفًا - - استِخَافًا	خَائِفٌ	مَخَوْفٌ	خاف	خَوْفٌ
بَيَّعَ أَبَاعَ تَبَاعَ انْبَاعَ اِبْتِيعَا	يَبِيعُ يَبِيعُ يَبِيعُ يَبِيعُ يَبِيعُ يَبِيعُ يَبِيعُ	بَيْعٌ أَبِيعٌ تَبِيعٌ انْبِيعٌ اِبْتِيعٌ	تَبْيِيعًا مُبَايَعَةٌ إِبَاعَةٌ تَبْيِيعًا تَبَايَعًا اِبْتِيعَا اِبْتِيعَا	بَائِعٌ	مَبِيعٌ	باع	بَيْعٌ
عَزَى غَازَى أَغْزَى تَغَزَى تَغَازَى انْغَزَى اغْتَزَى اسْتغَزَى	يُعْزِي يُغَازِي يُغْزِي يَتَغَزَى يَتَغَازَى يَنْغَزِي يَغْتَزِي يَسْتغْزِي	عَزًى غَازٍ أَغْزٍ تَغْزٍ تَغَازٍ انْغْزٍ اغْتْزٍ اسْتغْزٍ	تَغْزِيَةً مُغَازَاةٌ إِغْزَاءٌ تَغْزِيًا تَغَازِيًا انْغِزَاءٌ اغْتِزَاءٌ اسْتِغْزَاءٌ	غَازٍ	مَغْزُوهٌ	غزا	عَزًى

المشتقات ٦ - أمثلة تبين المشتقات الأساسية من المصدر الواحد

الماضي المزيد	المضارع المعلوم	الأمر	المصدر المزيد	اسم الفاعل	اسم المفعول
------------------	--------------------	-------	------------------	---------------	----------------

رَمَى	يُرْمِي يُرَامِي يُرْمِي يُرْمِي يُرْمِي	رَمْ رَامِ أَرْمِ تَرَمْ تَرَامِ أَرْمِ أَرْمِ اسْتَرَمْ	تَرْمِيَّة مُرَامَاة إِرْمَاة تَرْمِيًّا تَرَامِيًّا أَرْمَاة أَرْمِيَّة اسْتِرْمَاة	رَامٍ	مَرْمِيَّة	المصدر المجرد رَمِيٌّ	الماضي المجرد رَمَى
وَقَى	يُوقِي يُوقِي يُوقِي يُوقِي يُوقِي يُوقِي يُوقِي	وَقًا وَأَقِ أُوقِ تُوقِ تُوقِ أُوقِ أُوقِ اسْتُوقِ	تَوْقِيَّة مُؤَاوَاة إِنْقَاة تَوْقِيًّا تُوقِيًّا أُوقَاة أُوقَاة اسْتِيقَاة	وَأَقٍ	مَوْقِيَّة	وَقِيٌّ	وَقَى
طَوَى	يُطْوِي يُطَاوِي يُطْوِي يُنْطَوِي يُنْطَاوِي يُنْطَوِي يُنْطَوِي يُنْطَوِي	طَوًّا طَاوٍ أَطْوِ تَطْوِ تَطَاوِ انْطَوِ أَطْوِ اسْتَطْوِ	تَطْوِيَّة مَطَاوَاة أَطْوَاة تَطْوِيًّا تَطَاوِيًّا انْطَوَاة أَطْوَاة اسْتِطْوَاة	طَاوٍ	مَطْوِيَّة	طَوِيٌّ	طَوَى
حَيَّا	يُحْيِي يُحْيِي يُنْحِي يُنْحِي يُنْحِي	حَيًّا حَايٍ أَحْيِ تَحْيِ تَحْيِ - - اسْتَحْيِ	تَحْيِيَّة مُحَايَاة إِحْيَاة تَحْيِيًّا تَحَايِيًّا - - اسْتِحْيَاة	-	مَحْيِيَّة	حَيِّيٌّ	حَيَّا

أوزان المجرد والمزيد من الأسماء

المجرد والمزيد

يبنى الاسم في أصل وضعه على عدد الحروف التالية:

١ ٢ ٣ ٤ ٥	١ ٢ ٣ ٤	١ ٢ ٣	ثلاثي وما فوق	دون الثلاثي	١ ٢	١
س ف ز ج ل	ج غ ف ر	ق ل م			م ن	ت

• كل اسم قل عن ثلاثة أحرف أو زاد عن خمسة فمخوف منه أو مزيد فيه.

أي دون علة ينتهي بالحذف إلى حرفين: أب. أصله: أبو

ولا ينقص عن ذلك إلا إذا كان غير متمكن فهو موضوع على حرف واحد: تاء الضمير - أو حرفين: من

المخوف منه اعتبارياً

• الاسم المخوف منه قد يستمر على حذفه كما في: أب - وقد يعتاض عن المحذوف منه إما بتاء في آخره كما في: صيلة - فإنها مصدر وصل - حذفت منه الواو وعوض عنها بالتاء - وإما بهمزة وصل في أوله كما في: ابن - أو تاء في آخره بدلاً من لامه كما في: لغة - حذفت الواو منها وعوض عنها في الأول بالهمزة وفي الثاني بالتاء - وكل ذلك سماعي لا يقاس عليه إلا في الأسماء المشتقة وما كان على مثال: عدة، وصلة. لأن الزيادة والحذف والتعويض في الأسماء قياس فيها.

ثم إن الحرف المحذوف يكون في الغالب واوا كما في: أب - أخ - صم - دم - ابن - اسم - عد - وقد يكون ياء كما في: يد - وقد يكون هاء كما في: قم - أصله قوة - وأما: شقة وسنة فالمخوف منها الواو - وقيل: الياء.

أوزان الخماسي المجرد				
١	٢	٣	٤	٥
١	-	س	ف	ز ج ل
٢	-	ق	ذ	ع م ل
٣	-	ز	ن	ج ف ر
٤	-	ح	ج	م ر ش

أوزان الرباعي المجرد			
١	٢	٣	٤
١	-	ج	غ ف ر
٢	-	ب	ز ق ع
٣	-	ق	ز م ز
٤	-	د	ر ه م
٥	-	د	م ق س
٦	-	ج	ن ذ ب

أوزان الثلاثي المجرد		
١	٢	٣
١	-	ش م س
٢	-	ق م ر
٣	-	ز ج ل
٤	-	ك ت ف
٥	-	ث ف ل
٦	-	ر ط ب
٧	-	ع ن ق
٨	-	ح م ل
٩	-	ع ن ب
١٠	-	إ ب ل

في ما كان على وزن فعل ثلاث لغات: كبد - كبد - كبد وإن كان وسطه حرف خلق جاز فيه لغة رابعة وهي اتباع فائه لعينيه في الكسر: فيخذ

يجوز

• إن أوزان المزيد كثيرة جداً: شمال - إنسان - غضنفر - سلسبيل. ولا يحكم بزيادة حرف إلا إذا كان معه ثلاثة أصول - والزيادة على نوعين:

١ - زيادة حرف من حروف سألتمونيها.

مثلاً: إكرام - استغفار.

س	أ	ل	ت	م	و	ن	ي	ه	ا
---	---	---	---	---	---	---	---	---	---

٢ - تضعيف حرف من حروف الكلمة: بلباك - مكرم

١ - خروج الكلمة عن أوزان المجرد

٢ - سقوط حرف من أصل الكلمة أو بين قرعها: مقاتل - من القتل.

حظلت الإبل - من الحنظل

٣ - وأدلة الحرف الزائد على معنى لا يكون بدونه كالسين والتاء من:

مستغفر

الأدلة على

الزيادة

الشبيه بالصحيح	الصحيح	المنقوص	الممدود	الاسم المقصور
----------------	--------	---------	---------	---------------

٥
ظني٤
رجل٣
الوادي٢
سه١
فتى

هو حذف الهمزة من آخر الاسم : ساء :
هي التي لا تليها همزة فلا تمد : المستثنى
هي ألف زائدة تليها همزة فتمد : الصخرة
هي التي لا تتغير لأنها ليست علامة إعراب : فتى (لازمة). أبا (غير لازمة)
هي التي تزداد علامة للتأنيث : أسمر : سمره
هي الموجودة في أصل الكلمة : قرأ : قرئه
هي ما كان أصلها واوا أو ياء فقلبت : بني : بناه - كسا : كساه
الألف المقصورة أصلها ياء : بنى : بني
الألف الطويلة أصلها واو : كسا : كسا

القصر
الألف المقصورة
الألف الممدودة
الألف اللازمة
الهمزة الزائدة
الهمزة الأصلية
الهمزة المقلوبة
أصل الألف



هو ما ختم بألف لازمة : فتى - مصطفى

هو ما ختم بهمزة قبلها ألف زائدة : سه - إغفاه

هو ما ختم بياء لازمة قبلها كسرة : الوادي - الداعي

هو ما ختم بحرف صحيح غير الهمزة : رجل - بيت

هو ما ختم بواو أو ياء قبلها ساكن : دلو - ظني

١ - الاسم المقصور

٢ - الاسم الممدود

٣ - الاسم المنقوص

٤ - الاسم الصحيح

٥ - الشبيه بالصحيح

يُقاسُ الممدودُ مِنَ النَّاقِصِ
١ - في المصدر المزيد: المرء - الإغطة - الاستقصاء
٢ - في ما صيغ من المصادر على: تفعال:
التعداء: من عدا
٣ - في ما كان من أمثلة المبالغة على: فَعَالٌ أَوْ مِفْعَالٌ
بَطَّاء - مِعْطَاء
٤ - في وزن فَعَالٍ الَّذِي يُجْمَعُ عَلَى أَفْعَلَةٍ:
كساء - رداء
٥ - في مصدر فَعَلٍ الدَّالُّ عَلَى صَوْتٍ أَوْ مَرَضٍ:
الرُّغَاء - المَشَاء
• ويقاس في الصحيح اللازم في أنشأ فَعَلٌ
من الألوان ونحوها:
صخرة - هيفاء - وفي ما سوى ذلك فكله
سَمَاعِيٌّ

يُقاسُ المقصورُ مِنَ النَّاقِصِ
١ - في وزن: أفعل - الدال على لون أو عيب أو حلية أو تفضيل: الأحمى - الأعشى - الأذني
٢ - في اسم المكان والزمان والمصدر الميمي واسم المفعول مما فوق الثنائي: المرمى - المغزى - المعطى
٣ - في جمع فَعْلَةٍ: العرى - الحلج
٤ - في مصدر فَعِيلٍ اللازم: الرضى - الغنى
• وأما من صحيح اللام ففي مؤنث أفعل التفضيل ليس غير: الطولى - مؤنث الأطول - وفي غير ذلك المقصور ساعياً: الفتى - الرحى

في ضرورة الشعر قصر الممدود ومد المقصور غير أن الأول كثير والثاني قليل

يجوز

الموصوف والصفة

المبني على تقسيم الاسم : في الدلالة

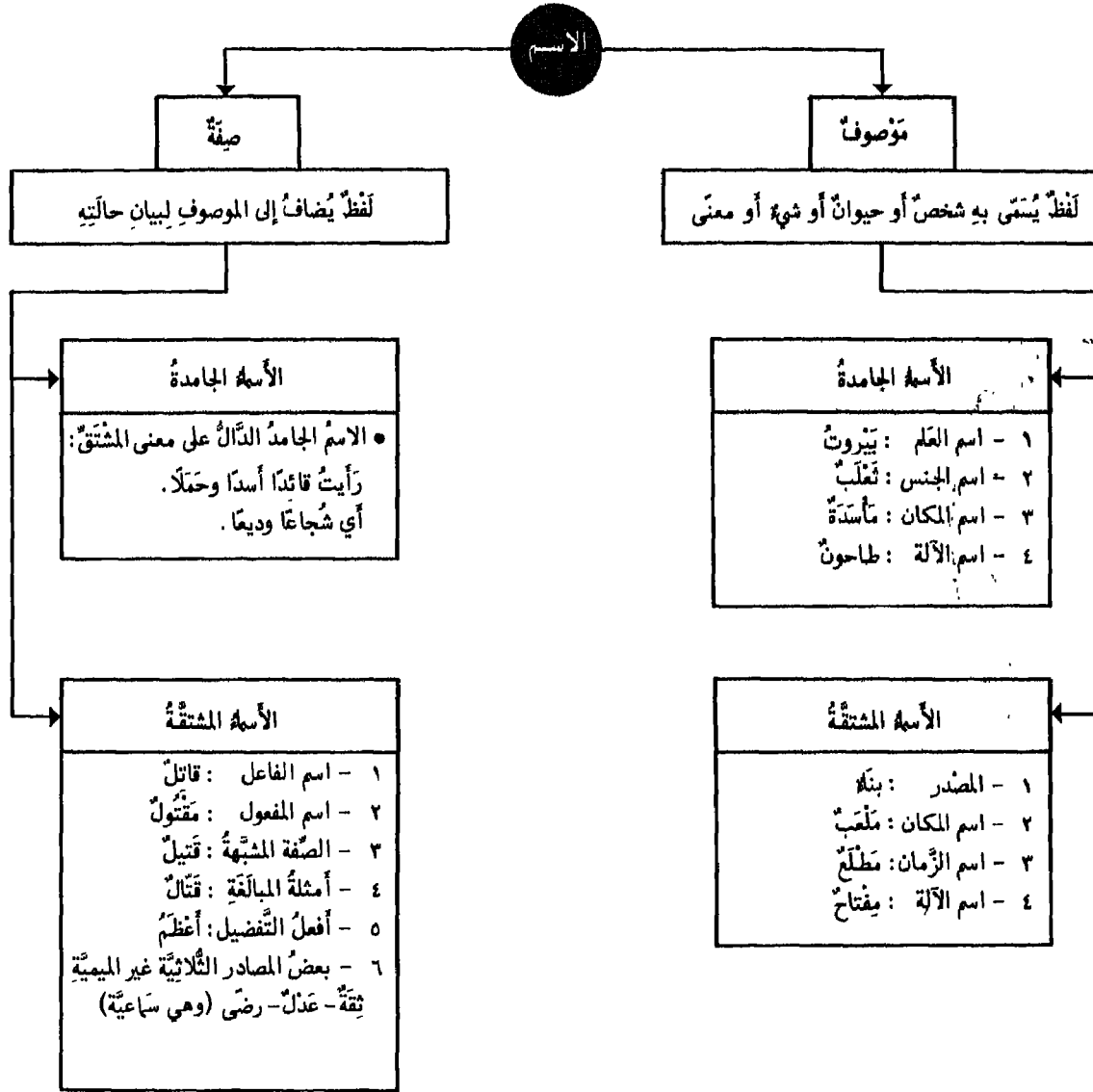

• يجب أن تطابق الصفة موصوفها في الإفراد والتذكير وفروعها ما لم تكن مصدرًا فتلزم حينئذ التذكير والإفراد وربما جمع بعضها: رجالٌ ثقةٌ وثقاتٌ.

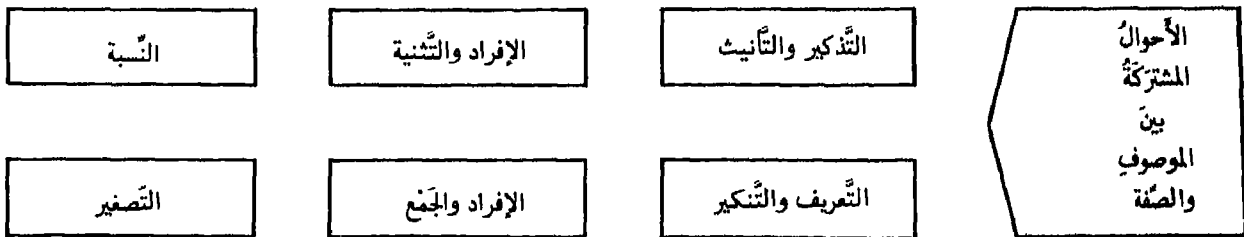

الذكر والمؤنث

أقسامهما وأنواعهما

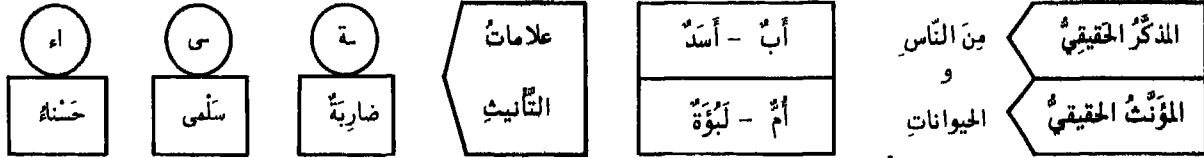

• وأما أسمة الأشيه فقد اضطلع على جعل بعضها مذكرًا مجازيًا: بيت - وبعضها مؤنثًا مجازيًا: دواة

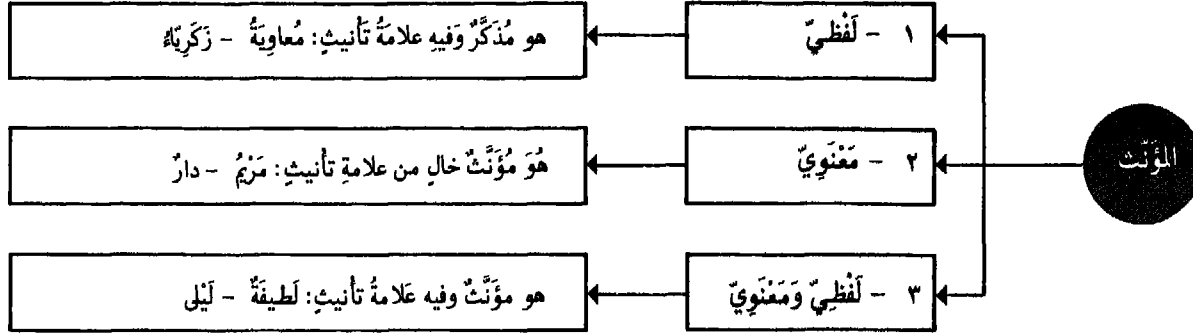

• يؤنث اسم الذكر من الناس والحيوان بالحاق تاء مبروطة في آخره غالبًا: سليم: سليمة - نمر: نيرة

يجوز في بعض الأسماء التذكير والتأنيث:

إنب - حال - حانوت - خمر - درج - ذهب
سراويل - سكين - سلم - ساه - ضحي - طريق
عجز - عضد - عقاب - عقرب - عنق - عنكبوت
فردوس - قرس - فهد - قدر - قفا - كيد
لسان - سنك - ملح - منجنيق - موسى
نفس - وراء ...

• المؤنث المعنوي:

- ١ - أعلام الإناث: مزيم
- ٢ - الأسمه المختصة بالإناث: أخت - أم
- ٣ - أسمه البلاد والمدن والقبائل: الشام - قرين
- ٤ - أسمه بعض الأعضاء المزدوجة: عين - يد

• المؤنث المعنوي دون ضوابط:

أرض - أرنب - إصبع - أنقى - بئر - جيم -
حزب - دلو - دار - رحيم - رحي - شمس -
ضبع - عصا - عقب - فأس - فلك - كأس -
الريح وجميع أسمه الرياح: صبا - قبول - دبور ...

• يعلب في أسمه الناس والحيوان أن يكون للمذكر لفظ وللؤنث لفظ آخر يختلف عنه:

رجل: امرأة. أب: أم. بعل: زوجة. صهر: كنة. ديك: دجاجة. نور: بقرة.

• الصفات التي تستعمل للمذكر والمؤنث بلفظ واحد:

- ١ - فعالة: علامة - ٢ - مفعال: مفضل
- ٣ - مفعيل: مغطير - ٤ - مفعال: مقشم
- ٥ - فعلة: ضحكة - ٦ - فعلة (فاعل): صرعة
- ٧ - فعول (بمعنى الفاعل): صبور - (بمعنى المفعول): حلوبة
- فعيل (بمعنى المفعول): قتل - (بمعنى الفاعل): جميلة
- شد: ميقاتة (مفعال) وسكينة (مفعيل) عدوة (فعول)

• الصفات الخاصة بالإناث:

- ١ - بمعنى الثبوت: مريض - طالق - حامل
- ٢ - بمعنى الحدوث: مريضة - طالقة - حاملة

• تؤنث الصفات بالحاق التاء المبروطة بها: مؤمن: مؤمنة غير أنه قد خرج عن هذه القاعدة:

- ١ - فعلان: فعلى - سكران: سكرى
- ٢ - أفعال (صفة مشبهة): فعلاء - أحمر: حمراء
- ٣ - أفعال (التفضيل): فعلى - أصغر: صفرى

وشد عن ذلك:

حبلان - صحيان - نذمان -
فجميعها تؤنث بالتاء
و ١٣ كلمة غيرها نادرة الاستعمال

أنواعهما

المعرفة والنكرة

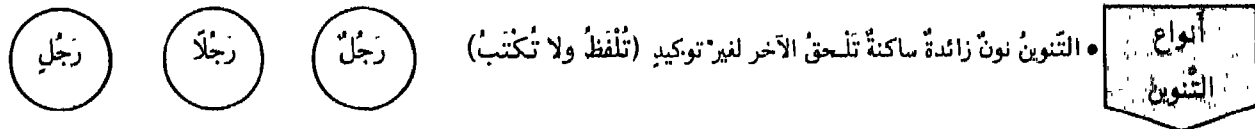
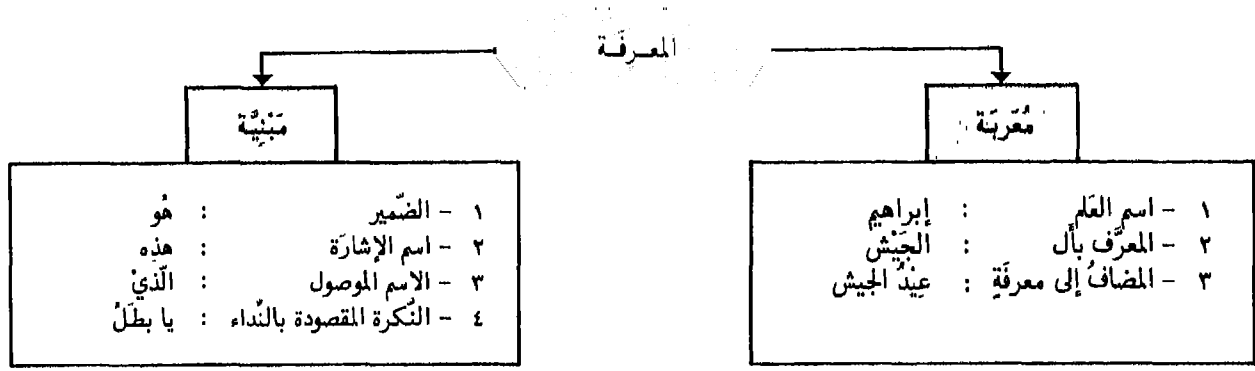
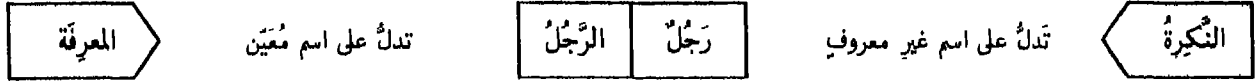

- تنوين التَّيْمِينِ
 - تنوين التَّنْكِيرِ
 - تنوين المَقَابِلَةِ
 - تنوين العِوَضِ
 - تنوين الصَّرْوَةِ
 - ويوجد أنواع أخرى نادرة الاستعمال: التنوين الغالي - التنوين الشاذ - تنوين الحكاية
- هو اللَّاحِقُ الاسمُ المَعْرَبُ المنصَرَفُ: رجُلٌ - فتى - ماضٍ
- هو اللَّاحِقُ لِبَعْضِ الأَسْمَاءِ المَبْنِيَةِ فَرَقًا بَيْنَ مَعْرِفَتِهَا وَنَكَرَتِهَا - يَقَعُ سَاعًا فِي بَابِ اسمِ الفِعْلِ: صة: صة: مة: مة: مة - وَقِيَّاسًا فِي العَلَمِ المَخْتومِ بويه: جَاءَ فِي سَبْيِوِيهِ وَسَبْيِوِيهِ آخِرُ
- هو اللَّاحِقُ لِجَمْعِ المَوْثِقِ السَّالِمِ: مُؤْمِنَاتٌ - لِأَنَّهُ فِي مَقَابِلَةِ النُّونِ فِي: مُؤْمِنِينَ
- عَوَضًا عَنِ جَمَلَةٍ لَا يَلْحَقُ إِلَّا: إِذِ الظَّرْفِيَّةِ: قَمْنَا وَحِينُنْذِ سَافَرْنَا أَي: حِينَ قَمْنَا
- عَوَضًا عَنِ كَلِمَةٍ وَذَلِكَ فِي: كَلِّ - أَي: بَعْضُ: كَلِّ يَنْدَمُ - أَهْدِي إِلَيْكَ أَيًّا تُرِيدُ - فَرَّقَ بَعْضُهُمْ عَنِ بَعْضٍ
- عَوَضًا عَنِ حَرْفٍ وَذَلِكَ فِي المَنْقُوصِ غيرِ المَنْصَرَفِ: جَوَّارٌ - عَوَضًا عَنِ الياءِ المَحذُوفَةِ
- (الشَّعْرِيَّةُ) وَهُوَ اللَّاحِقُ لِمَا لَا يَنْصَرَفُ: وَيَوْمَ دَخَلْتُ الخُدْرَ خِدْرٌ عُنَيْزَةٌ...

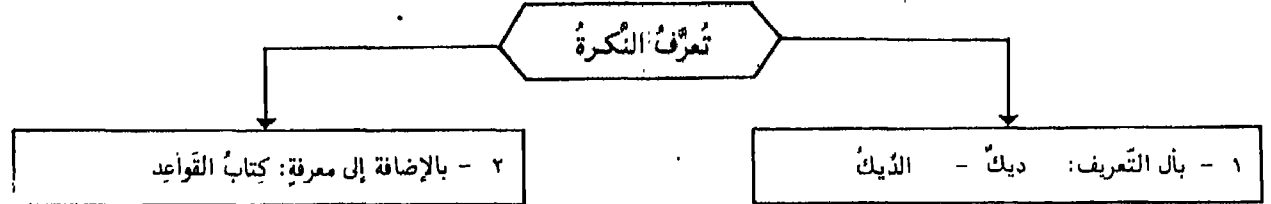

• بِمَعْنَى الَّذِي وَفُرُوعِهِ تَدْخُلُ عَلَى اسمِ الفَاعِلِ أَوِ المَفْعُولِ أَوِ الصِّمَّةِ المَشْبَهَةِ مِنْ القَوْمِ الرَّسُولِ اللهُ مِنْهُمْ لَهُمْ دَانَتْ رِقَابُ بَنِي مَعَدٍّ أَي: مِنْ القَوْمِ الَّذِينَ رَسولُ اللهُ مِنْهُمْ

• عَهْدِيَّةٌ.

• جَنَسِيَّةٌ.

- اسم موصول
- حرف تعريف
- حرف زائد

أل

• عَلَى عِلْمٍ صَالِحٍ لَهَا مَلْمُوحٌ أَصْلُهُ: الدَّخْدَاحُ - العَبَّاسُ - وَيَتَوَقَّفُ هَذَا التَّوَقُّفُ عَلَى السَّاعِ فَلَا يُقَالُ: المَحْمَدُ - المَعْرُوفُ - الأَحْمَدُ

المعرفة والنكرة - ٢ بعض علاقاتهما الإعرابية

الاسم الثاني			الاسم الأول		
محلّه من الإعراب	نكرة	معرفة	نكرة	معرفة	محلّه من الإعراب

مبتدأ (مرفوع)	البيت جميل هل أخذ في الدار؟	خبر (مرفوع)
------------------	--------------------------------------	----------------

صاحب الحال (حسب موقعه)	عاد القائد جاء الرسول وخذة	حال (منصوب)
---------------------------	---	----------------

عامل التمييز (حسب موقعه)	اشتهر التاجر كم سطرًا كتبت؟	تمييز (منصوب)
-----------------------------	--------------------------------------	------------------

متبوع النعت (حسب موقعه)	جاء الرجل جاء رجل فاضل	نعت (تابع)
----------------------------	---------------------------------	---------------

متبوع التوكيد (حسب موقعه)	السهة زرقاء جاء الرجل نفسه	توكيد (تابع)
------------------------------	---	-----------------

متبوع البدل (حسب موقعه)	جاء خالد مررت بزيد رجل عالم	بدل (تابع)
----------------------------	--	---------------

متبوع العطف (حسب موقعه)	جاء خالد ليست ثوبًا جاء القاضي ورجل	معطوف (تابع)
----------------------------	---	-----------------

اسم مضاف (حسب موقعه)	سارق غلام خاتم أنت المتبع الحق	مضاف إليه (مجرور)
-------------------------	---	----------------------

بِنَاؤُهُ وَأَحْكَامُهُ

الاسم المشنئ

• اسم يدلُّ على اثنين من الأحياء والجمادات

رجُلٌ: رجُلان

ألف ونون مكسورة في حالة الرفع

رجُلٌ: رجُلين

ياء ونون مكسورة في حالة النصب أو الجر

يُبنى المشنئ
بأن يفتتح آخر المفرد
ويزاد عليه

- ١ - صالحًا للتجريد من الزيادة المذكورة: الرَّجُلان: الرَّجُلُ
٢ - صالحًا لعطف مثل مفرده عليه: الرَّجُلُ والرَّجُلُ
• لا يكون منه نحو اثنين لأنه لا يصلح للتجريد
• لا يكون منه نحو أبوين (للأب والأم) إذ لا يعطف المثل فيه على مثله

شرطه
أن يكون

عصا - عصوان - عصوين فتى - فتيان - فتيين مُعطي - مُعطيان - مُعطيين مُصطفى - مُصطفىان - مُصطفيين حُبل - حُبليان - حُبليين حُباري - حُباريان - حُباريين	• الثلاثي: تَرَدُّ ألفه إلى أصلها الذي قُلبت عنه • غير الثلاثي: تُقلَّب ألفه ياءً على الإطلاق وعلى ذلك تجري الألف الزائدة	المقصور
هادٍ - هاديان - هاديين الهادي - الهاديان - الهاديين الهادية - الهاديان - الهاديين	إذا كانت ياءُه محذوفة تَرَدُّ إليه في المشنئ	المنقوص
بناء - بناءان - بناءين قراء - قراءان - قراءين صحراء - صحراوان - صحراوين سهاء - سهاوان - سهاوين	• إذا كان مذكراً: بقيت همزته في التثنية • إذا كان مؤنثاً: تُقلَّب همزة واواً	الممدود
أبٌ - أبوان - أبوين أخٌ - أخوان - أخوين سنة - سنتان - سنتين اسمٌ - اسمان - اسمين ابنٌ - ابنان - ابنين	• إذا لم يُعوَض فيها عن المحذوف: تشنئ برء المحذوف (إلا: اليد: يدان - يدين - والقم: فمان - فمين) • إذا عُوِض عن المحذوف: تشنئ بصورتها	الأسماء التي حذفت لامها

ابنان - اثنتان - ثنتان - كلا - كلتا.

- أبوان: للأب والأم.
• قمران: للشمس والقمر.
• وما سُمي به: حسنين - مُحَمَّدَيْن

الأسمة الملحقة بالمشنئ

يُضاف إليها

- لا تعربان إعراب المشنئ إلا مضافتين إلى الضمير - أما إذا أُضيفتا إلى الظاهر فتعربان بالحركات المقدرة على الألف - ومن خصائصها أنه لدى الإخبار عنها لك أن تُعيد إليها ضمير المفرد باعتبار اللفظ وضمير المشنئ باعتبار المعنى: كلا الرَّجُلَيْنِ عالمٌ أو عالمان - والأوَّلُ أصحُّ وأفصحُّ

كلا وكلتا

بِنَاؤُهُ وَأَحْكَامُهُ

جَمْعُ الْمَذْكَرِ السَّلَامِ

• اسمٌ يَدُلُّ على أَكْثَرِ مِنْ اثْنَيْنِ يُغْنِي عن عَطْفِ المفردات الماثلة في المعنى

مُرْسَلٌ: مُرْسَلُونَ

واو ونون مفتوحة في حالة الرفع

يُبْنَى بِأَنَّ لا تَتَغَيَّرُ
صورة مفرده.

مُرْسَلٌ: مُرْسَلِينَ

ياء ونون مفتوحة في حالة النصب أو الجر

ويُزَادُ على آخره

شَرْطُهُ

أَنَّ

يَكُونُ

مِنَ

أَعْلَامِ

الْمَذْكَورِ

الْعُقْلَةِ

وَأَوْصَافِهِمْ

- ١ - أَنْ يَكُونَ الْعَلَمُ خَالِيًا مِنْ تِلْكَ التَّائِيثِ وَالتَّرْكِيبِ
- ٢ - أَنْ تَكُونَ الصِّفَةُ خَالِيَةً مِنَ التَّاءِ قَابِلَةً لَهَا فِي التَّائِيثِ أَوْ دَالَّةً عَلَى التَّفْضِيلِ وَليست من باب: أَفْعَلٌ: فَعْلَاءٌ - أَيْبِضٌ: بَيْضَاءٌ - وَلَا مِنْ: فَعْلَانٌ: فَعْلَى - نَشْوَانٌ: نَشْوَى وَلَا تَمَّا يَسْتَوِي فِيهِ الْمَذْكَرُ وَالْمَوْثُوتُ: بَتُولٌ- جَرِيحٌ- فَتَقُولُ: بَطْرُسٌ: بَطْرُسُونَ عَالِمٌ: عَالِمُونَ - أَكْبَرٌ: أَكْبَرُونَ.
- ٣ - وَيندرج في الأوصاف الاسمُ المنسوبُ إليه لأنه من قبيل الوصف: لُبْنَانِيٌّ: لُبْنَانِيُّونَ - دِمَشْقِيٌّ: دِمَشْقِيُّونَ - بَيْرُوتِيٌّ: بَيْرُوتِيُّونَ.

• لا يُجْمَعُ هذا الجمع ما كان على نحو: رَجُلٌ - غُلَامٌ - لِأَنَّهَا لِسَا عِلْمِينَ وَلَا صِفَتَيْنِ أَوْ: مَرِيْمٌ - مَرْضِعٌ: لِأَنَّهَا لِمَوْثُوتٍ - أَوْ: بَرَقَ (علم فَرَسٍ) - أَوْ فَضِيٌّ (صفة لِحَاتِمٍ) لِأَنَّهَا لِغَيْرِ الْعَاقِلِ - أَوْ طَلَحَتْ - فَهَامَةٌ: لِأَنَّهَا عَلَى التَّاءِ - أَوْ: سَيَّوِيَّةٌ لِوَجُودِ التَّرْكِيبِ فِيهِ - فَإِذَا أَرَدْتَ جَمْعَهُ أَبْقَيْتَهُ عَلَى لَفْظِهِ وَأَضْفَتَ إِلَيْهِ: ذُو مَجْمُوعَةٍ: ذَوُو سَيَّوِيَّةٍ - ذَوُو عَبْدِ اللَّهِ - أَيُّ أَصْحَابِ هَذَا الْاسْمِ .

مُصْطَفَى (أَصْلُهُ)	مُصْطَفَوْنَ	مُصْطَفَيْنَ
هاد (أَصْلُهُ)	هادونَ	هادينَ
بناءَ قَارِيَةٌ	بِنَاوُونَ	بِنَائِينَ فَارثِينَ

المقصود	تُحَذَفُ الْفُهْ وَتَبْقَى الْفَتْحَةُ قَبْلَ الْوَاوِ وَالْيَهُ ذَلِيلًا على الألفِ
المنقوص	تُحَذَفُ يَأُوهُ وَيُضْمُ مَا قَبْلَ الْوَاوِ وَيُكْسَرُ مَا قَبْلَ الْيَهُ لِلْمُنَاسَبَةِ
المدود	يُجْمَعُ كَالْاسْمِ الصَّحِيحِ

أولو- بنون- أهلون- عليون- أرضون- عالمون- سنون وبابه
عشرون إلى تسعين
ما سمي به: عابدين...

الاسم الملتحق

بجمع المذكر السالم

المرادُ به ما أشبهها من الألفاظ أي كل كلمة ثلاثية حذفت لامها
وعوضت منها تاء التائيت ولم تكسر. فهذا الباب يطرد فيه جمع المذكر
وإن لم يستتم شروطه وهو ألفاظ محصورة أخصها: مئة: مئُونَ- كُرَّة: كُرُونَ
طَبَّة: طَبُونَ - عَضَّة: عَضُونَ - عَزَّة: عَزُونَ - قُبَّة: قُبُونَ.
وَيَجُوزُ فِيهَا أَيْضًا الْإِعْرَابُ بِالْحَرَكَاتِ الظَّاهِرَةِ عَلَى التَّوْنِ مَعَ لُزُومِ الْيَاءِ:
دَعَانِي مِنْ تَجْدِرِ فَإِنَّ سِنِينَةَ لَعِينِ بِنَا شِينَا وَشِينَتْنَا مُرْدَا

باب سينين

بِنَاؤُهُ وَأَحْكَامُهُ

جمع المؤنث السالم

• اسمٌ يدلُّ على أكثر من اثنين يُغني عن عطف المفردات الماثلة في المعنى

مزيمٌ: مزيئات

ألفٌ وتاءٌ مضمومةٌ في حالة الرفع

يُبنى بأن لا تتغير

صورة مفردِهِ
ويُزادُ على آخرِهِ

مزيمٌ: مزيئات

ألفٌ وتاءٌ مكسورةٌ في حالة النصب والجر

- ١ - أعلام الإناث: هند: هندات - وردة: وردات
- ٢ - ما ختمت بعلامة تأنيث: جميلة: جميلات - حُمَي: حُمَيَات - صحراء: صحراوات
- ٣ - المصدر إذا جاوز الثلاثة أحرف: إحصان: إحصانات - تعريف: تعريفات.
- ٤ - المذكر غير العاقل مصغراً أو وصفاً: ذُرَيْم: ذُرَيْمَات - معدود: معدودات
- ٥ - ما صُدِّرَ بابنٍ أو ذي من أسبه ما لا يعقل: ابنُ أوى: بَنَاتُ أوى - ذي القعدة: ذوات القعدة

• يُقتصرُ في ما عدا ذلك على السباع: حمامات - اضطبلات - سموات - أمهات - ثيبات - شلالات - سرادقات

• يُستثنى من المختوم بالهاء: امرأة: نساء - شاة: شياه - أمة: إماء - أمة: أمم - شفة: شفاه - ملة: ملل

شُرْطَةٌ أَنْ
يَكُونَ فِي

المواضع التالية

المقصود	يُعامل معاملته في المثنى	فُضِّلِي - فُضِّلِيَات رَحِّي - رَحِيَّات
الممدود	يُعامل معاملته في المثنى	صحراء - صحراوات بيضاء - بيضاوات
الموصوف الثلاثي	<ul style="list-style-type: none"> • المفتوح الفاء تُفتح عينه إذا كانت صحيحة ساكنة • إذا كانت العين معتلة أو متحركة بقيت على حالها في الجمع: زينب: زينبات. وأيضاً: جورة - شجرة • إذا كانت فاؤه مضمومة أو مكسورة فلا يتعين فيه الفتح بل يجوز إسكان العين وفتحها وإتباعها للهاء: خطوة: خطوات - خطوات: خطوات - كسرة: كسرات - كسرات: كسرات. • وأما صفات المؤنث فتجري في جمعها على لفظ مفردِها مُطلقاً. فيقال في جمع: ضخمة: ضخمات حلوة: حلوات - جلفة: جلفات - حسنة: حسنات - خشنة: خشنات 	ظبيئة - ظبيئات

الأسمة الملحقة

بجمع المؤنث السالم

في إعرابه ولم تستوف شروطه:
بنات - أخوات - أولات
وماسمي به: بركات - عرفات.

بِنَاؤُهُ وَأَحْكَامُهُ

١ -

جَمْعُ التَّكْسِيرِ

• اسمٌ يُدُلُّ على أكثر من اثنين أو اثنتين يُغْنِي عن عطفِ المفرداتِ المماثلةِ في المعنى

سَهْمٌ: سِهَامٌ	١ - أن يُزَادَ على أصوله حرفٌ أو أكثرُ	يُنْبِئُ بِتَغْيِيرِ صُورَةٍ مُفْرَدِهِ عَلَى أَوْزَانٍ مُخْتَلِفَةٍ أَكْثَرُهَا سَمَاعِيَّةٌ
رَسُولٌ: رُسُلٌ	٢ - أن يَنْقُصَ مِنْ أَصُولِهِ	
أَسَدٌ: أَسَدٌ	٣ - أن تَخْتَلِفَ حَرَكَاتُهُ	
هَيْجَانٌ: هَيْجَانٌ	٤ - أن يَسْتَوِيَ فِيهَا الْمَفْرَدُ وَالْجَمْعُ	

• إنَّ جَمْعَ التَّكْسِيرِ يَرُدُّ الْأَشْيَاءَ إِلَى أَصُولِهَا: بَابٌ: أَبْوَابٌ - نَابٌ: أَنْبَابٌ - مَفَاةٌ: مَفَاوِزُ - مَضَافَةٌ: مَضَافٍ - رَأْسٌ: رُؤُوسٌ - ذَيْبٌ: ذَيْبَاتٌ - إِلَّا مَا نَدَّرَ: عِيدٌ: أَعْيَادٌ - أَصْلُهُ عَوْدٌ: بَقِيَتْ إِلَيْهِ الْمَقْلُوبَةُ عَنِ الْوَاوِ.

جمع التَّكْسِيرِ

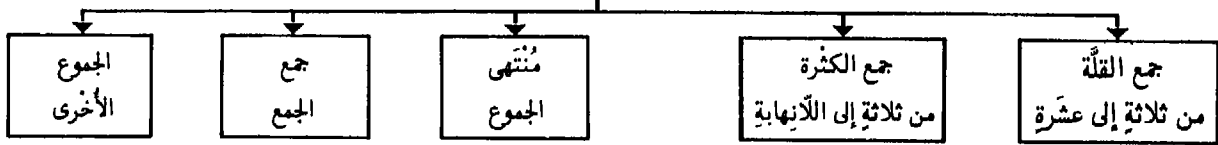

أشهرُ الأوزانِ لِجَمْعِ الكَثْرَةِ		
أَحْمَرٌ - جُمُرٌ	فُ ح د ل	١
كُتَابٌ - كُتُبٌ	فُ ح د ل	٢
صُورَةٌ - صُورٌ	فُ ح د ل	٣
قِطْعَةٌ - قِطَعٌ	فُ ح د ل	٤
هَادٍ - هَادَاتٌ	فُ ح د ل	٥
جِبَالٌ - جِبَالٌ	فُ ح د ل	٦
قَلْبٌ - قَلُوبٌ	فُ ح د و ل	٧
رَاكِعٌ - رَاكِعَاتٌ	فُ ح د ل	٨
سَاحِرٌ - سَاحِرَاتٌ	فُ ح د ل ة	٩
قَاضٍ - قَاضِيَاتٌ	فُ ح د ل ة	١٠
فَيْلٌ - فَيْلَاتٌ	فُ ح د ل ة	١١
كَاتِبٌ - كَاتِبَاتٌ	فُ ح د ل ا ل	١٢
يَخِيلٌ - يَخِيلَاتٌ	فُ ح د ل ا ء	١٣
غِلْمَانٌ - غِلْمَانَاتٌ	فُ ح د ل ا ن	١٤
قَضِيْبٌ - قَضِيْبَاتٌ	فُ ح د ل ا ن	١٥
نَبِيٌّ - نَبِيَّاتٌ	أ ف ح د ل ا ء	١٦

أشهرُ الأوزانِ لِجَمْعِ القِلَّةِ		
نَفْسٌ - أَنْفُسٌ	أ ف ح د ل	١
قَتِيٌّ - قَتِيَّةٌ	ف ح د ل ة	٢
بَابٌ - أَبْوَابٌ	أ ف ح د ل	٣
عَمُودٌ - أَعْمِدَةٌ	أ ف ح د ل ة	٤

• جَمْعُ القِلَّةِ قَدْ يُسْتَعْمَلُ للكَثْرَةِ وبالعكس إذا لم يكن لكلِّ منها الصِّبْغَةُ الَّتِي تَدُلُّ عَلَيْهِ: رَجُلٌ: أَرْجُلٌ لِكُلِّ مَنهَا الصِّبْغَةُ الَّتِي تَدُلُّ عَلَيْهِ: رَجُلٌ: أَرْجُلٌ
رَجُلٌ: رَجَالٌ. أَمَّا إِذَا كَانَ لَهَا ذَلِكَ فَيَجِبُ اسْتِعْمَالُ كُلِّ وَاحِدَةٍ مَنهَا فِي مَوْضِعِهَا: نَفْسٌ: أَنْفُسٌ: نَفُوسٌ
• قَدْ يَنْصَرَفُ جَمْعُ القِلَّةِ إِلَى الكَثْرَةِ إِذَا اقْتَرَنَ بِلامِ الاستغراقِ: الأيدي أفضلُ مِنَ الأرجلِ. أو أُضِيفَ إِلَى مَا يَدُلُّ عَلَى الكَثْرَةِ: أَقْطَارُ البِلَادِ - وَكَذَلِكَ جَمْعُ الكَثْرَةِ يَنْصَرَفُ إِلَى القِلَّةِ بِقَرِينَةٍ تَدُلُّ عَلَيْهِ: ثَلَاثَةُ رَجَالٍ. وَأَمَّا جَمْعُ السَّالِمِ بِسَمِيهِ فَهُوَ شَائِعٌ بَيْنَ القِلَّةِ وَالْكَثْرَةِ.

• قَدْ يُشْتَمَى الْجَمْعُ كَمَا يُشْتَمَى الْمَفْرَدُ لِتَنْزِيلِهِ مَنْزِلَتَهُ وَذَلِكَ إِذَا أُريدَ بِهِ أَحَدَى جَمَاعَتَيْنِ قَدْ انضَمَّتْ إِلَيْهَا جَمَاعَةٌ أُخْرَى: التَّفَّ الرِّمَاحِينَ - أَي كُلٌّ مِنْ رِمَاحِ الجَيْشِينَ

جَمْعُ التَّكْسِيرِ : ٢ - مُنْتَهَى الْجُمُوعِ - جَمْعُ الْجَمْعِ - الْجُمُوعُ الْأُخْرَى

مُنْتَهَى الجموع	١	أ ف ا ع ل	• كُلُّ جَمْعٍ بَعْدَ أَلْفٍ تَكْسِيرُهُ حُرْفَانِ مَتَحَرِّكَيْنِ أَوْ ثَلَاثَةً أَوْ سَطْحًا يَاءَ سَاكِنَةً - أَوْزَانُهُ عَدِيدَةٌ
	٢	مَ ف ا ع ل	• تَتَفَاعَلُ تَفَاعَيْلٌ - فَعَالِلٌ فَعَالِيلٌ - فَوَاعِلٌ فَوَاعِيلٌ
	٣	أ ف ا ع ي ل	• فِيعَالٌ فِيعَالِيلٌ - فِيعَالِيلٌ فِيعَالِيلٌ - فِعَالِيلٌ فِعَالِيلٌ
	٤	مَ ف ا ع ي ل	

جَمْعُ الجموع	• يُجْمَعُ الْجَمْعُ لَتَكْثِيرِ عِدَدِ الْأَحَادِ الَّتِي يَنْطَوِي عَلَيْهَا - يَتَنَاوَلُ مِنَ التَّسْعَةِ فِصَاعِدًا لِأَنَّهُ قَدِ اشْتَمَلَ عَلَى ثَلَاثَةِ فِصَاعِدَاتٍ مِنْ جَمْعِ الْأَحَادِ الَّتِي تَشْتَمِلُ عَلَى ثَلَاثَةِ فِصَاعِدَاتٍ مِنَ الْأَحَادِ
	• صِيغَتُهُ مِثْلَةُ الْمَفْرَدِ لِلْمَفْرَدِ الَّذِي يُوَازِنُهُ: أَكَلَبٌ: أَكَالِبٌ - أَظَا فِيرٌ: أَظَا فِيرٌ - عَلَى أَوْزَانِ مُنْتَهَى الْجُمُوعِ • يُجْمَعُ أَيْضًا عَلَى صِيغَةِ جَمْعِ الْمَذْكَرِ السَّلَامِ أَوْ الْمَوْثُوثِ السَّلَامِ - لَكِنَّهُ سَهَائِيٌّ: أَفَاضِلٌ: أَفَاضِلُونَ: أَفَاضِلِينَ • أَفَاضِلِينَ بِيُوتٍ: بِيُوتَاتٌ - رِجَالٌ: رِجَالَاتٌ - سَادَةٌ: سَادَاتٌ - أُنْدِيَةٌ: أُنْدِيَاتٌ

اسم الجموع	• يَدُلُّ عَلَى جَمَاعَةٍ وَلَا مَفْرَدٍ لَهُ مِنْ لَفْظِهِ: جَيْشٌ - مَفْرَدُهُ: جُنْدِيٌّ - وَخَيْلٌ وَشَعْبٌ.
	• مِنَ الْأَسْمَاءِ مَا لَا يَسْتَعْمَلُ إِلَّا بِصِيغَةِ الْجَمْعِ: أَبَابِيلٌ - أَي فِرْقٌ - تَعَاجِيبٌ - تَبَاشِيرٌ - وَمِنْهَا مَا يَسْتَوِي فِيهِ الْمَفْرَدُ وَالْجَمْعُ: هِجَانٌ - دِلَاصٌ - شِهَابٌ - كِنَازٌ - جَنْبٌ - وُلْدٌ - وَهِيَ نَادِرَةٌ وَمِنْهَا جَمُوعٌ لَيْسَ لَهَا مَفْرَدٌ مِنْ لَفْظِهَا: نِسَاءٌ - مَحَاسِنٌ - مَخَاطِرٌ - مَلَامِحٌ • إِنَّ أَسْمَ الْجَمْعِ مَوْضُوعُ جُمُوعِ الْأَحَادِ دَالًّا عَلَيْهَا دَلَالَةُ الْمَفْرَدِ عَلَى أَجْزَائِهِ مَسَاءَةٌ: قَوْمٌ - يَدُلُّ عَلَى الْأَفْرَادِ الْمُنْدَرَجَةِ فِيهِ كَمَا يَدُلُّ الْإِنْسَانُ عَلَى الْأَشْخَاصِ الَّتِي يَنْطَوِي عَلَيْهَا • إِنَّ شِبْهَ الْجَمْعِ مَوْضُوعٌ لِلْحَقِيقَةِ مَلغَى فِيهِ اعْتِبَارُ الْفَرْدِيَّةِ وَالْجَمْعِيَّةِ: النَّجْمُ - هُوَ اسْمُ جِنْسٍ لِلْأَجْرَامِ الْفَلَكيَّةِ • يُجْمَعُ كُلُّ مِنْ اسْمِ الْجَمْعِ وَشَبْهَهُ عَلَى صِيغَةِ الْمَفْرَدَاتِ: قَوْمٌ: أَقْوَامٌ - نَجْمٌ: أَنْجُمٌ - رَكْبٌ: أَرْكَبٌ • وَيَعْمَلُ اسْمُ الْجَمْعِ مَعَامِلَةَ الْجَمْعِ بِاعْتِبَارِ مَعْنَاهُ: الرِّكْبُ سَارُوا - أَوْ مَعَامِلَةَ الْمَفْرَدِ بِاعْتِبَارِ لَفْظِهِ: هَذَا الشَّعْبُ عَظِيمٌ

اسم الجنس الجمعي	• يَدُلُّ عَلَى مَعْنَى الْجَمْعِ دَالًّا عَلَى الْجِنْسِ وَلَهُ مَفْرَدٌ يُمَيِّزُهُ عَنِ الْإِنثَاءِ أَوْ بِيَاءِ النَّسَبَةِ: تَفَاحٌ: تَفَاحَةٌ عرب: عربيٌّ - رومٌ: روميٌّ.
---------------------	--

جمع المركبات	• الْمَرْكَبُ الْإِضَافِيُّ - إِذَا كَانَ مَصْدَرًا بَابِنِ أَوْ ذِي: جُمِعَتْ (ابن) جَمْعَ مَذْكَرٍ سَالِمًا أَوْ جَمْعَ تَكْسِيرٍ. وَجُمِعَتْ (ذو) جَمْعَ مَذْكَرٍ سَالِمًا لِأَنَّ بَنُو عَبَّاسٍ - أَبْنَاءَ عَبَّاسٍ - ذَوُو عِلْمٍ - وَإِنْ كَانَ لِغَيْرِ الْعَاقِلِ جُمِعَتْ (ابن) عَلَى بَنَاتٍ وَ (ذو) عَلَى ذَوَاتٍ. • الْمَرْكَبُ الْمَرْجِيٌّ: يَزَادُ (ذوو) مَعَ الْمَذْكَرِ الْعَاقِلِ وَ (ذوات) مَعَ الْمَوْثُوثِ أَوْ الْمَذْكَرِ لِغَيْرِ الْعَاقِلِ: ذَوُو سَبْيُونِهِ - ذَوَاتُ بَغْلِيكَ • الْمَرْكَبُ الْإِسْتَادِيٌّ: يَعْمَلُ مَعَامِلَةَ الْمَرْكَبِ الْمَرْجِيِّ.
-----------------	---

جمع الأعلام	• إِذَا جُمِعَ الْعَلَمُ صَارَ نَكْرَةً وَهَذَا تَدخُلُ أَلِ التَّعْرِيفِ بَعْدَ الْجَمْعِ: مُحَمَّدٌ: مُحَمَّدُونَ • إِذَا جُمِعَ اسْمُ رَجُلٍ جَازَ جَمْعُ الْمَذْكَرِ السَّلَامِ وَجَازَ التَّكْسِيرُ: زَيْدٌ - زَيْدُونَ - زَيْوَدٌ • إِذَا جُمِعَ اسْمُ امْرَأَةٍ جَازَ جَمْعُ الْمَوْثُوثِ وَجَازَ التَّكْسِيرُ: زَيْنَبٌ - زَيْنَبَاتٌ - زِيَانِبٌ.
----------------	--

تَحْدِيدُهُ وَأَحْكَامُهُ

الاسم المنسوب

• النسبة هي إلحاقه بمشددة الآخر الاسم للدلالة على انتساب شيء إليه



يَجُودُ الْمُنْسُوبُ إِلَيْهِ مِنْ

- تله التانيث
- علامات التشبية
- علامات الجمع

ناصرة - ناصريٌّ
عراقين - عراقي
متاجر - متجريٌّ

وَيُكْسَرُ مَا قَبْلَ يَلِ الْنَسْبِ

المنسوب	المنسوب إليه	الأوضاع	المنسوب	المنسوب إليه	الأوضاع
٢ ٣ ٤ ٥ ٦ ٧	٢ ٣ ٤ ٥ ٦ ٧		٢ ٣ ٤ ٥ ٦ ٧		
ظ ب ي ق ر و	ظبني قريه	شبيه بالصحيح	(ثور) ث ز و ي م ل ك ي	ثورة ملك	إزالة التباس ثلاثي مكسور العين
ح ي و ن ب و م ز م م ز م و	حي ني مزمي مزمي	المختوم بيه مُشددة والياء بعد حرفين والياء بعد ثلاثة وأكثر	ك ن ا ن س ي ب ي ض ا و ي س م ا و ي ق ر ا ن ي ي	كنائس بيضة ساة قراة	جمع التكمير (يجوز) المختوم بهمزة
م د ن ي ج ل ل ي ط و ي ل ي	مدينة جليله طويلة	على وزن فعيلة (شد: طبيعي سليقي)	ف ت و ي م ص ط ف ي م غ ن و ي د ن ي و ي ب ر د ي ي ح ب ل ي ي ح ب ل و ي م غ ت د ي ق ا ض ي ي	فتى مصطفى معنى معنى دنيا دنيا بردى حبل حبل حبل المعتدي القاضي القاضي	المختوم بالفاء وثاني الكلمة متحرك لمختوم بالفاء التانيث مختوم بيه
أ ب و ا ب ن و ب ن و س ن و ك م م ل ا ن ي ل ا و ي ب ي ت ي د ي ر ا ن ي ع ي ن ا ب ل ي	أب ابن ابن سنة كم لا بخت نصر دير القمر عين ابل	رد الحذوف مع همزة وصل مع تله التانيث ما كان ثنائيا تركيب مزجي تركيب إضافة	ق ا ض و ي		

أَنْفٌ : أَنَا فِي
بَحْرَيْنٌ : بَحْرَانِيٌّ
تَيْمٌ : تَيْمَلِيٌّ
جَمَّةٌ : جَمَّالِيٌّ
جُلُودٌ : جُلُودِيٌّ
دَارِيَّةٌ : دَارَانِيٌّ

رُوحَانِيٌّ : رُوحَانِيٌّ
رَازِيٌّ : رَازِيٌّ
رَبِّيٌّ : رَبَّابِيٌّ
شَامِيٌّ : شَامِيٌّ
شَنْتِيٌّ : شَنْتِيٌّ
قَرَشِيٌّ : قَرَشِيٌّ

بعض
النسب
خلافًا
للقياس

• فاعِلٌ : لَابِنٌ - طَاعِمٌ - كَاسٌ.
• فَعَالٌ : بَرَّازٌ - عَطَّارٌ - خَزَّازٌ - صَبَّاعٌ - خِيَّاطٌ
• فَعِيلٌ : طَعِيمٌ - لَيْسٌ - عَمِيلٌ

بُعِيٌّ
عَنْ يَلِ
النَّسْبَةِ:
أَوْزَانٌ

تحديدُه وأحكامُه

الاسم المصغر

• التصغير هو زيادة ياء ساكنة بعد ثاني الاسم المُعرب للدلالة على التقليل، التحقير أو التَّحَبُّبِ

الاسم المصغر	رَجِيلٌ مُطِيمٌ مُنْشِيرٌ	فَا عَ ي ل فَا عَ ي ل فَا عَ ي ل	• الثَّلَاثِيّ: رَجُلٌ • الرَّبَاعِيّ: مَطْعَمٌ • الْخَمَاسِيّ: مِشَارٌ	تحويل المُعرب
--------------	---------------------------------	--	---	---------------

الاسم المصغر	المصغر منه	الأوضاع	الاسم المصغر						المصغر منه	الأوضاع
			١	٢	٣	٤	٥	٦		
عَصَا عَجُورٌ مَرْيَمٌ جَمِيلٌ	عَصَا عَجُورٌ مَرْيَمٌ جَمِيلٌ	ما ثالثه أَلِفٌ أو وَاوٌ ما ثالثه ياء على وزن: فُعَيْلٌ	ج ب ي ل س ب ي ع ب ن ي ي ق ب ي ل	ج ب ي ل س ب ي ع ب ن ي ي ق ب ي ل	ج ب ي ل س ب ي ع ب ن ي ي ق ب ي ل	ج ب ي ل س ب ي ع ب ن ي ي ق ب ي ل	ج ب ي ل س ب ي ع ب ن ي ي ق ب ي ل	ج ب ي ل س ب ي ع ب ن ي ي ق ب ي ل	التقليل التحقير التحبيب التقريب في الغاية	
صَبِيٌّ	صَبِيٌّ	ما رابعه واو أو أَلِفٌ	م ي رة س ل ي م	م ي رة س ل ي م	م ي رة س ل ي م	م ي رة س ل ي م	م ي رة س ل ي م	م ي رة س ل ي م	مع علامة تانيث	
عُصْفُورٌ مُقْتَاتِحٌ أَخْلَى شَمْسٌ أَرْضٌ مَرْيَمٌ	عُصْفُورٌ مُقْتَاتِحٌ أَخْلَى شَمْسٌ أَرْضٌ مَرْيَمٌ	يستثنى أفعال التفضيل المؤنث المعنوي	س و ي د ا ء أ و ي ق ا ت	س و ي د ا ء أ و ي ق ا ت	س و ي د ا ء أ و ي ق ا ت	س و ي د ا ء أ و ي ق ا ت	س و ي د ا ء أ و ي ق ا ت	س و ي د ا ء أ و ي ق ا ت	المختوم بهمزة مع أَلِفِ الجمع	
أَبٌ أَخٌ ابنٌ اسمٌ زَنَةٌ أَخْتٌ	أَبٌ أَخٌ ابنٌ اسمٌ زَنَةٌ أَخْتٌ	الاسم المحذوف مع همزة وصل مع تاء التانيث مع تاء مجردة	س ل ي م ا ن س ك ي ر ا ن س ر ي ح ي ن ف ن ي ج ي ن	س ل ي م ا ن س ك ي ر ا ن س ر ي ح ي ن ف ن ي ج ي ن	س ل ي م ا ن س ك ي ر ا ن س ر ي ح ي ن ف ن ي ج ي ن	س ل ي م ا ن س ك ي ر ا ن س ر ي ح ي ن ف ن ي ج ي ن	س ل ي م ا ن س ك ي ر ا ن س ر ي ح ي ن ف ن ي ج ي ن	س ل ي م ا ن س ك ي ر ا ن س ر ي ح ي ن ف ن ي ج ي ن	أَلِفٌ ونونٌ زائدتان أَلِفٌ ونونٌ زائدتان ثاني الاسم حرف علة (أصله دتار)	
أَعْيُدَةٌ أَصْحَابٌ نِيَاقٌ عَبْدُ اللَّهِ	أَعْيُدَةٌ أَصْحَابٌ نِيَاقٌ عَبْدُ اللَّهِ	جمع القلة جمع الكثرة تركيب إضافة	ب و ي ب م ي ي س ر د ن ي ن ي ر ع ي ي د أ و ي ص ا ل خ و ي د م	ب و ي ب م ي ي س ر د ن ي ن ي ر ع ي ي د أ و ي ص ا ل خ و ي د م	ب و ي ب م ي ي س ر د ن ي ن ي ر ع ي ي د أ و ي ص ا ل خ و ي د م	ب و ي ب م ي ي س ر د ن ي ن ي ر ع ي ي د أ و ي ص ا ل خ و ي د م	ب و ي ب م ي ي س ر د ن ي ن ي ر ع ي ي د أ و ي ص ا ل خ و ي د م	ب و ي ب م ي ي س ر د ن ي ن ي ر ع ي ي د أ و ي ص ا ل خ و ي د م	شَدٌّ: عيدٌ أصله أَلِفٌ منقلبة أو زائدة	

أولى : أَلِيَا
أولاء : أَلِيَه
أولادك : أَلِيَاكَ
أولئك : أَلِيَاكَ

ذا : ذَا
تا : تَا
الذي : الَّذِيَا
أنتي : أَلْتِيَا

تصغير
بعض
الأسماء
المبنيّة

من المؤنث المعنوي: قَوْسٌ : قَوْسٌ
دَرْعٌ : دَرْعٌ - حَرْبٌ : حَرْبٌ
نَعْلٌ : نَعْلٌ - عُرْسٌ : عُرْسٌ
أفعل التَّعَجُّبِ : يَا مَا أَمِيلَحُ
قيل إنه لم يُسمع عن العرب إلا تصغيرُ:
أَمْلَحُ - أَحْسَنُ - أَحْلَى

شَدٌّ :

وَشَدٌّ :

المُعَرَّبُ وَالْمَبْنِيُّ

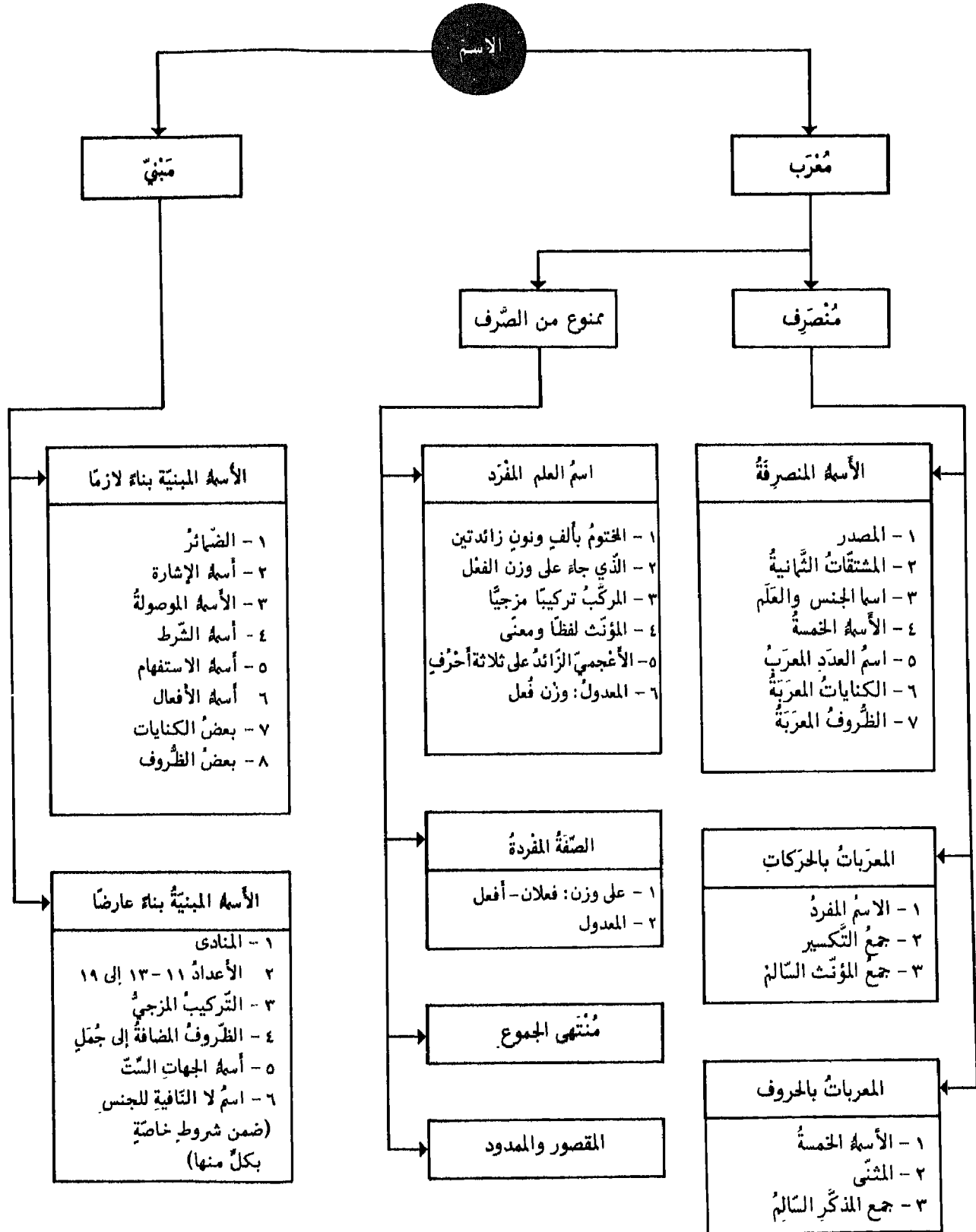

نوعاها وأقسامها

الأسماء المبنية

• البناء هو لزوم آخر الكلمة حركة أو حرفاً لغير عامل:
فوق - أحد عشر - أمس - من - يا مؤمنون - يا مؤمنان - لا مؤمنين

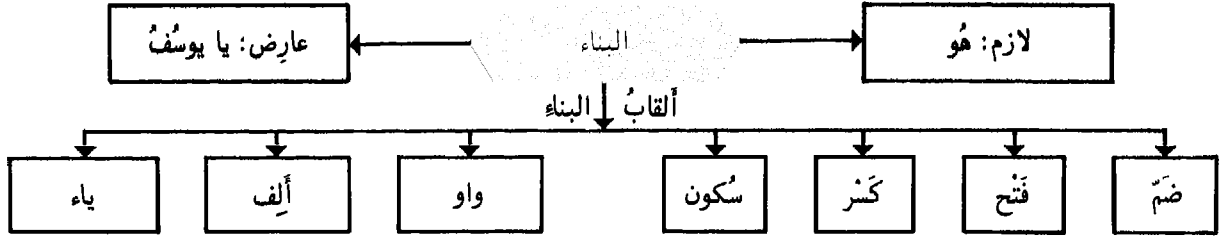

• البناء اللزوم هو ما لا ينفك عن الكلمة في حال من الأحوال.

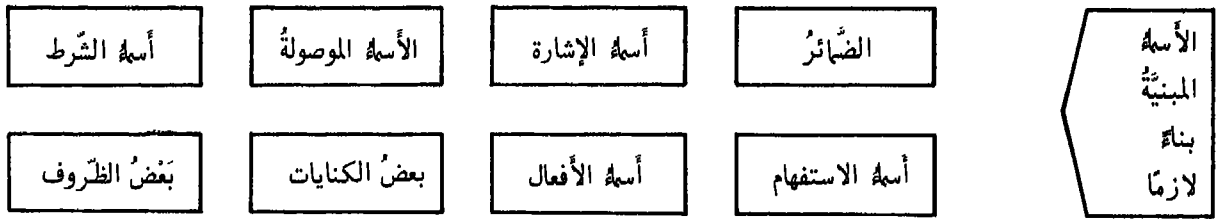

• البناء العارض هو ما فارق الكلمة متى فارق الصورة المتضمنة البناء.

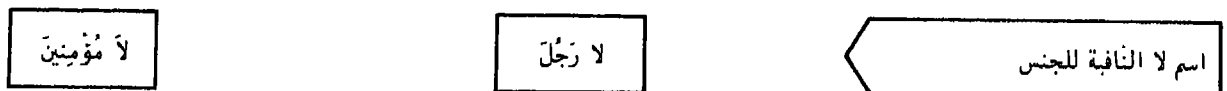
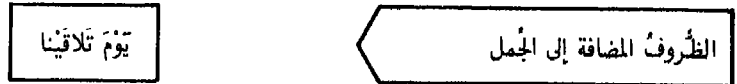
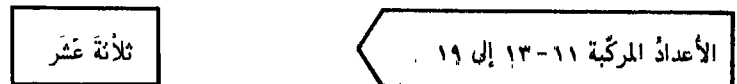
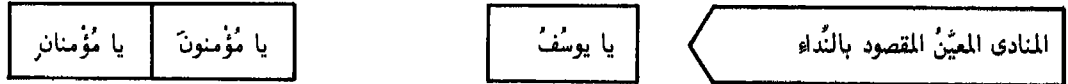

الاسماءُ العربِيَّةُ أنواعُها وَعَلاماتُها

• الإعرابُ هو التَّغييرُ اللَّاحِقُ آخِرَ الأسماءِ والأفعالِ بسببِ تغيُّرِ العواملِ:
قَدَمُ القَائِبِ - رَأَيْتُ القَائِبَ - سَلَّمْتُ عَلَى القَائِبِ

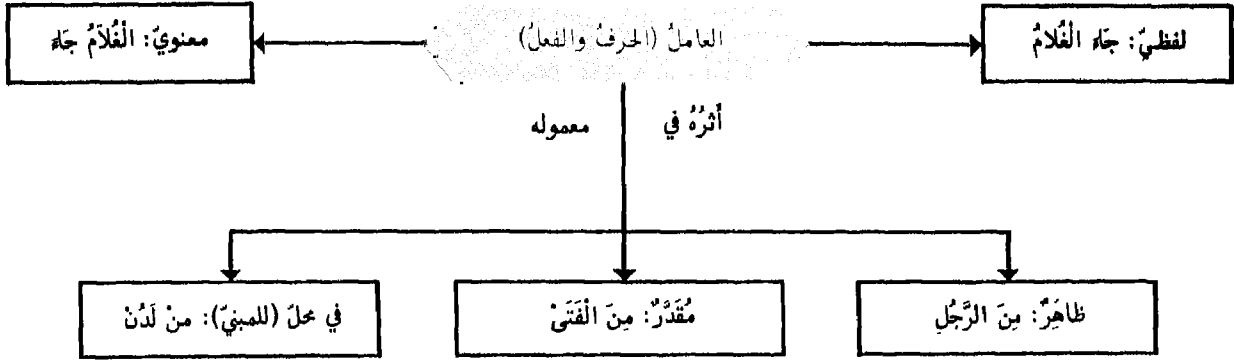

القَابُ الحركاتِ في الإعرابِ

الجرّ	النَّصْبُ	الرَّفْعُ	القَابُ الحركاتِ في الإعرابِ
كسرة رَجُلٍ - الرَّجُلِ	فتحة رَجُلًا - الرَّجُلِ	ضَمَّةُ رَجُلٌ - الرَّجُلِ	الاسمُ المرفدُ
كسرة رِجَالٍ - الرَّجَالِ	فتحة رِجَالًا - الرَّجَالِ	ضَمَّةُ رِجَالٌ - الرَّجَالِ	جَمْعُ التَّكْسِيرِ
كسرة فَتَيَاتٍ - الفَتَيَاتِ	كسرة فَتَيَاتٍ - الفَتَيَاتِ	ضَمَّةُ فَتَيَاتٌ - الفَتَيَاتِ	جَمْعُ المؤنَّثِ السَّالِمِ
ياءُ أَبِي يُونُسَ	ألفُ أَبَا يُونُسَ	واوُ أَبُو يُونُسَ	الأسمُ الخمسةُ
ياءُ رَجُلَيْنِ	ياءُ رَجُلَيْنِ	ألفُ رَجُلَانِ	المثنى
ياءُ فَلَاحِينِ	ياءُ فَلَاحِينِ	واوُ فَلَاحُونِ	جَمْعُ المذكَرِ السَّالِمِ

المعرَبَاتُ
بالحركاتِ

المعرَبَاتُ
بالحروفِ

حالاته

المنوع من الصرف

- المغرب المنصرف هو ما يدخله التنوين وتظهر في آخره جميع حركات الإعراب: رَجُلٌ - الرَّجُلُ - رَجَلًا - رَجُلًا - رَجُلِي
- المغرب المنوع من الصرف هو ما لا يلحقه الكسرة ولا التنوين فيقتصر فيه على الضم والفتح: ذهبت إلى بيروت

- عُثْمَانُ - زَيْدَانُ - على أن يتقدمها ثلاثة أحرف أصول.
- عَفَّانٌ وَحَسَّانٌ: من أصل: عَفَنَ وَحَسَنَ - هي مُنْصَرَفَةٌ
- عَفَّانٌ وَحَسَّانٌ: من أصل: عَفَّ وَحَسَّنَ - هي ممنوعة
- يَزِيدُ - أَحْمَدُ - أو يُلَبَّ في الفعل: دُنِلَ - سَمَرَ: وزن فُعِلَ - فَعَلَ
- إجماع: وزن إضرب في الفعل أكثر منه في الاسم.
- لا تمنع الأوزان المشتركة: حَسَنَ - جَعْفَرُ - أو المختصة بالاسم: سَلِيمٌ - فَوَادٌ

١ - المختوم بألف ونون زائدتين

٢ - الذي جله على وزن الفعل

- بَعْلَبَكٌ - بَيْتَ لَحْمٍ - ما كان فيه الجزء الثاني معرباً ، دون العَدَدِيّ
- والمختوم بويه: سَيَبَوِيهٍ - فِكَلَاهَا مَبِيّ

٣ - المركب تركيباً مزجياً

- مَعَاوِيَةُ (لفظاً) - مَرِيَمٌ (معنى) - نَبِيهَةٌ (لفظاً ومعنى)
- إذا كان المعنوي ثلثياً ساكن الوسط جاز الصرف والمنع:
- هِنْدٌ - هِنْدٌ - ما لم يكن أعجمياً فيجب فيه المنع: بَلْحٌ (علم مدينة)

٤ - المؤنث لفظاً أو معنى

- يَمْقُوبٌ - إِبْرَاهِيمُ - الأَعْجَمِيّ هو ما ليس من وضع العرب وشرطه أن يكون علماً في اللغة الأجنبية - إذا كان ثلاثياً ساكن الوسط وجب صرفه: نُوحٌ وإذا تحرك وسطه اختير منه: شَتْرٌ
- المعدول التقديري: عَمْرٌ - بَلْعٌ - نُعَلٌ - جُحِيٌّ - جُمٌّ - جُمجٌ - دَلْفٌ
- زُحَلٌ - زُمُرٌ - عَصَمٌ - قَتَمٌ - قَزَحٌ - مَضْرٌ - هُبَلٌ - هُدَلٌ
- المعدول التحقيقي: أَحَادٌ - آخِرٌ - سَحَرٌ - أَمْسٌ - مَرَبِعٌ

٥ - الأعمى الزائد على ثلاثة أحرف

٦ - المعدول: وزن فَعَلَ

- قَمَلَانٌ مُؤَنَّثَةٌ فَعَلِيٌّ: سَكْرَانٌ - سَكْرِيٌّ
- لا تمنع الصفة من الصرف
- أَمَلٌ مُؤَنَّثَةٌ فَعَلًا: أَحْمَرٌ - حَمْرَاءٌ
- ما لم تكن وصفيتها أصلياً
- يُصْرَفُ: صَفْوَانٌ (الصخر الأملس) يُصْرَفُ: أَرْبَعٌ - أَرْبَعٌ
- وزن فَعَلَ: آخِرٌ - جمع آخِرِيٌّ - مؤنث آخِرٌ
- وزن فَعَالٌ ومَفْعَلٌ من العدد: أَحَادٌ - مَوْحَدٌ - ثَنَاءٌ - مَثْنِيٌّ -
- عَشَارٌ - مَعَشَرٌ يقال: جاءه القومُ أَحَادًا ومَوْحَدًا وذهبوا أَحْسَانًا ومَخْمَسًا

١ - على وزن فلان وأفعل

٢ - المعدول

- مَسَاجِدٌ - أَكَارِمٌ - مَصَابِيحٌ - أَنَاشِيدٌ
- أمّا المنقوص منه المنوع من الصرف: جَوَارِيٌّ - عَوَاشِيٌّ - تُحَدَفُ
- يَأْوُهُ رِفْعًا وَجَرًّا وَيُنَوِّنُ: جَوَارِيٌّ - عَوَاشِيٌّ
- يُشْتَرَطُ فِيهِ أَنْ يَكُونَ جَرْدًا مِنَ النَّهْيِ: تَلَامِيذَةٌ - أَسَاتِيذَةٌ - انصرفت

على وزن: مفاعيل

على وزن: مفاعيل

- القصيرة المسبوقة بأكثر من أصلين: حَبْلِيٌّ - بُشْرِيٌّ - ذَكَرِيٌّ
- ولا تمنع: معنى - مُسْتَشْفَى لِأَنَّ الْأَلْفَ غَيْرَ مَسْبُوقَةٍ بِأَكْثَرِ مِنْ أَصْلَيْنِ
- الممدودة المسبوقة بأكثر من أصلين والمتبوعة بهمزة: صَحْرَاءٌ - كِبْرِيَّةٌ. ولا تمنع: اسْتِغْصَاءٌ - أَسْهَاءٌ - وَتَمَنَعُ أَشْيَاءٌ لِأَنَّ أَصْلَهَا شَيْئَةٌ

ألف زائدة: قصيرة

ألف زائدة: ممدودة

- إن الاسم المنوع من الصرف إذا أضيف أو دخلته ال جر بالكسرة: مَرَرْتُ بِأَفْضَلِ الْعُلَمَاءِ

علامات الإعراب

تقدير علامات الإعراب على آخر الأسماء والأفعال

الأسباب	علامة الجر	علامة النصب	علامة الرفع	الأسمة المعربة
للتعذر	مررت بالفتى • كسرة على الألف	رأيت الفتى • فتحة على الألف	جاء الفتى • ضمة على الألف	١ - المقصور المعربة
للتعذر	مررت بفتى • كسرتان على الألف	رأيت فتى • فتحتان على الألف	جاء فتى • ضمتان على الألف	٢ - المقصور النكرة
للتقليل	مررت بالقاضي • كسرة على الياء	-	جاء القاضي • ضمة على الياء	٣ - المنقوص المعرفة
للتقليل	مررت بقاض • كسرتان على ياء محدوفة	-	جاء قاض • ضمتان على ياء محدوفة	٤ - المنقوص النكرة
لانشغال الحلق بالحركة المناسبة	-	رأيت خادمي • فتحة على الميم	جاء غلامي • ضمة على الميم	٥ - المضاف إلى ياء المتكلم
علامة رفيعه الواو المقلوبة ياء للإدغام	-	-	سجن ضاربي (ضاربي) • واو في آخر الكلمة	٦ - جمع المذكر السالم مع ياء المتكلم

المضاف إلى ياء المتكلم: جاء قاضي - تقدّر على الياء المدغمة فيها: الرفع والجر للتقليل - والنصب لانشغال الحلق بالسكون الواجب للإدغام.

الأسباب	علامة الجر	علامة النصب	علامة الرفع	الأفعال المعربة
للتعذر	-	لأن يخشى • فتحة على الألف	يخشى • ضمة على الألف	١ - المختوم بألف
للتقليل	-	-	نطوي • ضمة على الياء	٢ - المختوم بيه
للتقليل	-	-	يدعو • ضمة على الواو	٣ - المختوم بواو
منعاً لالتقاء الساكنين	لأ تضرب الرجل • سكون على الياء	-	-	٤ - بعده ساكن
للتقليل أصله: تضربان	-	-	هل تضربان • نون قبل النون	٥ - بعده نون التوكيد
للتقليل أصله: تكرموني	-	-	هل تكرموني • نون قبل النون	٦ - بعده نون الوقاية

الاسم : أنواعه

الاسم : أنواعه

٤

٤

٧١	اسما الجنس والعلم	٤-١-١
٧٢	اسم العلم	٤-١-٢
٧٣	المصدر	٤-٢-١
٧٤	المصدر المجرد	٤-٢-٢
٧٥	المصدر المزيد	٤-٢-٣
٧٦	المصدر الميمي	٤-٢-٤
٧٧	اسم المصدر	٤-٢-٥
٧٨	المصدر المؤول	٤-٢-٦
٧٩	المصدر	٤-٢-٧
٨٠	اسم الفاعل	٤-٣-١
٨١	اسم الفاعل	٤-٣-٢
٨٢	اسم المفعول	٤-٤-١
٨٣	اسم المفعول	٤-٤-٢
٨٤	الصفة المشبهة	٤-٥-١
٨٥	الصفة المشبهة	٤-٥-٢
٨٦	أمثلة المبالغة	٤-٦-١
٨٧	أمثلة المبالغة	٤-٦-٢
٨٨	أفعل التفضيل	٤-٧-١
٨٩	أفعل التفضيل	٤-٧-٢
٩٠	أفعل التفضيل	٤-٧-٣
٩١	اسما المكان والزمان	٤-٨
٩٢	اسم الآلة	٤-٩
٩٣	الضمير	٤-١٠-١
٩٤	الضمير	٤-١٠-٢
٩٥	الضمير	٤-١٠-٣
٩٦	اسم الإشارة	٤-١١
٩٧	اسم الاستفهام	٤-١٢
٩٨	اسم الشرط	٤-١٣
٩٩	الاسم الموصول	٤-١٤-١
١٠٠	الاسم الموصول	٤-١٤-٢
١٠١	الكنايات	٤-١٥
١٠٢	الظروف	٤-١٦
١٠٣	اسم الفعل	٤-١٧-١
١٠٤	اسم الفعل	٤-١٧-٢
١٠٥	الاسم الخمسة	٤-١٨
١٠٦	اسم العدد	٤-١٩-١
١٠٧	اسم العدد	٤-١٩-٢
١٠٨	اسم العدد	٤-١٩-٣
١٠٩	اسم العدد	٤-١٩-٤
١١٠	اسم العدد	٤-١٩-٥

١ - اِسْمُ الْجِنْسِ وَالْعَلَمِ تَحْدِيدُهُمَا وَأَقْسَامُهُمَا

- اسمُ الجنسِ هو ما كان شائعاً بين كلِّ فردٍ من أفرادِ الجنسِ لا يَخْتَصُّ به واحدٌ دونَ غيره: كِتَابٌ
- اسمُ العَلَمِ هو ما يَخْتَصُّ بواحدٍ دونَ غيره من بين أفرادِ الجنسِ: خَالِدٌ - عَبْدُ اللَّهِ - بَيْرُوتٌ

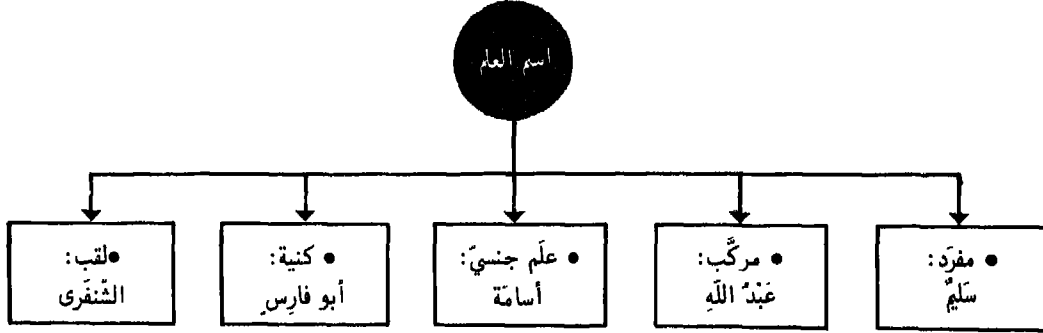

• هو مؤلف من كلمة واحدة معربة: سليم

المفرد

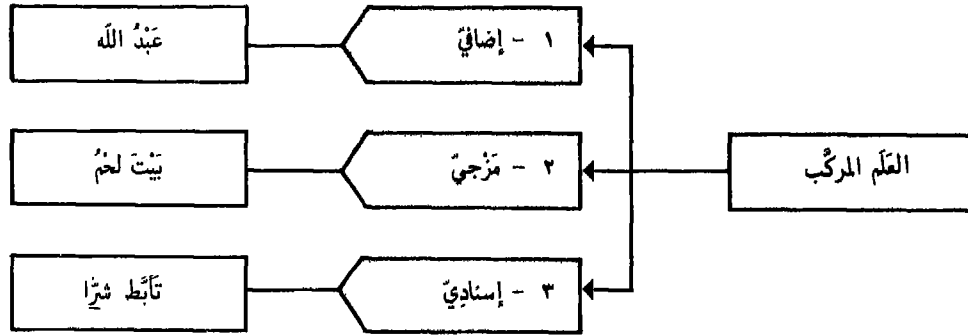

المركب

• هو ما أُطْلِقَ على الجنسِ بِرُمَّتِهِ: أسامةُ: علمٌ للأسد - أمُ قُتَيْمٍ: للموت - ثعلبةٌ لِلثعلبِ

العلم
الجنسي

إلى غير ذلك من أسفه الأعيان
• ويكون أيضاً لأسفه المعاني: برةُ: علمٌ للبر - يسارُ: للميسرة - بينُ: لليمينَة

• هي ما تُصَدَّرُ بِأَبٍ أو أُمٍّ: أبو فارسٍ - أمُ عامِرٍ
• ويجوزُ تقدُّمُها أو تأخيرُها عن اسمِ العَلَمِ: خالدُ أبو يوسفَ وأبو يوسفَ خالدُ

الكنية

• هو ما أشعرَ بِمَنْحِ أو ذمٍّ: الرَّشيدُ: لقبُ الخليفةِ هارونِ العباسيِّ
الشنفرى - أي الغليظُ الشفتين - لقبُ شاعرٍ من العربِ -
• حُكْمُ اللَّقَبِ أن يُوخَّرَ عن اسمِ العَلَمِ: هرونُ الرَّشيدِ - عمرو الجاحظُ.

اللقب

• متى أُطْلِقَ على المشتركين في الاسم الواحد وحينئذٍ يُشْتَرَى وَيُجْمَعُ
وتدخله أل كالتكرات: اليوسفان - اليوسفون

قد يُنكَّرُ العَلَمُ

• من الأعلام ما يكون مقترناً بأل من أصل وضعه: اللخداح - الفضل - الربيع - العباس
• مما يكون منقولاً عن مصدر أو اسم عين أو صفة - وإنما دخلت عليها ال
للمح الأصل الذي نقلت عنه

أل

أحكامه

-٢-

اسم العلم

- ١ لا يُضَافُ ذَهَبَ زَيْدٌ الْحَدَادُ إِلَى الْمَدِينَةِ
- ٢ لا يَدْخُلُ عَلَيْهِ حَرْفُ التَّعْرِيفِ قَدِيمَ الْيُوسُفُونَ مُجْتَمِعِينَ (يُوسُفُ: اسْمُ جِنْسٍ)
- ٣ لا يَنْبَغُ بِالتَّكْرَرِ جَاءَ سَمِيرٌ الطَّالِبُ
- ٤ يُبْتَدَأُ بِهِ خَالِدٌ شَجَاعٌ
- ٥ تُنْصَبُ التَّكْرَرُ بَعْدَهُ عَلَى الْحَالِ جَاءَ سَمِيرٌ حَامِلًا كُتُبَهُ
- ٦ يُنْتَعَمُ مِنَ الصَّرْفِ ضَمَّنَ شُرُوطِ عَادَ أَحْمَدُ



أحكام تتعلق بالعلم المركب

- المركب الإضافي
- الأول الثاني
- عبدُ الله
- مُعْرَبٌ عَنِّي عَمَلُهُ
- مُجْرورٌ بِالْإِضَافَةِ
- جَاءَ عَبْدُ اللَّهِ - رَأَيْتُ عَبْدَ اللَّهِ - مَرَزْتُ بِعَبْدِ اللَّهِ
- المركب المزجي
- بيتُ لَحْمٍ
- مَبْنِيٌّ عَلَى الْفَتْحِ
- مُعْرَبٌ مِّنْ صَرْفٍ
- أُعْجِبْتَنِي بَيْتَ لَحْمٍ - رَزَتْ بَيْتَ لَحْمٍ - أَقْفَتْ فِي بَيْتِ لَحْمٍ
• إِذَا خِمْ بَوْنَهُ: سَبَّوْنَهُ: مَبْنِيٌّ عَلَى الْكَسْرِ
- المركب الإسنادي
- مَبْنِيٌّ عَلَى حَالِهِ
- تَأَبَّطُ شَرًّا
- مَبْنِيٌّ عَلَى حَالِهِ
- جَاءَ تَأَبَّطَ شَرًّا - رَأَيْتُ تَأَبَّطَ شَرًّا - مَرَزْتُ بِتَأَبَّطَ شَرًّا

• هُوَ مَا دَلَّ عَلَى حَالَةٍ أَوْ حَدَثٍ دُونَ زَمَانٍ

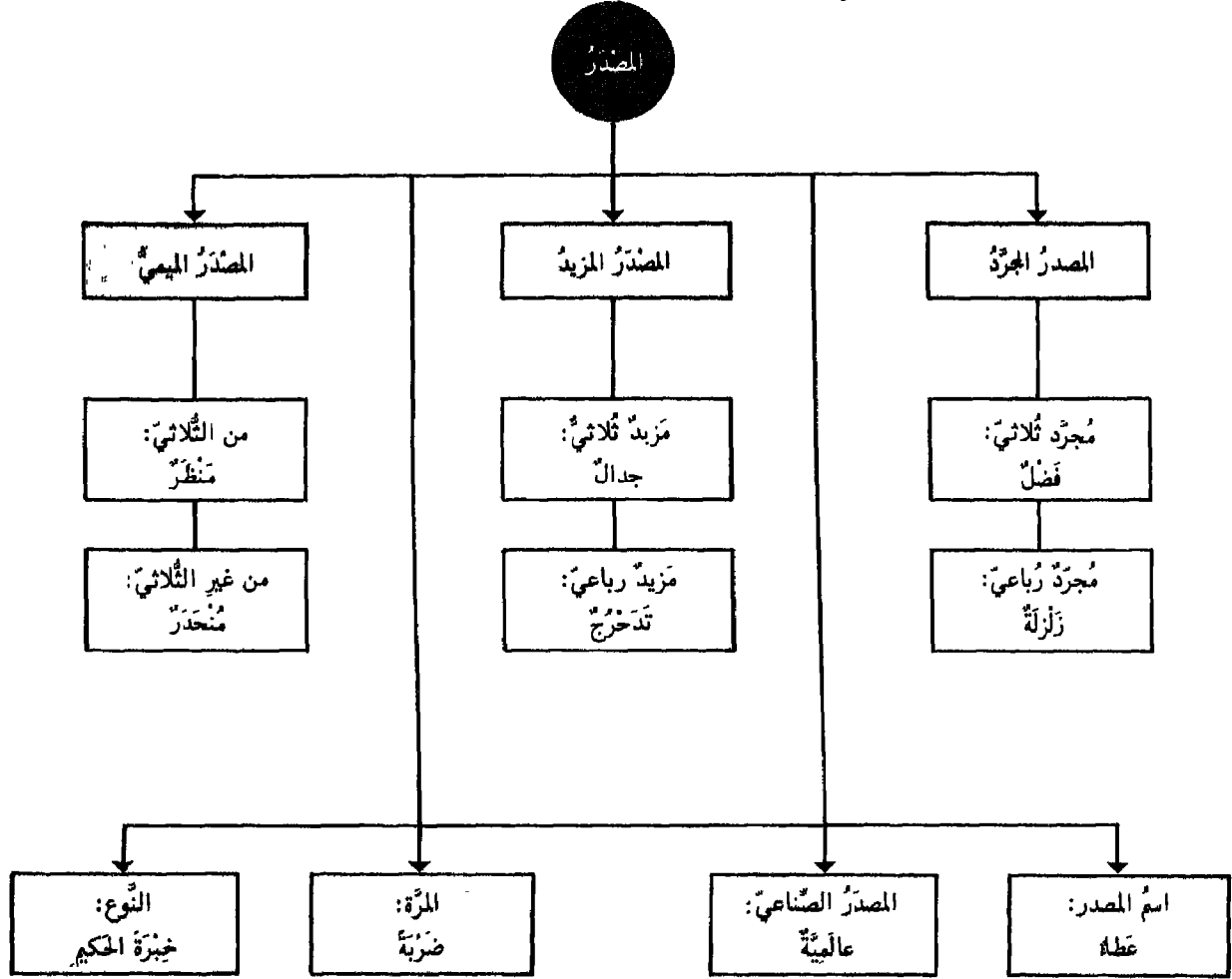

• إِنَّ الْمَوَادَّ جَمِيعَهَا قِيَاسِيَّةٌ مَا عدا الْمَصْدَرَ الثَّلَاثِيَّ الْمَجْرَدَ فَلَهُ أَوْزَانٌ كَثِيرَةٌ لَا تُعْرَفُ إِلَّا مِنْ مُعْجَمَاتِ اللُّغَةِ

السَّامِيُّ

هو ما لم تُذكَرْ فِيهِ قَاعِدَةٌ كَلِمَةٌ مُشْتَمِلَةٌ عَلَى جُزْئِيَّاتِهِ بَلْ يَتَعَلَّقُ بِالسَّمْعِ مِنْ أَهْلِ اللِّسَانِ وَيَتَوَقَّفُ عَلَيْهِ.

الْقِيَاسِيُّ

مَا كَانَ لَهُ ضَابِطٌ - وَالْمُرَادُ بِالضَّابِطِ حَكْمٌ كَلِمِيٌّ يَنْطَبِقُ عَلَى جُزْئِيَّاتِهِ وَأَهْلُ الْعَرَبِيَّةِ فِي تَفْسِيرِ الْقِيَاسِيِّ عَلَى مَذْهَبَيْنِ: فَمِنْهُمْ مَنْ قَالَ إِنَّ لَهُ ضَابِطًا كَلِمِيًّا تَنْطَوِي تَحْتَهُ جَمِيعُ أَفْرَادِهِ. وَمِنْهُمْ مَنْ قَالَ إِنَّ لَهُ ضَابِطًا لَا تَنْطَوِي تَحْتَهُ جَمِيعُ أَفْرَادِهِ بَلْ أَكْثَرُهَا وَهُوَ الْقَوْلُ الْأَصْحَى.

المصدر المزيّد - ٣ - الأوزان القياسية لمزيدات الثلاث والرباعي

المصادر القياسية لمزيدات الثلاثي

أمثلة	وزن المصدر							الوزن الخاص	أوضاع خاصة ف ل	الماضي المزيّد
	١	٢	٣	٤	٥	٦	٧			
تأييداً - أيد - تقدّم	ل	ي	ع	ف	ت			-	-	فَعَّلَ
تقدّم - تقدّمته	ل	ع	ف	ت				-	-	فَعَّلَ
تبرئة - برأ - تهنئة	ة	ع	ء	ف	ت			فَعَّأَ	مهموز اللام	فَعَّلَ
تحية - حلى - تنوية	ة	ي	ع	ف	ت			فَعَّى	لامه ألف	فَعَّلَ
مناظرة - ناضل - مجادلة	ة	ع	ل	ف	م				-	فَاعَلَ
نضالاً - ناضل - جدال	ل	ع	ل	ف	م				-	فَاعَلَ
مياسرة - ياسر - ميامنة	ة	ع	ل	ف	م			ياعل	فاؤه يه	فَاعَلَ
محاباة - حابي - مناجاة	ة	ع	ل	ف	م			فاعي	لامه ألف	فَاعَلَ
إقبالاً - أقبل - إحساناً	ل	ع	ل	ف				-	-	أَفْعَلَ
إشارة - أشار - إدارة	ة	ل	ف	إ				أفال	عينه ألف	أَفْعَلَ
تصوّر - تصوّر - تقدّم	ل	ع	ع	ف	ت			-	-	تَفَعَّلَ
تروياً - تروى - تأتي	ي	ع	ع	ف	ت			تفعسى	لامه ألف	تَفَعَّلَ
تجاوزاً - تجاوز - تشارك	ل	ع	ل	ف	ت			-	-	تَفَاعَلَ
تداعياً - تداعى - تناضياً	ي	ع	ل	ف	ت			تفاعي	لامه ألف	تَفَاعَلَ
افتراساً - افترس - اجتمع	ل	ع	ل	ف	ا			-	-	اِفْتَعَلَ
اختياراً - اختار - امتيازاً	ل	ل	ي	ف	ا			افتال	عينه ألف	اِفْتَعَلَ
افتدى - افتدأ - انقضى	ء	ع	ل	ف	ا			افتعى	لامه ألف	اِفْتَعَلَ
انكساراً - انكسر - انطلق	ل	ع	ل	ف	ا			-	-	اِنْفَعَلَ
انحيازاً - انحاز - انقاد	ل	ل	ي	ف	ا			انفال	عينه ألف	اِنْفَعَلَ
اختواءً - اختوى - انطوى	ء	ع	ل	ف	ا			انفعى	لامه ألف	اِنْفَعَلَ
اخضراراً - اخضر - اخمر	ل	ع	ل	ف	ا			-	-	اِفْعَلَ
استقبالاً - استقبل - استخراجاً	ل	ع	ل	ف	ا			-	-	اِسْتَفْعَلَ
استقامة - استقام - استفال	ه	ل	ف	ا	س			استفال	عينه ألف	اِسْتَفْعَلَ
استرضاءً - استرضى - استغنى	ء	ع	ل	ف	ا			استفعى	لامه ألف	اِسْتَفْعَلَ
اغشياً - اغشيت - اغشيت	ل	ع	ل	ف	ا			-	-	اِفْعُوْعَلَ
اخضراراً - اخضر - اخضر	ل	ع	ل	ف	ا			-	-	اِفْعَالَ
اجلواً - اجلواً - اجلواً	ل	ع	ل	ف	ا			-	-	اِفْعُوْلًا

المصادر القياسية لمزيدات الرباعي

تدخراً - تدخراً - تزلزل	ل	ع	ل	ف	ت			-	-	تَفَعَّلَ
افرنقا - افرنقا - افرنقا	ل	ل	ن	ف	ا			-	-	اِفْعَنَّ
اشمراً - اشمراً - اشمراً	ل	ل	ل	ف	ا			-	-	اِفْعَلَّ

الواو أو الياء في آخر الكلمة بعد ألف تقلبان همزة: إباي إباي ساي بناء .

إذا وقعت

صِيغَتُهُ - بِنَاؤُهُ - أَوْزَانُهُ

المصدر الميمي - ٤ -

نظَرَ - مَنْظَرَ

يمسى من الفعل بزيادة ياء في أوله

من الثلاثي

- على وزن مَفْعَل:
- مَ فاعِل : مَنْظَرَ - مَضْرَبًا - مَرَى
- قد تَلَحُّقُهُ تاء التانيث
- مَ فاعِل ة : مَحَبَّةٌ
- إذا كان مِثَالاً صَحِيحَ الأَمْرِ مَحذُوفِ الفاءِ في المضارع
- مَ فاعِل : مَوْعِدٌ من وَعَدَ يَوعِدُ - مَوْعٍ من وَقَعَ يَقَعُ

من الثلاثي

- على وَزْنِ المضارعِ المجهولِ يَبدَلُ حَرْفِ المضارعةِ مِيمًا مضمومةً:
- مُ فاعِل : مَكْرَمٌ من يُكْرِمُ - مُنْحَدَرٌ من يُنْحَدِرُ.

شأن من الثلاثي

من المعتلّ العين	من الصحيح الذي كُثِرَتْ عَيْنُ مُضَارِعِهِ	من الصحيح الذي ضُمَّتْ عَيْنُ مُضَارِعِهِ	من المعتلّ الأَمْر
مَسِيلٌ مَقِيلٌ مَجِيئٌ مَسِيئٌ مَسِيبٌ مَغِيبٌ مَصِيرٌ مَزِيدٌ مَسِيرَةٌ	مَرَجِعٌ مَعْدِرَةٌ مَعْفِرَةٌ مَعْرِفَةٌ	مَرَقِقٌ مَطَلَعٌ	مَقْصِيئَةٌ مَجِيئَةٌ مَزْنَةٌ مَأْوِيَةٌ

• المصدر الميمي هو مصدر لا يَخْتَلِفُ في المعنى عن المصدر غير الميمي

اسم المصدر - ٥ - والمصدر الصناعي واسم المرة واسم النوع

<ul style="list-style-type: none"> • لفظ يدل على معنى المصدر وينقص عن حروف فعله لفظاً أو تقديراً: العطاء - إن العطاء اسم للإعطاء الذي هو مصدر: أعطى - لا مصدر له لأن أفعال لا يكون مصدره إلا على وزن أفعال. • التقدير في النقص عن حروف الفعل يأتي احترازاً من مثل: قتال - فإنه مصدر قاتل لا اسم مصدر لأنه إذا خلا لفظاً من ألف قاتل فإنه لا يخلو منها تقديراً لأن الأصل إثباتها وإنما أسقطت للتخفيف - وكذلك: عدة - فهي مصدر لا اسم مصدر لأنها إذا خلت من واو وعد فقد عوض عنها بالتاء - وقس عليها مصدر الأجويف المزيد رباعياً وسداسياً مثل: إقامة واستقامة. 	اسم المصدر
--	------------

<ul style="list-style-type: none"> • هو اسم منسوب ملحق بته التانيث وله معنى المصدر - بُنى إما من اسم الفاعل: عالمة أو اسم المفعول: معدورية - أو أفعال التفضيل: أرجحية - أسقية - أو من الاسم المجازي: إنسانية - أو اسم العلم: عشانية - أو من المصدر: إنسانية - أو من المصدر اليمي: مصدرية - أو غير ذلك مما تعرفه من الاستقراء - • يشترط فيه أن لا يذكر معه الموصوف لفظاً ولا تقديراً فإن ذكر الموصوف معه أو قدر كان اسمه منسوباً لا غير - 	المصدر الصناعي
--	----------------

<p style="text-align: center;">اسم النوع</p> <ul style="list-style-type: none"> • هو مصدر يدل على هيئة الفعل ونوعه: وثبت وثبة الأسد - خبرته خبرة الحكيم • في الفعل: الثلاثي يأتي على وزن فعلة: وشية • في غير الثلاثي: مماثل لاسم المرة: انطلقت انطلاق الأسد 	<p style="text-align: center;">اسم المرة</p> <ul style="list-style-type: none"> • هو مصدر يدل على وقوع الفعل مرة واحدة: وثبت وثبة - أخذت أخذة • في الفعل الثلاثي يأتي على وزن فعلة: ضربة • في غير الثلاثي يأتي على وزن مصدر فعله مخروماً بته التانيث: انطلقت انطلاق
--	--

• إذا كان المصدر في الأصل مخروماً بته التانيث، وجب تقيده مع المرة بما يدل على الوحدة ومع النوع بما يدل على الصفة والمثالة لئلا يلتبس بالمصدر المخرى: رَحْمَتُهُ رَحْمَةٌ وَاحِدَةٌ - أو: ما رَحْمَتُهُ غير رَحْمَةٍ - دَخَرَجْتُهُ دَخْرَجَةً لا غير - خَيْرَتُهُ خَيْرَةٌ حَكِيمَةٌ

<ul style="list-style-type: none"> • تُكسر فاءه: دربت دربة النسيط • فلا يدل على النوع إلا بقربنة أو وصف 	<ul style="list-style-type: none"> • إذا كان المصدر المطلق على وزن فعلة: دربة - تفتح فاءه: دربت بالدرس دربة • وإذا كان على وزن فعلة: رحمة - وفعله: خبرة فلا يدل على المرة إلا بقربنة أو وصف • سُمع من الثلاثي: حجة ورؤية - تخالفان القياس • المرة إنما تكون لما يدل على فعل الجوارح الحسية: جلسة - لا ما يدل على الفعل الباطني: العلم - الجهل - الجبن • أو الصفة الثابتة: الحسن - الكرم - البخل
---	--

- هو مصدرٌ مسبوكٌ من حرفٍ مصدرِيٍّ مع صلته؛ وأن تصوموا خيرٌ لكم - أي: صيامكم

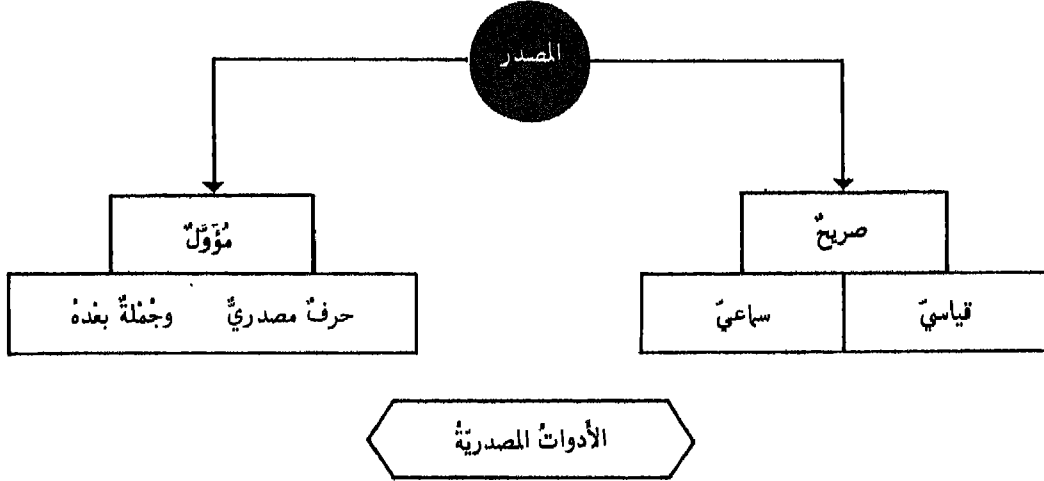

- همزة التّسوية تدخل على جملتين متساويتين في الحكم مفصولتين بأَمْ - وغالبًا ما تُسبقُ الجملتان بلفظة: سواء - أو بمعناها: سواء عليهنّ أنذرتهم أم لم تُنذرهم.

ء

- حرف مشبه بالفعل بتضمّن معنى: أكد - لا تكون حرفًا مصدرِيًّا إلا إذا كانت مفتوحة الهمزة: بلغني أنّك مريضٌ

أن

- حرف نصب ومصدر: أن تصوموا خيرٌ لكم

أن

- حرف جرّ ينصب الفعل المضارع بأن مضمرة بعده - حرفٌ مصدرِيٌّ عندما يدخلها حرفُ الجرّ اللام: اذرسن لكتي تنجح

كتي

- لا تكون حرفًا مصدرِيًّا إلا بعد لفظٍ يُفيد التمني: ود - تمنى - طلب - رجا - سأل: أتمنى لو تنجح

لو

- مصدرية زمانية: إني مُقيمٌ ما أقام عسيبٌ
- مصدرية غير زمانية: آمِنوا كما آمَنَ الناسُ

ما

- تُسبِكُ الحروفُ المصدريةُ مع ما بعدها لتؤلف المصدر المؤول
- يُعربُ المصدرُ المؤولُ إعرابَ المصدرِ الصريحِ في مختلف الحالات: الرفع - النصب - الجرّ - ويُعربُ إعرابَ المفردات لا الجمل (لأنه من المفردات)
- الأحرفُ المصدريةُ تسمى الموصولات الحرفية لأنها حروفٌ تصلُ بين الكلام ، والجملِ بعدها لا محل لها من الإعراب لأنها صلّتها كالأسماء الموصولة

أحكام عامة

٧ - عَمَلُهُ فِي الإِعْرَابِ - المَصْدَرُ

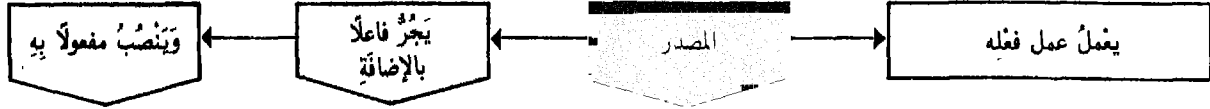

سَرَنِي إِشَادُ أَخِيكَ الأَشْعَارُ

• إذا كان المصدرُ لازماً اكتنفتْ بِإِضَافَةِ فاعِلِهِ وَإِذَا كَانَ مُتَعَدِّيًا أُضِيفَ فاعِلُهُ وَنَصَبَ مفعولًا بِهِ

المصدرُ مِنَ الأَمرِ وَفاعِلُهُ مُضَافٌ إِلَيْهِ	المصدرُ مِنَ المُتَعَدِّي وَفاعِلُهُ وَفاعِلُهُ مُضَافٌ إِلَيْهِ
حزنتُ لِبُعْدِ الصَّدِيقِ يَجْرُ مُضَافًا إِلَيْهِ لِفِظًا فِي مَحَلِّ رَفْعِ فاعِلٍ	سَرَنِي إِشَادُ أَخِيكَ الأَشْعَارُ يَجْرُ مُضَافًا إِلَيْهِ لِفِظًا فِي مَحَلِّ رَفْعِ فاعِلٍ وَيَنْصَبُ مفعولًا بِهِ

مَفْعُولُهُ مُضَافٌ إِلَيْهِ وَالفاعِلُ مذكورٌ بَعْدَهُ

سَرَنِي إِشَادُ الأَشْعَارِ أَخِيكَ
يَجْرُ مُضَافًا إِلَيْهِ لِفِظًا فِي مَحَلِّ نَصَبِ مفعولٍ بِهِ
وَيَرْفَعُ الفاعِلَ المذكورَ بَعْدَ المفعولِ بِهِ

مَفْعُولُهُ مُضَافٌ إِلَيْهِ وَالفاعِلُ مَحذوفٌ

سَرَنِي إِشَادُ الأَشْعَارِ
يَجْرُ مُضَافًا إِلَيْهِ لِفِظًا فِي مَحَلِّ نَصَبِ مفعولٍ بِهِ
وَقد حُذِفَ فاعِلُ المصدرِ وَيَجوزُ حُذْفُهُ بِخِلافِ فاعِلِ
الفعلِ لِأَنَّهُ لا يَكُونُ مَعَهُ جُمْلَةٌ.

- إذا كان الفعلُ مِنَ المُتَعَدِّي بِالْحَرْفِ يَأْتِي المصدرُ مُتَعَدِّيًا بِالْحَرْفِ نَفْسِهِ: ما لي أَقْتِدَارٌ عَلى ذَلِكَ
- يَعْمَلُ أَيْضًا المصدرُ عَمَلُ فَعْلِهِ إِذَا كان نائِبًا عَنْهُ: ضَرَبًا زَيْدًا - أَي - أَضْرَبُ زَيْدًا - حِينَئِذٍ يَتَحَمَّلُ ضَمِيرًا.
- المصادرُ النَّائِبَةُ عَنِ الأَفْعَالِ تَتَضَمَّنُ مَعْنَى الطَّلَبِ وَتَأْتِي فِي حَالَةِ النِّصَبِ: فَأَدَاءُ الوَاجِبِ الإِنْسَانِ ...

- ١ - أن يكونَ غيرَ مَنعوتٍ قَبْلَ تَمامِ عَمَلِهِ - فلا يُقالُ: سَلِّمِ لِي إِكْرَامَكَ الكَثِيرُ عَدُوَّ أَخِي
- ٢ - أن يكونَ مُفْرَدًا - فلا يُقالُ: ما زادتكِ تِجارَتُكَ الدَّهْرَ إِلا حِنَكَةً
- ٣ - أن يكونَ مُظَهَّرًا - فلا يُقالُ: سُروري بِزَيْدٍ مُؤَنَسٌ وَهُوَ بِعَمْرٍو مُوجِسٌ
- ٤ - أن لا يَتَقَدَّمَ ما يَتَعَلَّقُ بِهِ عَلَيْهِ وَأَنْ لا يُفْصَلُ بَيْنَهُ وَبَيْنَ مَعْمولِهِ بِأَجْنَبِيٍّ فلا يُقالُ: أَعْجَبَنِي عَمْرًا ضَرَبَ زَيْدًا - أو - أَنَّهُ عَلى ضَرْبِهِ لِقادِرٌ زَيْدًا - وَإِذا كان المَعْمولُ ظَرْفًا جازَ ذَلِكَ: لا تَأخِذْكُمْ بِها رَافَةٌ.
- ٥ - اسمُ المصدرِ يَعْمَلُ عَمَلُ المصدرِ بِشروطِهِ المُتَقَدِّمَةِ: بِعِشْرَتِكَ الكِرامَ تُعَدُّ مِنْهُمْ - أَي - بِمِبارزَتِكَ
- ٦ - قد يَعْمَلُ المصدرُ مُنَوَّنًا أو مَقْرُونًا بِأَلٍ: لَوْلا خَوْفُ سَطوَتِكَ لَفَعَلْنَا - ضَعِيفُ النِّكايةِ أَعْداءُهُ
لَكِنَّ الأَشْهَرَ فِيهِ أَنْ يَعْمَلَ مُضَافًا وَعَمَلُهُ فِي ما خِلا ذَلِكَ ضَعِيفٌ لا يَجِدُرُ اسْتِعمالُهُ

شروطُ
أخرى
لإِغْمالِ
المصدرِ

المفعولُ بِهِ مُضَافٌ إِلَيْهِ وَبَعْدَهُ تايِعٌ

سَرَنِي إِشَادُ الأَشْعَارِ الرِّيقَةَ - الرِّيقَةُ
جازَ فِي التَّايِعِ الجِرُّ مِراعاةً لِلْفِظِ وَالنَّصَبُ مِراعاةً لِلْمَحَلِّ

الفاعلُ مُضَافٌ إِلَيْهِ وَبَعْدَهُ تايِعٌ

سَرَنِي إِشَادُ أَخِيكَ الصَّغِيرِ - الصَّغِيرُ
جازَ فِي التَّايِعِ الجِرُّ مِراعاةً لِلْفِظِ وَالرَّفْعُ مِراعاةً لِلْمَحَلِّ

اسم الفاعل - ١ - صِيغَتُهُ - بِنَاؤُهُ - أَوْزَانُهُ

صيغة تدلُّ على ما وقع منه الفعل أو قام به على معنى الحدوث: كاتبٌ - جامدٌ والمراد بالحدوث أن يكون الحدث أي المعنى القائم بالفاعل مُتجدِّدًا لصاحبه في أحد الأزمنة الثلاثة.

أمثلة	١	٢	٣	٤	٥	٦	٧
شاكِرٌ - ضاربٌ	ف	ا	ع	ل			
مُعَلِّمٌ - مُدْرِسٌ	م	ف	ع	ل			
مُقَاتِلٌ - مُضَارِعٌ	م	ف	ا	ع			
مُكْرَمٌ - مُخْبِرٌ	م	ف	ع	ل			
مُتَقَدِّمٌ - مُتَصَنِّعٌ	م	ت	ف	ع	ل		
مُتَقَاتِلٌ - مُتَسَارِعٌ	م	ت	ف	ا	ع		
مُنْكَسِرٌ - مُنْدَثِرٌ	م	ن	ف	ع	ل		
مُقْتَتِلٌ - مُقْتَصِرٌ	م	ق	ت	ع	ل		
مُخَضَّرٌ - مُخَمَّرٌ	م	خ	ض	ر	ل		
مُسْتَفْعِرٌ - مُسْتَرْفِدٌ	م	س	ت	ف	ع	ل	
مُخَضَّوْضِرٌ - مُعْشَوْشِبٌ	م	خ	ض	و	ض	ر	ل
مُتَدَخِّرٌ - مُتْرَلِّزٌ	م	ت	د	خ	ر	ل	
مُحْرَجِيْمٌ - مُفْرَنْقِعٌ	م	ح	ر	ج	ل		
مُقَشِّرٌ - مُشْرَبٌ	م	ق	ش	ر	ل		

يُبنى من الماضي المجرد المعلوم

ويُبنى الثلاثي

من
من الثلاثي

- ١ - من المضارع المعلوم: يُفَعِّلُ
- ٢ - من المضارع المعلوم: يُفَاعِلُ
- ٣ - من المضارع المعلوم: يُفَعِّلُ
- ٤ - من المضارع المعلوم: يَنْفَعِلُ
- ٥ - من المضارع المعلوم: يَنْفَاعِلُ
- ٦ - من المضارع المعلوم: يَنْفَعِلُ
- ٧ - من المضارع المعلوم: يَنْفَعِلُ
- ٨ - من المضارع المعلوم: يُفَعِّلُ
- ٩ - من المضارع المعلوم: يَسْتَفْعِلُ
- ١٠ - من المضارع المعلوم: يَفْعُوْعِلُ

- ١ - من المضارع المعلوم: يَنْفَعِّلُ
- ٢ - من المضارع المعلوم: يَفْعَلِّلُ
- ٣ - من المضارع المعلوم: يَفْعَلِّلُ

ويُبنى الثلاثي

• يُبنى اسمُ الفاعل من غير الثلاثي على وزن المضارع المعلوم بإبدال حرف المضارعة ميماً مضمومة وكسراً ما قبل الآخر مطلقاً: يَكْرُمُ ← مُكْرَمٌ - يَتَقَدَّمُ ← مُتَقَدِّمٌ - يَسْتَغْفِرُ ← مُسْتَغْفِرٌ

• إذا بُني: اسمُ الفاعل من الأجوفِ المعتلِّ قلبت عينه همزةً: قائمٌ - بائعٌ
اسمُ الفاعل من الناقصِ حُدِّثتْ لامُه: غازٍ - راضٍ -
(أصلُ غازٍ: غازوٌ - تطرَّفت الواو وكسرت ما قبلها فقلبت باءً فصارت: غازيٌ.
فاستثقلت الضمة على الياء فحُدِّثتْ ثم حُدِّثت الياء لانتقال الساكنين)

• يشترك بين اسمِ الفاعل والمفعول صيغتان: فَعُولٌ فعيل - لأنَّ كلاً منهما يكون تارةً بمعنى الفاعل: صبورٌ - نصيرٌ - وتارةً بمعنى المفعول: رسولٌ - جريحٌ
• قد جاء ثلاثة أسماء بمعنى الفاعل على صيغة المفعول: مُخَصَّنٌ - مُلْفَجٌ - مُشَهَبٌ من: أَحْصَنَ بمعنى عَفَّ - وَأَلْفَجَ بمعنى أَفْلَسَ - وَأَشَهَبَ بمعنى أَطْنَبَ - وورد من غير الثلاثي بعضُ أسماء على زنة اسمِ الفاعل من الثلاثي: أَمْلَحَ الماءُ فَهُوَ مَالِحٌ - أَمْلَحَ البلدُ فَهُوَ ماحِلٌ - أَبْغَعَ العُلامُ فَهُوَ بافِعٌ - وَأَعْشَبَ المكانُ فَهُوَ عاشِبٌ - وكذلك بعضُ الأسماء على زنة اسمِ المفعول من الثلاثي: أَحَبَّهُ فَهُوَ مُحِبٌّ أَجَنَّهُ فَهُوَ مجنونٌ - أَرْكَمَهُ فَهُوَ مَرْكُومٌ - أَحَمَّهُ فَهُوَ مَحْمُومٌ - أَسَلَّهُ فَهُوَ مَسْلُومٌ - وَالْقِيَّاسُ: مُمْلِحٌ - مُمَحَّلٌ - مُحَبَّبٌ - مُجَنَّ...
٨٠

اسم الفاعل

٢ -

عمله في الإعراب

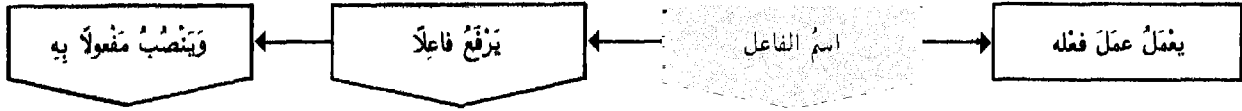

لَيْسَ زَيْدٌ	ضَارِبًا	أَبُوهُ	عَمْرًا
---------------	----------	---------	---------

- إذا كان اسمُ الفاعل لازماً اكتفى بالفاعل وإذا كان مُتَعَدِّياً نَصَبَ مَفْعُولًا بِهِ
- وعمله نوعان: لَفْظِيٌّ وَمَحَلِّيٌّ - وَلَهُ حَالَتَانِ: مَجْرَدٌ مِنْ أَلٍ وَمَقْرُونٌ بِأَلٍ - مُضَافٌ وَغَيْرُ مُضَافٍ

اسمُ الفاعل	مُجْرَدٌ مِنْ أَلٍ	مَقْرُونٌ بِأَلٍ
مس الفعل اللازم	جاءَ رَجُلٌ وَاضِحٌ حَظَّهُ	هذا الرَّجُلُ هُوَ الذَّاغُ صَيْتُهُ
	يَرْفَعُ فاعِلًا	يَجْرُ مُضَافًا إِلَيْهِ لَفْظًا في مَحَلِّ رَفْعِ فاعِلٍ
من الفعل المتعدي	هذا حِصَانٌ أَكَلَ تَبْنًا	جاءَ القَائِدُ الفَاتِحُ البَلَدِ
	يَنْصِبُ مَفْعُولًا بِهِ	يَجْرُ مُضَافًا إِلَيْهِ لَفْظًا في مَحَلِّ نَصْبِ مَفْعُولٍ بِهِ
اسمُ الفاعل	غَيْرُ مُضَافٍ (مَتَوْنٌ)	مُضَافٌ

- اشترطوا في اسم الفاعل المجرد من أَلٍ ليعمل في المنصوب أن يعتمد على شيء قبله ليتفوى به:
- ١ - إذا وقع بعد نفي ولو تأويلًا: مَا تَأْكُرُ السُّوقَ إِلَّا مَنْ رَاجَتْ بَضَاعَتُهُ - إِنَّمَا مُنْغَصَّةُ المُصِيبَةِ عَيْشِي
- ٢ - إذا وقع بعد استفهام مَلْفُوظٍ بِهِ أو مَقْدَرٍ: أَمْتَجْرُونَ أَنْتُمْ مَوَاعِيدَكُمْ - مَهِينُ زَيْدٌ عَمْرًا أَمْ مُكْرَمٌ؟
- ٣ - إذا وقع خبرًا عن مُبْتَدَأٍ في الحال: الحَقُّ نَاصِرٌ ذَوِيهِ - أو في الأَصْلِ: إِنَّ الحَقَّ نَاصِرٌ ذَوِيهِ.
- ٤ - إذا وقع بعد صلة: قَابِلْتُ الَّذِي نَاشِرَةٌ تَأْلِيْفُهُ أَضْوَاءُ المَدَى - أو صفة: سَمِعْتُ طَالِبًا مُلْقِيًا عَلَيَّ أَقْرَانِهِ
- أَسْئَلُهُ مُنِيدَةً - أو حالًا: خَطَبَ هَذَا الأَدِيبُ حَاضًا القَوْمَ عَلَى الوَثَامِ - أو نَعْتًا لَمَنْعَوْتِ مَقْدَرٍ: كَمْ قَاتِلِي لَكَ سَوْءًا - أَيْ كَمْ رَجُلِي.
- ٥ - إذا وقع بعد حرف نداء: يَا طَالِعًا جَبَلًا - لِأَنَّهُ مُعْتَمِدٌ عَلَى النَّدَاءِ مَوْصُوفًا مَخْدُوفًا إِذ التَّقْدِيرُ: يَا رَجُلًا طَالِعًا

- يجوز أن يتقدم معمول اسم الفاعل عليه: زَيْدٌ عَمْرًا ضَارِبٌ
- لا فرق بين أن يكون اسمُ الفاعل مفردًا أو غير مُفْرَدٍ - إِلَّا أَنَّ نونَ المثنى والجمع تَثْبِثُ عِنْدَ العَمَلِ: هُمَا ضَارِبَانِ زَيْدًا - هُمَا ضَارِبُونَ زَيْدًا - وَتُحَذَفُ عِنْدَ الإِضَافَةِ: هُمَا ضَارِبَا زَيْدٍ - هُمَا ضَارِبُو عَمْرٍو

- إذا تعدى اسمُ الفاعل إلى أكثر من مفعول أضيف إلى الأوَّلِ وبقي ما بعده منصوبًا به:
السَّخِيُّ كَاسِي الفَقِيرِ ثَوْبًا - خَالِدٌ مُعَلِّمٌ بَكَرٍ أَخَاهُ قَادِمًا -
ويجوز أيضًا نصبُ المفعول به الأوَّلِ: السَّخِيُّ كَاسِي الفَقِيرِ ثَوْبًا -
- إذا كان مفعولُ اسمِ الفاعل مجرورًا جاز في تابعه إمَّا الجَرُّ مُرَاعَاةً لِلْفِعْلِ أَوِ النَّصْبُ مُرَاعَاةً لِلْمَحَلِّ: هَذَا مُبْتَغِي جَاهٍ وَمَالٍ - أَوْ - وَمَالًا -

اسم المفعول - صيغة - بناؤه - أوزانه

صيغة تدل على ما وقع عليه الفعل: مكسور - معظّم
وهو لا يبني إلا من المتعدي إما بنفسه: مستخرج - إما بالواسطة: مقصوب عليه

أمثلة	١	٢	٣	٤	٥	٦	٧
مكسور - مظلوم	م	ف	ع	و	ل		
مُحَقَّر - مُعْظَم	م	ف	ع	ع	ل		
مُمانِع - مُقاتِل	م	ف	ا	ع	ل		
مُنزَل - مُكْرَم	م	ف	ع	ل			
مُتَبَنِي - مُتَعَلِّم	م	ت	ف	ع	ل		
مُنْقَاتِل عَلَيْهِ - مُنْكَسِر بِهِ	م	ت	ف	ا	ع	ل	
مُفْتَقِد - مُخْتَصِر	م	ف	ت	ع	ل		
...		
مُسْتَخْرَج - مُسْتَكْتَب	م	س	ت	ف	ع	ل	
مُخْضَوْضِر - مُعْشَوْشِب	م	ف	ع	و	ع	ل	
مُنزَل - مُتَدَخِّر	م	ت	ف	ع	ل		
مُفْرَنْع - مُخْرَنْجِم	م	ف	ع	ن	ل		
مُشْرَاب - مُقْشَعِر	م	ف	ع	ل	ل		

يبني من الماضي الجرد المجهول

- ١- من المضارع المجهول: يُفَعْلُ
- ٢- من المضارع المجهول: يُفَاعِلُ
- ٣- من المضارع المجهول: يُفَعْلُ
- ٤- من المضارع المجهول: يُتَفَعَّلُ
- ٥- من المضارع المجهول: يُتَفَاعَلُ
- ٦- من المضارع المجهول: يُتَفَعَّلُ
- ٧- من المضارع المجهول: يُفْتَعَلُ
- ٨- ...
- ٩- من المضارع المجهول: يُسْتَفَعَّلُ
- ١٠- من المضارع المجهول: يُفَعْوَعَلُ

- ١- من المضارع المجهول: يُتَفَعَّلُ
- ٢- من المضارع المجهول: يُفَعْلَلُ
- ٣- من المضارع المجهول: يُفَعْلَلُ

• يبني اسم المفعول من غير الثلاثي على وزن المضارع المجهول بإبدال حرف المضارعة ميماً مضمومة: معظّم

- إذا بُنِيَ: من الأجوف المعتل تُحذف منه واو المفعول بعد نقل حركة العين إلى ما قبلها: مصون أصلها مَصُونٌ - نُقِلَتْ حَرَكَةُ الْوَاوِ إِلَى مَا قَبْلَهَا لِلاِسْتِقْثَالِ فَكُنْتُ ثُمَّ حُدِفَتْ دَفْعاً لِانْتِقَاءِ السَّاكِنِينَ - وَأَيْضاً: مَقُولٌ - أَصْلُهَا مَقُودٌ - وَتَبَدَّلَ الضَّمُّ الَّذِي قَبْلَ الْيَاءِ كَسْرَةً لِمُنَاسَبَةِ الْيَاءِ: مَبِيعٌ أَصْلُهَا مَبِيعٌ - نُقِلَتْ حَرَكَةُ الْيَاءِ إِلَى مَا قَبْلَهَا لِلاِسْتِقْثَالِ فَكُنْتُ ثُمَّ أُبْدِلَتْ كَسْرَةً لِلْيَاءِ ثُمَّ حُدِفَتْ الْوَاوُ مَعاً لِانْتِقَاءِ السَّاكِنِينَ - وَأَيْضاً مَدِينٌ أَصْلُهَا مَدِينٌ -

- من الناقص اليائي قلبت واؤه ياءً ثُمَّ أَدْعَمْتُ فِي الْيَاءِ الثَّانِيَةِ: مَرْمِيٌّ أَصْلُهَا مَرْمِيٌّ
أَمَّا الناقص الواوي فلا يحدث له إلا الإدغام: مَفْرُؤٌ
• من المهموز اللام فالخيار قلبُ الهمزة واواً: مَقْرُؤٌ

• يأتي اسم المفعول بمعنى المصدر:

المَجْلُودُ - المَعْقُولُ - المَنْقُولُ - المَخْلُوفُ - المَعْسُورُ - المَجْهُودُ - المَيْسُورُ

بمعنى: الجلدُ - العقْلُ - الثقلُ - الخلفُ - العسرُ - الجهدُ - اليسرُ.

اسم المفعول - ٢ - عمله في الإعراب

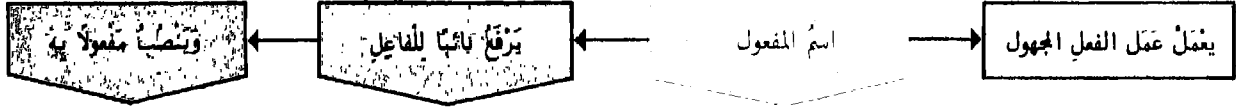

زَيْدٌ	مُعْطَى	أَخُوهُ	تَوْبًا
--------	---------	---------	---------

- عَمَلُ اسْمِ الْمَفْعُولِ نَوَاعَانٌ: لَفْظِيٌّ وَمَحَلِّيٌّ - وَهُوَ حَالَتَانِ: مَجْرَدٌ مِنْ أَلٍ وَمَقْرُونٌ نَائِلٌ - مُضَافٌ وَغَيْرُ مُضَافٍ

اسم المفعول	مَجْرَدٌ مِنْ أَلٍ	مَقْرُونٌ بِأَلٍ	
من الفعل المتعدي المجهول	هذا رياضيٌّ مَحْمُودٌ خَلَقَهُ	فاز الرِّياضيُّ المَحْمُودُ خَلَقَهُ	فاز الرِّياضيُّ المَحْمُودُ الخَلْقُ
	يَرْفَعُ نَائِبًا لِلْفَاعِلِ	يَرْفَعُ نَائِبًا لِلْفَاعِلِ	يَجْرُ مُضَافًا إِلَيْهِ لَفْظًا فِي مَحَلِّ رَفْعِ نَائِبِ فَاعِلٍ
اسم المفعول	غَيْرُ مُضَافٍ (مَنْوَنٌ)	مُضَافٌ	مُضَافٌ

- يُشْتَرَطُ فِي إِعْمَالِ اسْمِ الْمَفْعُولِ أَنْ لَا يُحَوَّلَ عَنْ وَزْنِهِ الْأَصْلِيِّ - فَإِنْ حُوِّلَ عَنْهُ بَطَلَ عَمَلُهُ - فَمَا يُقَالُ: مَرَزْتُ بِرَجُلٍ جَرِيحٍ أَخُوهُ - بَلْ = جَرِيحٌ أَخُوهُ - عَلَى أَنَّهُ خَبَرٌ مُقَدَّمٌ وَأَخُوهُ مُبْتَدَأٌ مُؤَخَّرٌ
- إِنْ إِضَافَةُ اسْمِ الْمَفْعُولِ تَكُونُ مَعْنَوِيَّةً إِذَا كَانَ بِمَعْنَى الْمَاضِي وَلَفْظِيَّةً إِذَا كَانَ بِمَعْنَى الْحَالِ أَوْ الْاسْتِقْبَالِ
- كُلُّ مَا ذُكِرَ عَنِ الْعَمَلِ وَالشُّرُوطِ وَالْأَحْكَامِ لِاسْمِ الْفَاعِلِ يُحَكَّمُ بِهِ لِاسْمِ الْمَفْعُولِ فَيُقَالُ: زَيْدٌ مُعْطَى أَخُوهُ تَوْبًا - أَوْ مُعْطَى الْأَخِ تَوْبًا - بَكَرٌ مُعْلَمٌ أَبُوهُ أَخَاكَ فَاضِلًا - أَوْ - مُعْلَمٌ الْأَبِ أَخَاكَ فَاضِلًا
- إِذَا كَانَ اسْمُ الْمَفْعُولِ مُشْتَقًّا مِنْ فِعْلِ يَتَعَدَّى إِلَى أَكْثَرِ مِنْ مَفْعُولٍ بِهِ وَاحِدٍ يَرْفَعُ الْأَوَّلُ نَائِبًا لِلْفَاعِلِ لَهُ وَيُتْرَكُ الثَّانِي مَنْصُوبًا عَلَى أَنَّهُ مَفْعُولٌ بِهِ: هَذَا رَجُلٌ مَرْوَدٌ عَقْلُهُ غَدَاءٌ
- مَتَى قُصِدَ الثَّبُوتُ بِاسْمِ الْفَاعِلِ مِنَ الْأَزْمِ وَاسْمِ الْمَفْعُولِ مِنَ الْمَسْمُوعِ إِلَى وَاجِدٍ يُنَزَّلُ كُلُّ مِنْهَا مَنْزِلَةً الصِّفَةِ الْمَشْبَهَةِ - فَنَقُولُ:
 - زَيْدٌ صَادِقٌ وَعَدُهُ - أَوْ الصَّادِقُ وَعَدُهُ -
 - زَيْدٌ صَادِقٌ الْوَعْدِ - أَوْ الصَّادِقُ الْوَعْدِ -
 - زَيْدٌ صَادِقٌ وَعَدَا - أَوْ الصَّادِقُ وَعَدَا -
- وَيُسَمَّى مَرْفُوعًا اسْمُ الْمَفْعُولِ فِي مِثْلِ هَذِهِ الْحَالِ فَاعِيًا لَا نَائِبًا فَاعِيًا - لِأَنَّ الصِّفَةَ تُعْتَبَرُ حِينَئِذٍ ثَابِتَةً لَا حَادِثَةً -

الصِّفَةُ الْمَشْبَهَةُ ١ - صِيغَتُهَا - بِنَاوُهَا - أَوْزَانُهَا

الصِّفَةُ الْمَشْبَهَةُ بِاسْمِ الْفَاعِلِ
الجُنْدِيُّ شُجَاعٌ
معنى الشجاعة ثابت في الجندي أيام السلم وأيام الحرب
تدلُّ على معنى الثبوت أي وجود الصفة في صاحبها مطلقاً

اسم الفاعل
الجُنْدِيُّ مُقَاتِلٌ
معنى القتال أحدثه الجندي في زمن معين: زمن الحرب
يدلُّ على معنى الحدوث

أمثلة
كتب - يكتبُ
جلس - يجلسُ
فتح - يفتحُ
غضب - يغضبُ
كبر - يكبرُ
وثق - يثقُ

المضارع
ي فاعل
ي فاعل
ي فاعل
ي فاعل
ي فاعل
ي فاعل

الماضي
ف فعل
ف فعل
ف فعل
ف فعل
ف فعل
ف فعل

حركة عين الفعل

تصاغ الصفة المشبهة من الفعل اللازم قياساً ومن المتعدي سماعاً.

لها ستة أبواب
١ - فتح ضم
٢ - فتح كسر
٣ - فتحتان
٤ - كسر فتح
٥ - ضم ضم
٦ - كسر تان

- تُبنى الصفة المشبهة من الثلاثي الأزم على أوزانٍ سماعية مختلفة تُوردُ أشهرها . أما إذا دلَّت على لَوْنٍ أو عَيْبٍ أو حَلِيَّةٍ بُنِيَتْ مِنْهُ قِيَاساً على وزن: أفعَل : أسود - أعرج - أبلج .
- تُبنى من غير الثلاثي الأزم قياساً على أوزان اسم الفاعل إذا قصدَ به معنى الثبوت والاستمرار لا معنى الحدوث والتجدد .

أمثلة	المضارع	الماضي
مُعَلِّمٌ	يُعَلِّمُ	عَلَّمَ
مُفَاخِرٌ	يُفَاخِرُ	فَخَّرَ
مُكْرِمٌ	يُكْرِمُ	كَرَّمَ
مُنْتَقِمٌ	يَنْتَقِمُ	نَقَمَ
مُنْتَفَخِرٌ	يَنْتَفَخِرُ	فَخَّرَ
مُنْكَسِرٌ	يَنْكَسِرُ	كَسَرَ
مُنْتَفِقِدٌ	يَنْتَفِقِدُ	فَقَدَ
مُسَوِّدٌ	يَسَوِّدُ	سَوَّدَ
مُسْتَغْفِرٌ	يَسْتَغْفِرُ	سَأَلَ
مُحْضِرٌ	يُحْضِرُ	حَضَرَ
مُخَلِّجٌ	يُخَلِّجُ	خَلَّجَ
مُنْخَلِّجٌ	يُنْخَلِّجُ	خَلَّجَ
مُخْرِنَجِمٌ	يُخْرِنِجِمُ	خَرَّنَجَمَ
مُقَشِّعِرٌ	يُقَشِّعِرُ	قَشَّعَرَ

أمثلة	المضارع	الماضي
طاهر	يُطَاهِرُ	طَهَّرَ
محمود	يُحْمَدُ	حَمَدَ
أسود	يُسْوَدُ	سَوَّدَ
فرح	يُفْرِحُ	فَرَّحَ
غضبان	يُغْضِبُ	غَضَّبَ
عزبان	يُعْزِبُ	عَزَّبَ
ضخم	يُضَخِّمُ	ضَخَّمَ
صلب	يُصَلِّبُ	صَلَّبَ
بطل	يُبْطِلُ	بَطَّلَ
جبان	يُجْبِنُ	جَبَّنَ
شجاع	يُشْجَعُ	شَجَّعَ
شريف	يُشْرَفُ	شَرَّفَ

٢ - الصِّفَةُ الْمَشْبَهَةُ - عَمَلُهَا فِي الْإِعْرَابِ

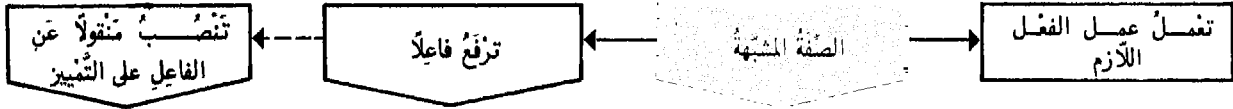

أَيُّهَا الْمَلِكُ الْكَرِيمُ نَسَبُهُ (الكَرِيمُ نَسَبًا)

• عملُ الصِّفَةِ الْمَشْبَهَةِ نَوْعَانِ: لَفْظِيٌّ وَمَحَلِّيٌّ - وَلَهَا حَالَتَانِ: مُجَرَّدَةٌ مِنْ أَلٍ وَمَقْرُونَةٌ بِأَلٍ - مُضَافَةٌ وَغَيْرُ مُضَافَةٍ

مَقْرُونَةٌ بِأَلٍ		مُجَرَّدَةٌ مِنْ أَلٍ		الصِّفَةُ
الْمَلِكُ الْكَرِيمُ النَّسَبِ	الْمَلِكُ الْكَرِيمُ نَسَبُهُ (نَسَبًا)	مَلِكٌ كَرِيمٌ النَّسَبِ	مَلِكٌ كَرِيمٌ نَسَبُهُ (نَسَبًا)	مِنَ الْفِعْلِ
تَجَرَّ مُضَافًا إِلَيْهِ لَفْظًا فِي مَحَلِّ رَفْعِ فَاعِلٍ	تَرَفَعُ فَاعِلًا وَتَنْصِبُ مَنْقُولًا عَنِ الْفَاعِلِ عَلَى التَّمْيِيزِ	تَجَرَّ مُضَافًا إِلَيْهِ لَفْظًا فِي مَحَلِّ رَفْعِ فَاعِلٍ	تَرَفَعُ فَاعِلًا أَوْ تَنْصِبُهُ عَلَى التَّمْيِيزِ	الْأَزْمِ
مُضَافَةٌ	غَيْرُ مُضَافَةٍ	مُضَافَةٌ	غَيْرُ مُضَافَةٍ (مَنْوَنَةٌ)	الْمَشْبَهَةُ

- إِضَافَةُ الصِّفَةِ الْمَشْبَهَةِ إِلَى مَعْمُولِهَا لَا تَكُونُ إِلَّا لَفْظِيَّةً لِأَنَّهَا لَا تَتَعَيَّنُ لِلْمَاضِي
- يَجْرِي مَجْرَى الصِّفَةِ الْمَشْبَهَةِ الْمُنْسُوبِ الْمَوْوَلُ بِالْمَوْصُوفِ: مَرَرْتُ بِرَجُلٍ لَبِنَاتِي أَبْوَهُ - وَمَا يَحْتَمِلُ التَّأْوِيلَ مِنَ الْجَوَابِدِ: مَرَرْتُ بِرَجُلٍ صَخِرَ قَلْبُهُ - (صَخِرَ مَوْوَلٌ بِقَاسٍ) - وَرَدَّتْ مِنْهَلًا عَسَلًا مَأْوَهُ - (عَسَلًا مَوْوَلٌ بِجُلُو)

الصِّفَةُ الْمَشْبَهَةُ	مَا يَفْتَرِقَانِ فِيهِ	اسْمُ الْفَاعِلِ
١ - لَا تُصَاحُ إِلَّا مِنَ الْأَزْمِ قِيَاسًا وَمِنَ الْمُتَعَدِّي سَاعًا	١ -	١ - يُصَاحُ مِنَ الْمُتَعَدِّي وَالْأَزْمِ قِيَاسًا
٢ - لَا تَكُونُ إِلَّا لِلْحَاضِرِ	٢ -	٢ - يَكُونُ لِلْأَزْمَةِ الثَّلَاثَةِ
٣ - تَكُونُ مَجَارِيَّةً وَغَيْرَ مَجَارِيَّةً لِلْمُضَارِعِ: ظَرِيفٌ - جَمِيلٌ	٣ -	٣ - لَا يَكُونُ إِلَّا مُجَارِيًّا لِلْمُضَارِعِ: مُنْطَلِقُ اللِّسَانِ
٤ - لَا يَجُوزُ أَنْ يَتَقَدَّمَ مَنْصُوبًا عَلَيْهَا: زَيْدٌ وَجْهَهُ حَسَنٌ	٤ -	٤ - يَجُوزُ أَنْ يَتَقَدَّمَ مَنْصُوبًا عَلَيْهِ: زَيْدٌ عَمْرًا ضَارِبٌ
٥ - لَا يَكُونُ مَعْمُولًا إِلَّا سَبَبِيًّا: (يَمْتَنِعُ) زَيْدٌ حَسَنٌ عَمْرًا	٥ -	٥ - أَنْ يَكُونَ مَعْمُولَهُ سَبَبِيًّا وَأَجْنَبِيًّا: زَيْدٌ حَسَنٌ وَجْهَهُ (الْوَجْهَ)
٦ - تَخَالَفَ فَعْلُهَا فَإِنَّهَا تَنْصِبُ مَعَ قِصُورِ فَعْلِهَا	٦ -	٦ - لَا يَخَالَفُ فَعْلُهُ فِي الْعَمَلِ
٧ - لَا يَجُوزُ حَذْفُهَا	٧ -	٧ - يَجُوزُ حَذْفُهُ وَبَقَاةُ مَعْمُولِهِ
٨ - يَقْبَحُ حَذْفُ مَوْصُوفِهَا	٨ -	٨ - لَا يَقْبَحُ حَذْفُ مَوْصُوفِهِ وَإِضَافَتُهُ إِلَى مُضَافٍ إِلَى ضَمِيرِهِ: مَرَرْتُ بِكَرْمٍ عَدُوَّهُ
٩ - يَمْتَنِعُ فِيهَا - (الْفِعْلُ)	٩ -	٩ - يَفْصَلُ مَرْفُوعَهُ وَمَنْصُوبَهُ: زَيْدٌ حَسَنٌ فِي الْحَرْبِ وَجْهَهُ
١٠ - لَا يَجُوزُ: هُوَ حَسَنٌ الْوَجْهَ وَالْبَدَنَ - بَجَرِ الْوَجْهِ وَنَصَبِ الْبَدَنِ	١٠ -	١٠ - يَجُوزُ إِتْبَاعُ مَجْرُورِهِ عَلَى الْحَلِّ عِنْدَ مَنْ لَا يَشْتَرِطُ الْمَحْرُزُ: جَاعِلُ اللَّيْلِ سَكَنًا وَالشَّمْسُ - (وَالْمَحْرُزُ عِنْدَ النُّحَاةِ مَا يَطْلُبُ إِعْرَابَ الْكَلِمَةِ الْمُخْتَصُّ بِهَا عِنْدَ جُزْئِهَا عَلَى خِلَافِهِ كَالْفَاعِلِيَّةِ فِي: مَا جَلَّ فِي مَنْ أَحَدٍ - فَإِنَّهَا تَطْلُبُ رَفْعَ الْفَاعِلِ الْمَجْرُورِ بَيْنَ وَهُوَ قَدْ جَرَى عَلَى خِلَافِ الْمَطْلُوبِ

- ١ - الجُرِّ بِالإِضَافَةِ: الْكَرِيمُ النَّسَبِ
 - ٢ - الرَّفْعُ عَلَى الْفَاعِلِيَّةِ: الْكَرِيمُ النَّسَبِ
 - ٣ - النَّصْبُ عَلَى كَوْنِهِ مُشَبَّهًا بِالْفِعُولِ بِهِ: الْكَرِيمُ النَّسَبِ
- يَجُوزُ فِي الْمَقْرُونِ بِأَلٍ الْمُضَافِ

أمثلة المبالغة ١ - صيغتها - بناؤها - أوزانها

• صيغة بمعنى اسم الفاعل تدلُّ على زيادة الوصف في الموصوف: فاعِل - فَعَال

المبالغة	باسم الفاعل
جيشه	خواص المارك
تدلُّ على كثرة تحقيق الفعل أو شدته	

اسم الفاعل	الفاعل
جيشه	خايس المارك
يدلُّ على معنى الحدوث أو من قام بالفعل	

• تُبنى أمثلة المبالغة من الثلاثي - وقد تأتي من غير الثلاثي ندورا - وكلها سماعية:

بعض الأمثلة النادرة من غير الثلاثي	
المبالغة	١ ٢ ٣ ٤ ٥ ٦ ٧
أدرك	ف ف ع ا ل
أعطى	م م ع ا ل
أهان	م م ع ا ل
أثلف	م م ع ا ل
أخلف	م م ع ا ل
أفاد	م م ع ا ل
أحسن	م م ع ا ل
أملق	م م ع ا ل
أزهق	ف ف ع و ل
أسمع	ف ف ع ي ل
أنذر	ف ف ع ي ل

أشهر الأوزان السماعية من الثلاثي	
أمثلة	١ ٢ ٣ ٤ ٥ ٦ ٧
حذِرٌ	ف ف ع ل
كذوبٌ	ف ف ع و ل
رحيمٌ	ف ف ع ي ل
ضحكةٌ	ف ف ع ل ة
ضرابٌ	ف ف ع ا ل
صديقٌ	ف ف ع ي ل
مقدامٌ	م م ع ا ل
مغظيرٌ	م م ع ي ل
علامةٌ	ف ف ع ا ل ة

وبعض الأوزان الأخرى	
مخربٌ	م م ف ع ل
كبارٌ	ف ف ع ا ل
فاروقٌ	ف ف ا ع و ل
قيومٌ	ف ف ي ع و ل
راويةٌ	ف ف ا ع ل ة
فروقةٌ	ف ف ع و ل ة
مخدامةٌ	م م ف ع ا ل ة

اللاحقة بعض هذه الأمثلة هي للمبالغة: فَعَلَة - فَعَالَة - فاعلة - فمولة - مفعالة وليست بالتاء الفارقة بين المذكر والمؤنث. شد: مسكينة (مؤنث مسكين) وميفانة (مؤنث ميفان: لا يسمع شيئاً إلا أيقنه)

التاء

أمثلة المبالغة - ٢ - عملها في الإعراب

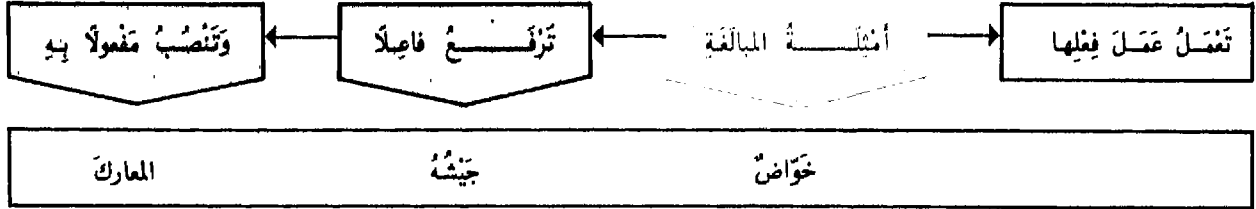

- إذا كانت أمثلة المبالغة لازمة اكتفت بالفاعل وإذا كانت متعدية نصبت مفعولاً به
- عملها نوعان: لفظيٌّ ومحلّيٌّ - ولها حالتان: مجردةٌ من أن ومقرونةٌ بأن - مضافةٌ وغيرُ مضافةٍ.

مقرونةٌ بأن		مجردةٌ من أن		المبالغة
المقدّمُ الجيْشِ	المقدّمُ جَيْشُهُ	مقدّمُ الجيْشِ	مقدّمُ جَيْشُهُ	من الفعل الأَزمِ
تجرُّ مضافاً إليه لفظاً في محلِّ رفع فاعل	تَرْفَعُ فاعِلاً	تجرُّ مضافاً إليه لفظاً في محلِّ رفع فاعل	تَرْفَعُ فاعِلاً	
الخَوَاضُ الحروبِ	الخَوَاضُ الحروبِ	خَوَاضُ الحروبِ	خَوَاضُ حروباً	من الفعل المتعدّي
تجرُّ مضافاً إليه لفظاً في محلِّ نصب مفعول به	تَنْصِبُ مفعولاً به	تجرُّ مضافاً إليه لفظاً في محلِّ نصب مفعول به	تَنْصِبُ مفعولاً به	
مُضافةٌ	غيرُ مُضافةٍ	مُضافةٌ	غيرُ مُضافةٍ (منونةٌ)	المبالغة

- حكمُ أمثلة المبالغة في العملِ حكمُ اسمِ الفاعلِ

- فَعَالٌ : إنَّ إغمالَ : فَعَالٌ - أَكْثَرُ مِنْ إغمالِ : مِفعالِ وفِعولِ
- مِفعالِ
- فِعولِ
- فَعَمِيلٌ : إغمالُ : فَعَمِيلٌ أَقَلُّ مِنْهَا جَمِيعاً
- وَقَدْ سَمِعَ إغمالُ فَعَمِيلٌ أَيْضاً

أَكْثَرُهَا
إِغْمَالاً

- يجوزُ أن يتقدّمَ مَعْمولُ أمثلة المبالغة عليها:
- هذا سَوَقُ العُدَاةِ ضَرْوبٌ بِحَدِّ السِّيفِ

أفعل التفضيل : ١ - صيغته - بناؤه - وزنه

صيغة تدل على وصف شيء بزيادة على غيره: أنت أكثر التلاميذ علماً

- أنت : المفضل - ويرد غالباً قبل أفعل التفضيل
 - أكثر : أفعل التفضيل - ويرد بين المفضل والمفضل عليه
 - التلايدية: المفضل عليه - ويرد غالباً بعد أفعل التفضيل
 - علماً : الصفة - وهي التي يشترك فيها المفضل والمفضل عليه وقد يتضمنها أفعل التفضيل
- يبنى أفعل التفضيل من الماضي المجرد على وزن: أ ف ع ل - ويشترط فيه أن يكون:

١- مُتَصَرِّفًا	فَضْلٌ: أَفْضَلُ - لَا يُبْنَى مِنْ نَحْوِ نَعَمَ لِأَنَّهُ جَائِدٌ
٢- ثَلَاثِيًّا	وَدَّ: أَوْدٌ - لَا يُبْنَى مِنْ نَحْوِ زَاخَمَ لِأَنَّهُ رُبَاعِيٌّ
٣- تَامًا	شَجَعُ: أَشْجَعُ - لَا يُبْنَى مِنْ نَحْوِ صَارَ لِأَنَّهُ نَاقِصٌ
٤- مَعْلُومًا	كَبُرَ: أَكْبَرُ - لَا يُبْنَى مِنْ نَحْوِ حُمِدَ لِأَنَّهُ مَجْهُولٌ
٥- قَابِلًا لِلْمُقَاضَلَةِ	سَلِمَ: أَسْلَمَ - لَا يُبْنَى مِنْ نَحْوِ فَنِي - مَاتَ - لِأَنَّهُمَا لَا يَصْلِحَانِ لِلْمُقَاضَلَةِ
٦- غَيْرَ دَالٍّ عَلَى لَوْنٍ عَيْبٍ حَلِيَّةٍ	عَلِمَ: أَعْلَمَ - لَا يُبْنَى مِنْ خَصِرَ - عَمِيَ - دَعَجَ - لِأَنَّ الصِّفَةَ الْمَشْبَهَةَ تُبْنَى مِنْهَا عَلَى هَذَا الْوِزْنِ

- شَدَّ: خَيْرٌ - شَرٌّ - أَصْلُهَا أَخْيَرُ - أَشْرُ - فَقَدْ سَقَطَتْ هَمْزَتَاهَا لِكثْرَةِ الِاسْتِمْعَالِ
- إِذَا كَانَ الْوَصْفُ الْمَطْلُوقُ مِنَ الْأَفْعَالِ الدَّالَّةِ عَلَى لَوْنٍ - عَيْبٍ - حَلِيَّةٍ - عَلَى غَيْرِ وَزْنٍ: أَفْعَلٌ - فَلَا مَانِعَ حِينَئِذٍ مِنْ مَجِيءِ التَّفْضِيلِ مِنْهُ عَلَى وَزْنِ أَفْعَلٍ: هَذَا أَفْبَحُ مِنْ ذَاكَ وَأَشْنَعُ مِنْهُ - لِأَنَّ الْوَصْفَ الْمَطْلُوقَ مِنْهَا: تَبِيحٌ - شَبِيحٌ
- قَدْ بُنِيَ مِنْ غَيْرِ الثَّلَاثِيَّ عَلَى وَزْنِ أَفْعَلٍ شُدُودًا: أَعْطَى - أَوْلَى - أَشْهَرَ - فَيَقَالُ: أَعْطَاهُمْ لِلدَّيْنَارِ - أَوْلَاهُمُ لِلْمَعْرُوفِ - أَشْهَرُهُ مِنَ الْقَمَرِ
- قَدْ يُبْنَى مِنَ الْفِعْلِ الْمَجْهُولِ شُدُودًا: أَحْمَدُ - أَخْصَرَ - مِنْ حَمِدَ - أَخْتَصِرُ: الْعَوْدُ أَحْمَدُ - هَذَا أَخْصَرُ مِنْ ذَاكَ - وَفِي أَخْصَرَ شُدُودًا آخَرَ كَوْنَهُ مِنْ غَيْرِ الثَّلَاثِيَّ -
- شَدَّ أَيْضًا: عَنِي - زُهِي - جُنَّ: فَلَانُ أَغْنَى بِجَانِحِكَ مِنْ أَخِيكَ - هُوَ أَزْهَى مِنْ دِيكَ - هَذَا أَجْنُ مِنْ ذَاكَ
- قَدْ يَجْرِدُ أَفْعَلُ التَّفْضِيلِ مِنَ التَّفْضِيلِ وَيُسْتَعْمَلُ بِمَعْنَى اسْمِ الْفَاعِلِ لِلْمُبَالَغَةِ: اللَّهُ أَعْلَمُ حَيْثُ يَجْعَلُ رِسَالَتَهُ - أَيُّ عَالِمٍ

هو لفظ على وزن أفعل يدل على معنى الزيادة ويستعمل عوضاً عن اسم التفضيل الذي تستحيل صياغته من غير الثلاثي (الخ...) - قِيَّاتِي قَبْلَ الْمَصْدَرِ الْمَنْصُوبِ عَلَى التَّمْيِيزِ: أَوْسَعُ اخْتِبَارًا - أَكْثَرُ أَحْتِرَامًا - أَشَدُّ بَيَاضًا - أَوْفَرُ دَعَجًا - أَعْظَمُ شَأْنًا.

اللفظُ الساعِدُ

استعمالُ أفعلِ التَّفْضِيلِ: مُخْتَلَفُ الْحَالَاتِ الصَّرْفِيَّةِ -

مَقْرُونٌ بِأَنْ - غَيْرُ مَضَافٍ	مَجْرُودٌ مِنْ أَنْ - غَيْرُ مَضَافٍ	مَجْرُودٌ مِنْ أَنْ - غَيْرُ مَضَافٍ	مَجْرُودٌ مِنْ أَنْ - مَضَافٌ إِلَى تَكْرِيهٍ
النِّسَاءُ الْفَضْلِيَّاتُ الْحَقِيقَةُ الْكُبْرَى • يُطَابِقُ مَوْصُوفَهُ (مَذْكَرًا - مَوْثِقًا - مُتَى - جَمْعًا) • لَا يُذَكَّرُ بَعْدَهُ الْمَفْضَلُ عَلَيْهِ • يَنْتَعِ اقْتِرَانُهُ بَيْنَ	الرَّيْدَانِ أَفْضَلُ - أَفْضَلَا - النَّاسِ مَرِيَمُ أَفْضَلُ - فَضَلَى النَّاسِ يَجُوزُ الْإِفْرَادَ وَالتَّذْكِيرَ وَعَدَمُهَا	الْأَسَدُ أَقْوَى مِنَ الرَّجُلِ أَنْتَ أَكْرَمُ مِنْ أَخِيكَ • يَأْتِي مُفْرَدًا مَذْكَرًا • يَنْتَعِرُ مِنَ الْجَارَةِ لَفْظًا أَوْ تَقْدِيرًا	• يَمْتَنِعُ اقْتِرَانُهَا بَيْنَ الْجَارَةِ • يَجِبُ أَنْ يَكُونَ الْمَضَافُ إِلَى مُطَابِقًا الْمَفْضَلِ: الرَّيْدَانِ أَفْضَلُ رَجُلَيْنِ - الْمَرِيَمَاتُ أَفْضَلُ نِسَاءِ

عَمَلُهُ فِي الإِعْرَابِ

- ٢

أَفْعَلُ التَّفْضِيلِ

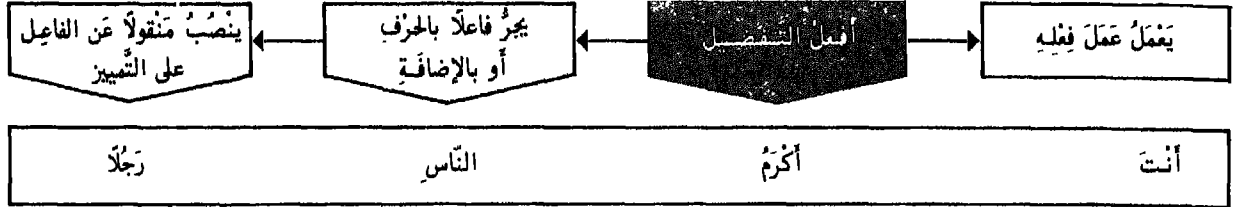

• لِأَفْعَلِ التَّفْضِيلِ أَرْبَعُ حَالَاتٍ

مَقْرُونٌ بِأَنْ - غَيْرُ مُضَافٍ	مُجَرَّدٌ مِنْ أَلْ - غَيْرُ مُضَافٍ	مُجَرَّدٌ مِنْ أَلْ - مُضَافٌ إِلَى مَعْرِقَةٍ	مُجَرَّدٌ مِنْ أَلْ - مُضَافٌ إِلَى نَكِيرَةٍ
النِّسَاءُ الفُضْلِيَّاتُ	أَنْتِ أَكْرَمُ مِنْ أَخِيكَ	أَنْتِ أَكْرَمُ النَّاسِ رَجُلًا	زَيْدٌ أَطْمَعُ رَجُلًا
لَا عَمَلٌ لَهُ لِأَنَّ المَفْضَلَ عَلَيْهِ لَا يُذَكَّرُ بَعْدَهُ	يَجْرُ المَفْضَلُ عَلَيْهِ بِوِاسِطَةِ مَنْ فِي مَحَلِّ رَفْعٍ فَاعِلٍ	يَجْرُ مُضَافًا إِلَيْهِ لَفْظًا فِي مَحَلِّ رَفْعٍ فَاعِلٍ وَيَنْصَبُ مَنقُولًا عَنِ الفَاعِلِ على التَّمْيِيزِ	يَجْرُ مُضَافًا إِلَيْهِ لَفْظًا فِي مَحَلِّ رَفْعٍ فَاعِلٍ

- يَجُوزُ فِي المَجْرُورِ أَنْ يَكُونَ مِنْ جِنْسِ المَفْضَلِ أَوْ مِنْ غَيْرِ جِنْسِيهِ: الأَسَدُ أَقْوَى مِنَ الرَّجُلِ. وَقَدْ تُحذفُ مِنْ وَمَجْرُورُهَا لِلدَّلَالَةِ عَلَيْهَا: أَنَا أَكْثَرُ مِنْكَ مَالًا وَأَعَزُّ نَفْسًا - أَيُّ أَعَزُّ مِنْكَ
- إِذَا كَانَ المَجْرُورُ مِنْ اسْمِ اسْتِفْهَامٍ أَوْ مُضَافًا إِلَى اسْتِفْهَامٍ وَجِبَ تَقْدِيمُهُ عَلَى: أَفْعَلٌ - مِمَّنْ أَنْتِ أَفْضَلُ؟ مِنْ غُلامٍ مِنْ أَنْتِ أَفْضَلُ؟
- لَا يَجُوزُ أَنْ يُفْصَلَ بَيْنَ: أَفْعَلٍ - وَمِنْ إِلا بِمَعْمُولِهِ: أَنْتِ أَحَقُّ بِالمِيزَاتِ مِنْ ذَوِي قُرْبِكَ. وَقَدْ يُفْصَلُ بَيْنَهُمَا بَلْوً وَالتَّدَاةَ عَلَى قَلَّةٍ: كَلَامُكَ أَطْيَبُ لَوْ حَدَّثْتَنَا عَنِ المَلِكِ الرُّؤَالِ - لَمْ أَلْفِ أَحَبُّتِ يَا فَرزْدَقُ مِنْكَ.
- لَا يَجُوزُ أَنْ يُقَالَ: الأَعْجَبُ مِنْ ذَلِكَ - لِأَنَّ أَفْعَلَ مَقْرُونٌ بِأَنْ - وَلَا يُقَالُ: عَمَرَ أَحْسَنُ القَوْمِ مِنْ خَالِدٍ - لِأَنَّ أَفْعَلَ مُضَافٌ - أَمَّا إِذَا كَانَتْ: مِنْ - لِغَيْرِ التَّفْضِيلِ فَلَا يَمْتَنِعُ ذَلِكَ فَنَقُولُ زَيْدٌ أَخْوَفُ النَّاسِ مِنَ العَارِ - أَنْتِ الأَقْرَبُ مِنْ كُلِّ خَيْرٍ -
- لَيْسَتْ: مِنْ - تَفْضِيلِيَّةٌ فِي: زَيْدٌ أَعْقَلَ مِنْ أَنْ يَكْذِبَ - لِأَنَّهُ لَيْسَ المَقْصُودُ تَفْضِيلَ زَيْدٍ عَلَى الكَذِبِ بَلِ المَرَادُ بَعْدَهُ عَنْهُ.

حرف الجر: من

النَّصَبُ عَلَى التَّمْيِيزِ

- يَنْصَبُ الاسْمُ الوَاقِعُ بَعْدَ: أَفْعَلِ التَّفْضِيلِ - عَلَى التَّمْيِيزِ مَتَى كَانَ فاعِلًا فِي المَعْنَى: أَنْتِ أَكْثَرُ عِلْمًا - أَيُّ - كَثُرَ عِلْمُكَ - إِنَّمَا جازَ أَنْ تَقُولَ: أَنْتِ أَكْرَمُ النَّاسِ رَجُلًا. مَعَ أَنَّهُ لَا يَصِحُّ أَنْ يَكُونَ فاعِلًا فِي المَعْنَى لِتَعَدُّرِ إِضَافَةِ أَفْعَلِ مَرَّتَيْنِ إِلَى النَّاسِ وَإِلَى رَجُلٍ.
- وَإِنْ لَمْ يَصِحَّ جَعْلُهُ فاعِلًا كَانَ مَجْرُورًا بِالإِضَافَةِ: أَنْتِ أَفْضَلُ رَجُلٍ لِأَنَّ الفَضْلَ وَاقَعَ مِنْ أَنْتِ لَا مِنْ رَجُلٍ ذَكَرَ بَعْضُ النِّحَاةِ ضابطًا آخَرَ وَهُوَ إِنْ كَانَ المَمْيِيزُ مِنْ جِنْسٍ مَا قَبْلَهُ جَرَّ وَإِنْ لَمْ يَكُنْ نُصِبَ -

أَفْعَلُ التَّفْضِيلِ ٣ - عَمَلُهُ فِي الإِعْرَابِ (فَاعِلُهُ - تَعْدِيَّتُهُ)

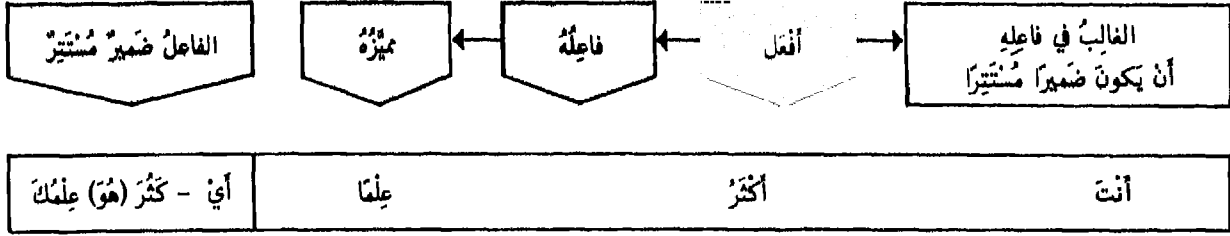

• يَرْفَعُ أَفْعَلُ التَّفْضِيلِ اسْمًا ظَاهِرًا بِثَلَاثَةِ شُرُوطٍ:

- ١ - أن يكونَ صِفَةً لاسمِ جِنْسٍ أو خَبْرًا عَنْهُ
- ٢ - أن يكونَ مَسْبُوقًا بِنَفْسِي أو نَهْيٍ أو اسْتِفْهَامٍ إنْكَارِيٍّ
- ٣ - أن يكونَ مَرْفُوعًا أَجْنَبِيًّا مُفَضَّلًا على نَفْسِهِ بِاعْتِبَارَيْنِ مُخْتَلِفَيْنِ.

مَا رَأَيْتُ رَجُلًا أَحْسَنَ لِي عَيْنِيهِ الْكُحْلُ مِنْهُ لِي عَيْنِ زَيْدٍ

أَحْسَنُ: أَفْعَلُ تَفْضِيلٍ - وهو صِفَةٌ وَمَسْبُوقٌ بِنَفْسِي - وَمَرْفُوعُهُ الْكُحْلُ أَجْنَبِيٌّ مِنَ الْمَوْصُوفِ - وَالْكَحْلُ مُفَضَّلٌ على نَفْسِهِ بِاعْتِبَارَيْنِ مُخْتَلِفَيْنِ - والمعنى أَنَّ الْكُحْلَ فِي عَيْنِ زَيْدٍ أَحْسَنُ مِنْ نَفْسِهِ فِي عَيْنِ غَيْرِهِ مِنْ الرِّجَالِ. وَيَجُوزُ أَنْ يَحُلَّ مَحَلَّهُ فِعْلٌ بِمَعْنَاهُ - فَتَقُولُ: مَا رَأَيْتُ رَجُلًا يَحْسُنُ فِي عَيْنِهِ الْكُحْلَ كَحْسَنِ فِي عَيْنِ زَيْدٍ - وَقَسْنُ على ذَلِكَ ما وَقَعَ فِيهِ أَفْعَلُ التَّفْضِيلِ خَبْرًا: وَهَلْ فِي النَّاسِ رَجُلٌ أَحَقُّ بِهَ الْحَمْدِ مِنْهُ بِمُحْسِنٍ لَأَيِّمٍ - أو تَقْدَمُهُ نَهْيٌ: لا يَكُنْ غَيْرُكَ أَحَبَّ إِلَيْهِ الْخَيْرُ مِنْهُ إِلَيْكَ

• إذا كان - أفعل - من مُتَعَدٍّ بِنَفْسِهِ دالٌّ على حُبِّ أو بُغْضٍ أو مَعْنِيَّتَيْهِما:
عُدِّي بِاللَّامِ إلى ما هو مَفْعُولٌ في المعنى: العاقلُ أَحَبُّ لِلْعَلَمِ مِنَ المَالِ - أي - يُحِبُّ العَلَمُ أَكْثَرَ مِنَ المَالِ وَعُدِّي يَأِي إلى ما هو فاعلٌ: الوالدُ البِرُّ أَحَبُّ إلى والِدَيْهِ مِنَ العاقِ - يُحِبُّهُ والداهُ أَكْثَرَ مِنْ مَحَبَّتَيْهِمُ للعاقِ.

• إذا كان دالًّا على عِلْمٍ عُدِّي بِالْبَاءِ: زَيْدٌ أَعْرَفُ بِكَ وَأَنَا أَذْرَى بِهِ.
• إذا كان دالًّا على ما تَقَدَّمَ عُدِّي بِاللَّامِ: هُوَ أَوْعَى لِلْعَلَمِ - أَنْتَ أَوْفَى لِلْمَهْدِ وَأَكْثَمُ لِلسَّرِّ.
• إذا كان من مُتَعَدٍّ بِجَرِّ عُدِّي بِهِ لا بِغَيْرِهِ: هُوَ أَزْهَدُ فِي الدُّنْيَا - أَسْرَعُ إلى الْخَيْرِ - أَبْعَدُ مِنَ الإِثْمِ - أَحْرَصُ على الْحَمْدِ - أَجْدَرُ بِالْجَلْمِ.
• إذا كان بما يَتَمَدَّى لِاثْنَيْنِ نُصِبَ الآخرُ بِفِعْلِ مُقَدَّرٍ: أَنْتَ أَكْسَى لِلْفُقْرَاءِ الثِّيابِ - أي - تَكْسُوهُمْ الثِّيابَ.

تَعْدِيَّةُ
أَفْعَلِ
التَّفْضِيلِ

• لا يُصاغُ أَفْعَلُ التَّفْضِيلِ إلا مِنَ الأفعالِ الَّتِي يَجُوزُ مِنْها التَّعْجِبُ
• وما امْتَنَعَ بِناهَ فِعْلُ التَّعْجِبِ مِنْهُ امْتَنَعَ بِناهَ أَفْعَلُ التَّفْضِيلِ مِنْهُ
• لأفْعَلِ التَّعْجِبِ مِنْ حالاتِ التَّعْدِيَةِ ما لأفْعَلِ التَّفْضِيلِ: ما أَحَبُّ الْمُؤْمِنِ لِلَّهِ - ما أَحَبَّهُ إلى اللَّهِ - ما أَعْرَفَهُ بِنَفْسِهِ - ما أَطْعَمَهُ لِلْعَوائِقِ - ما أَعْضَهُ لِطَرْفِهِ - ما أَزْهَدَهُ فِي الدُّنْيَا...

التَّعْجِبُ
والتَّفْضِيلُ

اسماء المكان والزمان صيغتهما - بناؤهما - أوزانهما

• اسم المكان صيغة تدلُّ على موضع وقوع الفعل: مَطْبُخٌ
• اسم الزمان صيغة تدلُّ على وقت وقوع الفعل: مَغْرِبٌ

الزمان	المكان	أوضاع: فاعل	١ ٢ ٣ ٤	أوزان الفعل	بناؤها واحد
مقتل	مرقد	صحيح	ف ع ل	فَعْلٌ - يَفْعُلُ	من المجرد الثلاثي
-	-	صحيح	ف ع ل	فَعْلٌ - يَفْعُلُ	
-	-	صحيح	ف ع ل	فَعْلٌ - يَفْعُلُ	
-	-	صحيح	ف ع ل	فَعْلٌ - يَفْعُلُ	
مدنى	مقرى	لامه ألف	ف ع ي	فَعْيٌ - يَفْعِي	
موقى	مرمى	لامه ألف	ف ع ي	فَعْيٌ - يَفْعِي	
مرجع	مجلس	صحيح	ف ع ل	فَعْلٌ - يَفْعُلُ	
مقدم	مقدم	صحيح	ف ع ل	فَعْلٌ - يَفْعُلُ	
موعد	موعد	قائه واو	ف ع ل	فَعْلٌ - يَفْعُلُ	
ماب	مكان	عينه ألف	ف ا ل	فَعْلٌ - يَفْعُلُ	
مغيب	مسير	عينه ألف	ف ي ل	فَعْلٌ - يَفْعُلُ	

• شد: مَطْبُخٌ - مَغْرِبٌ - مَشْرِقٌ - مَسْجِدٌ - مَسْكٌ - مَجْرٌ - مَنِيَّةٌ - مَسْقَطٌ - مَفْرَقٌ - مَرْقٌ - مَسْكِينٌ -
مع أنها مبنية من أفعال مضمومة العين في المضارع.

الزمان	المكان	١ ٢ ٣ ٤ ٥ ٦ ٧	المضارع المجهول	بناؤها واحد
مقرر	مدرّب	م ف ع ل	يَفْعَلُ	١ -
مهاجر	مضارب	م ف ا ع ل	يُفَاعِلُ	٢ -
مضرب	مضرب	م ف ع ل	يُفْعَلُ	٣ -
متدرج	متدرج	م ت ف ع ل	يَتَفَعَّلُ	٤ -
متعارف	متعارف	م ت ف ا ع ل	يَتَفَاعَلُ	٥ -
منحدر	منحدر	م ن ف ع ل	يُنْفَعِلُ	٦ -
مقتبل	مقتبل	م ف ت ع ل	يُقْتَبَلُ	٧ -
مستوفى	مستوفى	م س ت ف ع ل	يُسْتَفَعَلُ	٩ -
محلولى	محلولى	م ف ع و ع ل	يُفَعْوَعَلُ	١٠ -
متزلزل	متدحرج	م ت ف ع ل ل	يَتَفَعَّلَلُ	١ -
مخرنجم	مخرنجم	م ف ع ن ل ل	يُفَعْنَلَلُ	٢ -
مكفهر	مكفهر	م ف ع ل ل ل	يُفَعْلَلَلُ	٣ -

على وزن: مفعلة - للدلالة على كثرة الشيء بالمكان: مأسدة - مكلبة وهو يقاس من كل اسم ثلاثي - فإن كان الثلاثي مزيداً: تفاح - قثاء - بطيخ - تحذف زيادته فيقال: متفحة - متفحة - متفحة - أمّا إذا أريد ببناء اسم المكان من غير الثلاثي للدلالة على كثرة الشيء فيه: عصفور - ضفدع - يقال: مكان كثير العصفور - الضفدع - وتأتي: مفعلة - أيضاً للدلالة على ما هو سبب لكثرة الشيء: الكسل مجلبة للفقر - أي - سبب لكثرتيه.

قد تلحق اسم المكان: مقبرة - واسم الزمان: ميسرة - وذلك مقصور على السماع لا قياس عليه

صِيغَتُهُ - بِنَاؤُهُ - أَوْزَانُهُ

اسْمُ الآلَةِ

صِيغَةُ تَدُلُّ عَلَى أَدَاةِ الْعَمَلِ: مَبْرَدٌ - سَكِينٌ

اسْمُ
الآلَةِ

جامدٌ

مُشْتَقٌّ

• يأتي على أوزانٍ مختلفةٍ لا ضابط لها							
أمثلة	١	٢	٣	٤	٥	٦	٧
جرسٌ	ج	ر	س				
سيفٌ	س	ي	ف				
مُخَلٌّ	مُ	خ	ل				
خنجرٌ	خ	ن	ج	ر			
مغولٌ	م	غ	و	ل			
مُنْخَلٌّ	مُ	ن	خ	ل			
شاقوفٌ	ش	ا	ق	و	ف		
إزميلٌ	إ	ز	م	ي	ل		
قُدومٌ	قُد	د	و	م			
منجنيقٌ	م	ن	ج	ن	ي	ق	
ناعورةٌ	ن	ا	ع	و	ر	ة	
ترتبيكٌ	ت	ز	ت	ب	ي	ك	

• يُبْنَى مِنَ الثَّلَاثِيَّ الْمُتَعَدِّي • لَهُ ثَلَاثَةُ أَوْزَانٍ:						
أمثلة	١	٢	٣	٤	٥	
مَبْرَدٌ - مَبْضَعٌ	م	ف	ع	ل	١ -	
مَكْنَسَةٌ - مَرْمَلَةٌ	م	ف	ع	ل	٢ -	
مِفْتَاحٌ - مِقْرَاضٌ	م	ف	ع	ا	ل	٣ -
<ul style="list-style-type: none"> • الغالبُ في اسم الآلة من مُعتَلِّ الآمِ وَاللَّيْفِ أَنْ يَكُونَ عَلَى: مِفْعَلَةٌ - مَطْوَاةٌ - مَشْوَاةٌ - مِصْفَاةٌ • قَدْ وَرَدَتْ بَعْضُ الْأَلْفَاظِ خَالَفتِ الْقِيَاسَ: مُنْخَلٌّ - مَسْفُطٌ - مَدَقٌّ مُدْهَنٌ - مَكْمَلَةٌ - مُمْرَضَةٌ • هي أسماءٌ وُضِعَتْ لِهَذِهِ الْمَسْمُومَاتِ دُونَ اعْتِبَارِ وَقْعِ الْفِعْلِ فِيهَا أَوْ بِهَا فَتَكُونُ كَالْأَسْمَاءِ الْجَامِدَةِ 						

الضَّمِيرُ - ١ - تَحْدِيدُهُ وَأَقْسَامُهُ

• اسمٌ يَنُوبُ عن شخصٍ غائبٍ أو مُخاطَبٍ أو مُتَكَلِّمٍ.

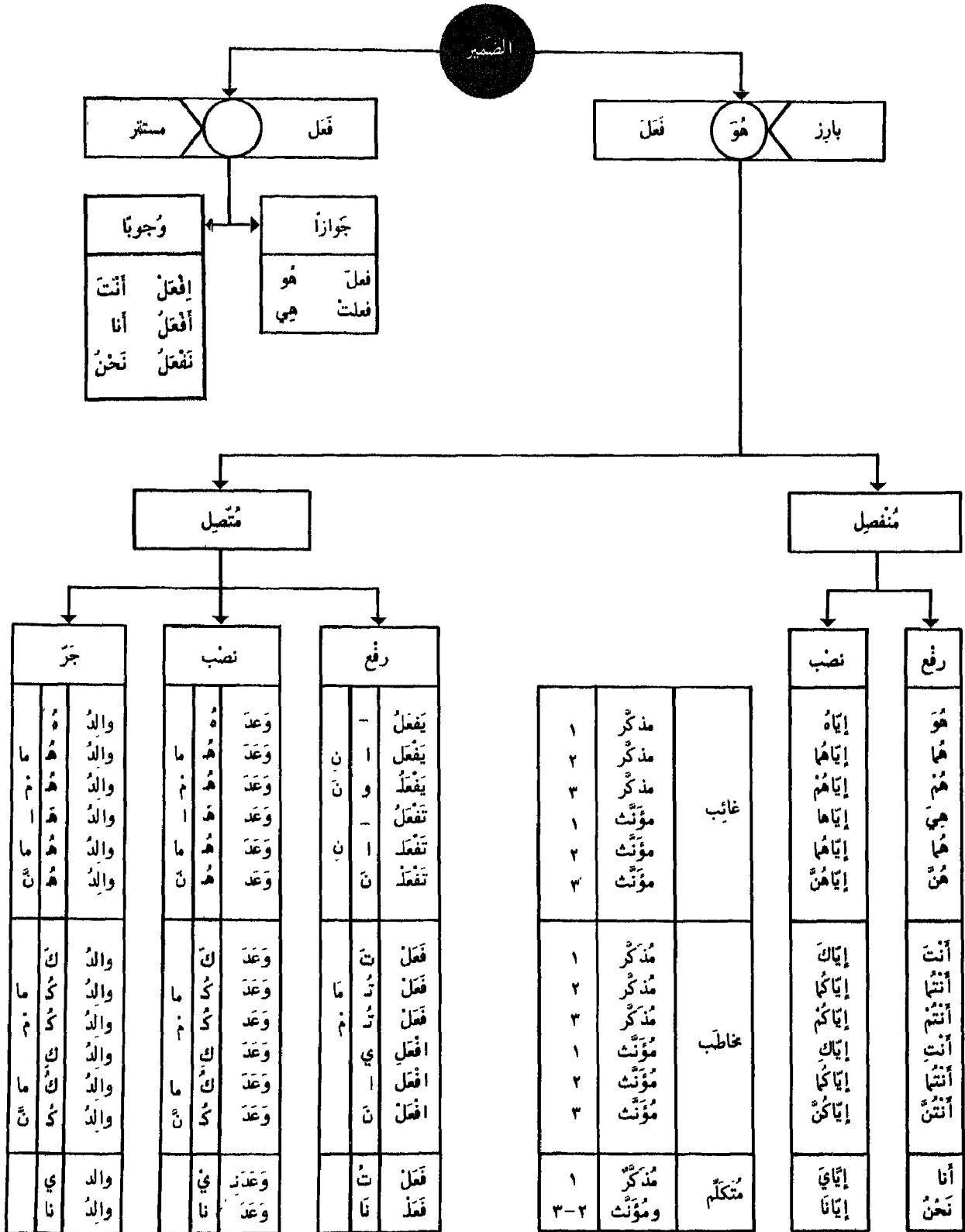

الضمير - ٢ - محله من الإعراب

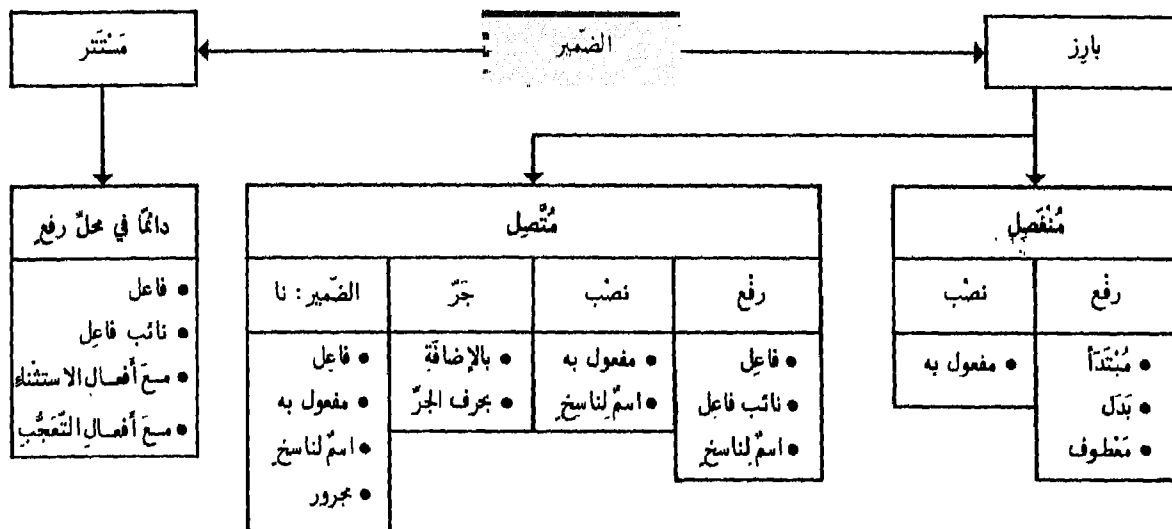

نَحْنُ : مبنيّ على الضمّ في محلّ رفع مبتدأ أنا : مبنيّ على السكون في محلّ رفع بدل من نحن أنت : مبنيّ على الفتح في محلّ رفع معطوف على أنا	نَحْنُ لُبْنَانِيّونَ ، أَنَا وَأَنْتَ نَحْنُ لُبْنَانِيّونَ ، أَنَا نَحْنُ لُبْنَانِيّونَ وَأَنْتَ	رفع	بارز	منفصل
إِيَّاكَ : مبنيّ على الفتح في محلّ نصب مفعول به	إِيَّاكَ تَعْبُدُ	نصب		
ني : ضمير متصل في محلّ رفع فاعل ت : ضمير متصل في محلّ رفع نائب فاعل ت : ضمير متصل في محلّ رفع اسم كان	تَفْعَلِينَ (ياء المخاطبة) ضُرِبْتَ كُنْتَ	رفع		
ي : ضمير متصل في محلّ نصب مفعول به ه : ضمير متصل في محلّ نصب اسم كان	وَعَدَنِي (ياء المتكلم) كَأَنَّهُ	نصب		
ي : ضمير متصل في محلّ جرّ بالإضافة ه : ضمير متصل في محلّ جرّ بحرف الجرّ	وَالِدِي (ياء المتكلم) فِيهِ - عَنْهُ	جرّ		
نا : رفع فاعل - لاتّصاله بياض مبنيّ على السكون نا : نصب مفعول به - لاتّصاله بياض مبنيّ على الفتح نا : نصب اسم لعلّ - لاتّصاله بحرف مشبّه بالفعل نا : بالإضافة أو بحرف الجرّ	سَبَعْنَا سَبَعْنَا لَعَلْنَا كُنَّا - لَنَا - عِنْدَنَا	نا		
هو : ضمير مستتر في محلّ رفع نائب فاعل هو : ضمير مستتر في محلّ رفع فاعل يستتر الضمير وجوباً مع أفعال الاستثناء : ما عدا - ما خلا يستتر الضمير وجوباً مع أفعال التعجب	قُلْ أَلَا كُلُّ شَيْءٍ مَا خَلَا اللَّهَ بَاطِلٌ مَا أَجْمَلَ الْبَدْرَ	دائماً في محلّ رفع		

الضمير ٧

٣ - ضمير الشأن - نون الوقاية - كاف الخطاب

- هو ضمير لا يعود على شخص مُعَيَّن وإنما على الجملة التي تأتي بعده .
- يبينها سائر الضمائر تعود على اسم مُتَقَدِّم عليها .
- يأتي ضمير الشأن في صدر الجملة وهي توضح المراد منه .
- سمي ضمير الشأن لأنه يرمز للشأن أو الحال أو الحديث الذي سيدور بعده: هو الله أحد .

أحكامه:

- لا بُدَّ أن يكون مُبتدأ أو ما أصله المُبتدأ: اسم إن - اسم كان - سواء كان مُستترًا أم ظاهرًا .
- لا بُدَّ أن تكون الجملة بعده تُفسِّره وتكون خبراً له .
- لا بُدَّ أن تكون الجملة المُفسَّرة له مُتأخِّرة عنه .
- لا يكون إلا للمفرد أو المفردة ولا يكون مُثنى ولا جمعًا .
- لا يكون له تابع من عطفٍ أو بدلٍ أو توكيدٍ .
- إذا كان منصوبًا بسبب وقوعه مفعولاً به لفعل ناسخ ينصبُ مفعولين به، وجب إبرازه واتصاله بعامله: ظَنَنْتُهُ الدَّرْسُ نافع .

ضمير
الشأن

- هي نون تفصل بين ياء المتكلم والفعل أو ما يُشبهه أو مع الحرف .
- هي واجبة مع: ياء المتكلم - الفعل - اسم الفعل - ليت - من - عن: يَغْرِفِي - لِيَتَنِي - يَبْنِي - عَنِّي .
- وهي جائزة مع: كَأَنَّ - لَكِنَّ - لَمَلَّ - إِنَّ: إِنِّي - إِنِّي - كَأَنِّي - كَأَنِّي ...
- الأَحْسَنُ إثباتها مع: لَدُنَّ - قَدْ - قَطًا: لَدُنِّي - قَطَنِي - قَدْنِي .
- مع الأفعال الخمسة يجوز فيها:

- تركبها: يَغْرِفُونِي
- إذغامها: يَغْرِفُونِي
- حذف إحداها: يَغْرِفُونِي

نون
الوقاية

- حرف لا محلَّ له بين الإعراب
- يَقَعُ مَعَ:

- اسم الإشارة: ذَلِكَ
- بعض أسبه الأفعال: رُوَيْدَكَ
- في مثل التعبير: أَرَأَيْتَكَ الْعِلْمُ يُغْنِي عَنِ الْمَالِ (وله شروط)

كاف
الخطاب

اسم الإشارة

تحديده وأقسامه

• هو ما دلَّ على شخصٍ مُعيَّن أو حيوانٍ مُعيَّن أو شيءٍ مُعيَّن بإشارةٍ حسيَّة.

تا - ذي - تي -
تة - يجوز الإشارة
بها إلى المؤنث
القريب

•
أولائك: يجوز
الإشارة بها إلى الجمع
المتوسط البعد

•
أولئك: لا يُشار بها
إلا للعقلاء: أولئك
الرجال

•
تلك: لغير العقلاء
تلك الأشجار

للبيد	
→ ذلك	ذَلِكَ
→ ذَيْتَكَ	ذَيْتُكَ
→ أولائك	أُولَئِكَ
→ تلك	تِلْكَ
→ تَيْتَكَ	تَيْتُكَ
→ أولائك	أُولَئِكَ
هَئِكَ - تَمَّ - نَمَّة	
رفع	نصب وجز

للمتوسط	
→ ذاك	ذَٰكَ
→ ذَيْتَكَ	ذَيْتُكَ
→ أولئك	أُولَئِكَ
→ تيك	تَيْكَ
→ تَيْتَكَ	تَيْتُكَ
→ أولئك	أُولَئِكَ
هَٰنَا	
رفع	نصب وجز

للقريب	
→ هذا	هَٰذَا
→ هذين	هَٰذَيْنِ
→ هؤلاء	هَٰؤُلَاءِ
→ هذه	هَٰذِهِ
→ هاتين	هَٰتَيْنِ
→ هؤلاء	هَٰؤُلَاءِ
هَٰنَا	
رفع	نصب وجز

مفرد	مذكر
مثنى	جمع
مفرد	مؤنث
مثنى	جمع
مختصة بالمكان	

- مؤلفة من حرفين: هـ - ا - ها - تلفظ الألف ولا تكتب: هذا - تدخل على القريب مطلقاً - ويغلب أيضاً دخولها على المؤنث المفرد من المتوسط: هاتيك - أما البعيد فيمتنع دخولها عليه.
- يجوز أن يفصل بينها وبين اسم الإشارة بضمير المثار إليه: ها أنذا - أنا: مبتدأ - ذا: خبر.
- ويجوز أن يفصل بينها واسم الإشارة بكاف التشبيه: هكذا.

ها
التشبيه

- حرف لا محل له من الإعراب.
- الأنصح أن تستعمل مكسورة في خطاب المؤنثة وملحقة بالألف والميم في خطاب المثنى: ذلك الرجل يا امرأة - تلكم المرأة يا رجلان - ذلكم الكتاب يا رجال - ذلكن الكتاب يا نساء.

كاف الخطاب

- حرف لا محل له من الإعراب - تأتي مع ذلك - هُناك.

لام البعد

جميع أسماء الإشارة مبنية

على الحركة للمفرد والجمع	على الحرف للمثنى (ألف للرفع - ياء للنصب والجر)
<ul style="list-style-type: none"> • ذَهَبَ هَؤُلَاءِ: مبني على الكسر في محل رفع فاعل • هذا الرَّجُلُ صَغِيرٌ: هذا: مبني على السكون - مبتدأ • الرَّجُلُ: بدل - صغير: خبر • هذا رجلٌ صغيرٌ: هذا: مبني على السكون - مبتدأ • رَجُلٌ: خبر - صغيرٌ: نعت 	<ul style="list-style-type: none"> • جاء هذان الرجلان: هذان: مبني على الألف - فاعل • الرجلان: بدل - الاسم الواقع بعد اسم الإشارة هو دائماً بدل إذا كان معرفاً بال. • رأيت هذين الرجلين: مبني على الياء - مفعول به • مررت بهذين الرجلين: مبني على الياء - مجرور
<ul style="list-style-type: none"> • أسماء الإشارة المختصة بالمكان تلتزم الظرفية أو الجر الجري: فثمة وجه الله: مبني على الفتح - في محل نصب. جئنا من هنا وذهبتنا من هناك إلى هناك: مبني على حركته في محل جر مجرور الجري. 	

تَحْدِيدُهُ وَأَدْوَاتُهُ

اسم الاستفهام

- هُوَ اسْمٌ يُسْتَعْلَمُ بِهِ عَنْ شَيْءٍ أَوْ أَمْرٍ: مَنْ هَذَا؟ مَا الْعَمَلُ؟
جَمِيعُهَا مَبْنِيَّةٌ عَلَى الْحَرَكَةِ مَا عدا أَيًّا فَهِيَ مَعْرَبَةٌ - وَجَمِيعُهَا لَهَا حَقُّ الصَّدَارَةِ فِي الْجُمْلَةِ مِثْلَ أَسْمَاءِ الشَّرْطِ.
- ظَرْفٌ يُسْأَلُ بِهِ عَنِ الْمَكَانِ : أَنَّى لَكَ هَذَا؟
• مَبْنِيٌّ عَلَى السُّكُونِ فِي مَحَلِّ نَصْبٍ عَلَى الظَّرْفِيَّةِ.
- ظَرْفٌ يُسْأَلُ بِهِ عَنِ الْمَكَانِ الَّذِي حَلَّ فِيهِ الشَّيْءُ: أَيْنَ كُنْتَ؟ مَبْنِيٌّ عَلَى الْفَتْحِ فِي مَحَلِّ نَصْبٍ عَلَى الظَّرْفِيَّةِ.
• إِذَا دَخَلَتْهُ بِنَ كَانَتْ سَوْأَلًا عَنِ مَكَانِ بَرُوزِ الشَّيْءِ: مِنْ أَيْنَ جِئْتَ؟ مَبْنِيٌّ عَلَى الْفَتْحِ فِي مَحَلِّ جَرِّ بِحَرْفِ الْجَرِّ.
- ظَرْفٌ يُسْأَلُ بِهِ عَنِ الزَّمَانِ فِي الْمُسْتَقْبَلِ - أَصْلُهُ: أَيُّ آتٍ - وَهَذَا مَعْنَاهُ: أَيَّانَ تَعُودُ.
• مَبْنِيٌّ عَلَى الْفَتْحِ فِي مَحَلِّ نَصْبٍ عَلَى الظَّرْفِيَّةِ.
- يُسْأَلُ بِهَا عَنِ الْعَاقِلِ وَغَيْرِهِ. تُضَافُ إِلَى النُّكْرَةِ: أَيُّ كِتَابٍ عِنْدَكَ؟ لَا تُضَافُ إِلَى الْمَعْرُفَةِ مَا لَمْ تُدَلَّ عَلَى مُتَعَدِّ: أَيُّ الرِّجَالِ أَفْضَلُ وَأَيُّهُمْ أَفْضَلُ؟ أَوْ تَكُونُ مَفْرَدَةً مُقَدَّرًا قَبْلَهَا دَالًّا عَلَى مُتَعَدِّ: أَيُّ زَيْدٍ أَحْسَنُ؟ - أَيُّ - أَيُّ أَجْزَائِهِ أَحْسَنُ؟
• أَيُّ مَعَ النُّكْرَةِ بِمَنْزِلَةِ كُلِّ قِيْرَاعِي فِي الضَّمِيرِ الْمُضَافِ إِلَيْهِ - وَمَعَ الْمَعْرُفَةِ بِمَنْزِلَةِ بَعْضِ قِيْرَاعِي الْمُضَافِ: أَيُّ غُلَامَيْنِ أَتْيَا؟ أَيُّ الْعِلْمَانِ أَتَى؟
• تُعْرَبُ حَسَبَ مَوْقِعِهَا مِنَ الْجُمْلَةِ: ١ - مُبْتَدَأٌ فِي: أَيُّ الطُّلَّابِ جَرِي؟ ٢ - مَفْعُولًا بِهِ فِي: أَيُّ بِلَادٍ زُرْتَ؟

أَنَّى

أَيْنَ

أَيَّانَ

أَيُّ

كَمْ

- يُسْأَلُ بِهَا عَنِ الْعَدَدِ: كَمْ كِتَابًا عِنْدَكَ؟ وَيَتَلَوَّهَا تَمَيُّزًا مُفْرَدًا مَنْصُوبًا دَائِمًا فَإِنَّ فَصِيلَ الْظَّرْفِ وَحَرْفَ الْجَرِّ كَمْ فِي الْغِرَازَةِ كِتَابًا؟ - يَجُوزُ أَنْ يُجَرَّ الْأِسْمُ بَعْدَهَا إِذَا كَانَتْ مَجْرُورَةً بِحَرْفِ جَرٍّ: بِكَمْ لِيْرَةً ابْتَعْتَ الْكِتَابَ؟
• مَبْنِيٌّ عَلَى السُّكُونِ فِي مَحَلِّ: ١ - مُبْتَدَأٌ إِذَا تَلَاهَا لِازِمٌ: كَمْ طَالِبًا جَاءَ؟ أَوْ فَعْلٌ مُتَعَدِّ أَخَذَ مَفْعُولَهُ: كَمْ جُنْدِيًّا رَأَيْتَهُ فِي الْحَلِيَّةِ؟ ٢ - خَبَرٌ إِذَا أَتَى بَعْدَهَا اسْمٌ مَرْفُوعٌ: كَمْ حِسَابِكُ فِي الْمَصْرَفِ؟ أَوْ خَبَرٌ لِكَانَ: كَمْ يَوْمًا كَانَتْ إِجَارَتُكَ؟ ٣ - مَفْعُولٌ بِهِ إِذَا أَتَى بَعْدَهَا فَعْلٌ مُتَعَدِّ لَمْ يَأْخُذْ مَفْعُولَهُ: كَمْ مَدِيْنَةً زُرْتَ؟ ٤ - مَفْعُولٌ مُطْلَقٌ: كَمْ دَوْرَةَ دَارَتْ سَفِيْنَةُ الْفَضْلَةِ؟ ٥ - مَفْعُولٌ فِيهِ: كَمْ سَاعَةً دَرَسْتَ؟

كَيْفَ

- يُسْأَلُ بِهَا عَنِ الْحَالِ: كَيْفَ زَيْدٌ أَصْحِيحٌ أَمْ سَقِيْمٌ؟ لَا يُقَالُ: كَيْفَ زَيْدٌ أَقَاعِدٌ أَمْ قَائِمٌ؟ لِأَنَّ الْقَاعِدَ وَالْقَائِمَ لِيْسَا مِنَ الصِّفَاتِ الْغَرِيْبِيَّةِ - فَيَكُونُ السُّؤَالُ عَنِ مِثْلِ هَذَا بَهْلًا أَوْ بِالْمَهْمُزَةِ.
• وَقَدْ تُشْرَبُ كَيْفَ مَعْنَى التَّعْجِبِ: كَيْفَ نَجَّحَ هَذَا الْكِسْلَانُ؟ أَوْ التَّوْبِيخِ: كَيْفَ ضَيَّعْتَ وَقْتَكَ سَدَى؟
• مَبْنِيٌّ عَلَى الْفَتْحِ فِي مَحَلِّ: ١ - خَبَرٌ مُقَدَّمٌ إِذَا تَلَاهَا فَعْلٌ نَاقِصٌ: كَيْفَ صَبَرْتَ؟ ٢ - ثَانِي مَفْعُولِي ظَنٍّ وَأَخْوَاتِيهَا: كَيْفَ تَظُنُّ زُهَيْرًا؟ ٣ - مَفْعُولٌ مُطْلَقٌ: أَلَمْ تَرَ كَيْفَ فَعَلَ رَبُّكَ يَا أَصْحَابَ الْفِيلِ؟ ٤ - حَالٌ إِذَا تَلَاهَا فَعْلٌ تَامٌ: كَيْفَ جَلَّ خَالِدٌ؟

مَتَى

- ظَرْفٌ يُسْأَلُ بِهِ عَنِ الزَّمَانِ الْمَاضِيِ وَالْمُسْتَقْبَلِ: مَتَى نَصَرَ اللَّهُ؟ وَتَجَرُّ بِأَيٍّ وَحَتَّى: إِلَى مَتَى تُعَذِّبُنِي؟
• مَبْنِيٌّ عَلَى السُّكُونِ فِي مَحَلِّ نَصْبٍ عَلَى الظَّرْفِيَّةِ.

مَنْ - مَنْ ذَا

- تَخْتَصُّ بِالْعَاقِلِ: مَنْ فَعَلَ هَذَا؟ مَنْ ذَا - كَلِمَةٌ وَاحِدَةٌ لِلاِسْتِفْهَامِ عَنِ الْعَاقِلِ: مَنْ ذَا أَكْرَمْتَ؟
• مَبْنِيٌّ عَلَى السُّكُونِ فِي مَحَلِّ: ١ - مُبْتَدَأٌ إِذَا تَلَاهَا نَكْرَةٌ: مَنْ مُذِرِكُ الطُّيَّارِ؟ أَوْ إِذَا تَلَاهَا فَعْلٌ لِازِمٌ: مَنْ جَاءَ؟ أَوْ إِذَا تَلَاهَا فَعْلٌ مُتَعَدِّ أَخَذَ مَفْعُولَهُ: مَنْ ضَرَبْتَهُ؟ ٢ - خَبَرٌ مُقَدَّمٌ إِذَا تَلَاهَا مَعْرُفَةٌ: مَنْ الْقَادِمُ؟ ٣ - خَبَرٌ كَانَ: مَنْ كَانَ؟ ٤ - مَفْعُولٌ بِهِ مُقَدَّمٌ إِذَا تَلَاهَا فَعْلٌ مُتَعَدِّ لَمْ يَأْخُذْ مَفْعُولَهُ: مَنْ ضَرَبْتَ؟

مَا - مَاذَا

- تَخْتَصُّ بِغَيْرِ الْعَاقِلِ: مَا فَعَلْتَ؟ مَاذَا - كَلِمَةٌ وَاحِدَةٌ لِلاِسْتِفْهَامِ عَنِ غَيْرِ الْعَاقِلِ: مَاذَا فَعَلْتَ؟
• مَبْنِيٌّ عَلَى السُّكُونِ - مَوَاقِعُهَا مِنَ الْجُمْلَةِ مِمَّا تِلْهُ لِمَنْ، أَعْلَاهُ.

تحديده وأقسامه

الاسم الموصول

هو ما لا يبيّن معناه إلا بجملة تُذكر بعده تسمى صلة له.

الموصول المشترك	الموصول الخاص				مفرد
من: للعاقل	→	التي	→	الذي	مثنى
ما: لغير العاقل	→	اللّتان	→	اللّذان	جمع
ذا: للعاقل وغيره	→	اللّواتي	→	الّذين	جمع
أي: للعاقل وغيره	→	الّآتي	→	الّئي	جمع
	→	الّآتي	→	الّلاء	جمع
		نصب وجرّ		رفع	
		رفع		نصب وجرّ	

- أن: إذا دخلت على اسم الفاعل والمفعول والمبالغة تمتاز بأن الإعراب لا يعلّق عليها بل على الصلة التي تقرن بها
- ذو: مختصة ببنى طبي

الموصول الخاص يستعمل للعاقل وغير العاقل ما عدا جمعه فإنه يستعمل للعاقل فقط. وأما غير العاقل فتستعمل له: التي: الأشجار التي أثمرت.

- للعاقل: أقبل عذر من اعتذر إليك - يجوز استعمالها لغير العاقل في ثلاثة مواضع:
 - ١ - أن ينزل منزلة العاقل: يدعو من دون الله من لا يستجيب له - والمدعو: الأصنام.
 - ٢ - أن يختلط مع العاقل فيقلب عليه: يسبح له من في السموات ومن في الأرض.
 - ٣ - أن يجتمع معه في عموم سابق فصيل بن: فمنهم من يمشي على بطنه ومنهم من يمشي على رجلين.
- لغير العاقل: أغفر لنا ما قرط منا - يجوز استعمال ما للعاقل من اختلط بغير العاقل: يسبح له ما في السموات وما في الأرض.

- للعاقل وغيره على أن تقع بعد: من وما - الاستفهاميتين غير مشارٍ بها ولا مركبة مع إحداهما: ماذا فعلت؟ من ذا رأيت؟
- تخرج ذا الإشارة عن هذا الباب: ماذا الكتاب؟ - من ذا الرجل؟
- إذا ركبت مع ما قبلها كانت لقوا لا يعتد بها لأن المجموع يكون قد جعل اسماً واحداً يراد به مجرد الاستفهام وهي جزء منه - والضابط في جعل ذا إشارية أو موصولة هو أن ما بعدها إن كان اسماً فهي إشارية: ماذا الكتاب؟ - لأنه لا يصلح للصلة - وإن كان فعلاً: ماذا فعلت؟ فهي موصولة لأنه لا يصلح للإشارة.

- للعاقل وغيره - تنفرد عن بقية الموصولات بأنها تعرب دائماً: يسرني أنهم هو قادم - إلا إذا أضيفت وحذف الضمير الواقع صدر صلتها فتبنى على الضم: يسرني أنهم قادم.
- المراد بصدر صلة لفظة الضمير المحذوف: هو - في المثال - لأن التقدير: أنهم هو قادم
- شرط عامل أي أن يكون مستقبلاً مقدماً عليها. فلا يقال: أعجبتني أنهم قام - بل يعجبني.
- الأكثر في استعمال أي الأفراد والتذكير مع الجمع - ومنهم من يؤنثها: تذهبتني آيتهم خطبت.

جميع الأسماء الموصولة مبنية	١ - على الحركة للمفرد والجمع: • جاء الذي ... مبنى على السكون - فاعل • الرجل الذي جاء: مبنى على السكون - نعت • ماذا فعلت؟: ذا - مبنى على السكون - خبر	٢ - على الحرف للمثنى (ألف للرفع - ياء للنصب والجر) • رأيت الرجلين اللذين: مبنى على الياء - نعت • مررت باللذين: مبنى على الياء - محجور • جاء اللذان ...: مبنى على الألف - فاعل	ما عدا أي معرفة أو مبنية
-----------------------------	---	--	--------------------------

الاسم الموصول - ٢ - صلة الموصول

- الموصولات تحتاج إلى صلة ليتم المعنى.
- الجار والمجرور يتعلقان بحذف تقديره « حَصَلَ » .

صلة الموصول

الاسم الموصول

كان غائباً	حَضَرَ الَّذِي
عند القوم	عَرَفْتُ الَّذِي
في الكتاب	قَرَأْتُ مَا

١ - جُمْلَةٌ خَبَرِيَّةٌ
٢ - شَيْءٌ جُمْلَةٌ بِالظَّرْفِ
٣ - شَيْءٌ جُمْلَةٌ بِجَرَفِ الْجَرِّ



الجملة الخبرية	هي كلامٌ يختلِ الصِّدْقَ والكذِبَ: الأرضُ تدورُ حَوْلَ الشَّمْسِ	الجملة الظرفية	هي كلامٌ لا يختلِ الصِّدْقَ والكذِبَ: لا تَنهَ عَن خُلُقٍ وَتَأْتِي مِثْلَهُ
----------------	---	----------------	---

- تشتتِلُ الصِّلَّةُ على ضميرٍ يُطابِقُ الموصولَ في الإفرادِ والتذكيرِ ... ويُسمَى عائدًا.
- يكونُ العائدُ ضميرَ العينيةِ: يا أَيُّهَا الَّذِينَ آمَنُوا ...
- ويكونُ العائدُ ضميرَ الحاضرِ إذا كان الموصولُ مُخبرًا عن ضميرٍ لمتكلمٍ أو مخاطبٍ: أَنَا الَّذِي عَلَّمْتُكَ.
- تُحذفُ الصِّلَّةُ للتَّهويلِ - للتَّعظيمِ ...

يجوزُ في الموصولاتِ المشتركةِ

مراعاةُ المعنى	• فيكونُ العائدُ مفردًا مذكَّرًا وهو الأَكْثَرُ: رَأَيْتُ بَيْنَ النَّسَاءِ مَنْ تَحَلَّى بِالْحَقِّقَةِ .	مراعاةُ اللفظِ
	• وإلا روعي المعنى خَوْفُ التَّمْوِضِ : أَكْرَمُ مَنْ زَارَكَ لَا مَنْ زَارَكَكَ .	

يُحذفُ العائدُ المرفوعُ: • في أوَّلِ الصِّلَّةِ مبتدأً وقد أُخبر عنه بمفردِ والصِّلَّةُ طويلةٌ: ما أَنَا بِالَّذِي فَاعِلٌ هَذَا (هو فاعل) • أمَّا إذا لم تكنِ الصِّلَّةُ طويلةً فيمتنعُ الحذفُ: الَّذِي هُوَ مَوْجُودٌ • ولا يُحذفُ في غيرِ ما تقدَّم.
--

يُحذفُ العائدُ المنصوبُ: - المفعول به: لا أُعْبِدُ مَا تَعْبُدُونَ (تعبدونه) - المضاف إليه لفظاً: فَاقْضِ مَا أَنْتَ قَاضٍ (قاضيهِ) - الجرور بجرَفٍ في موقعِ النَّصْبِ: وَيَنْهَلُ مِمَّا تَنْهَلُونَ (منه) - ولا يُحذفُ في غيرِ ذلك ...

تَحْدِيدُهَا وَأَنْوَاعُهَا

الظُّرُوفُ

• هي أسماء منصوبة تدلُّ على زَمَانٍ أو مَكَانٍ وُقُوعِ الفِعْلِ وَتَتَضَمَّنُ مَعْنَى: في- باطِّرادٍ

ظُرُوفُ الْمَكَانِ	ظُرُوفُ الزَّمَانِ		
أمام - وراء - يمين - شمال - فوق - تحت - (الجهات الست وما هو في معناها) عند - غرب - - جهة - ناحية - متر - فرسخ .	حين - مدة - زمان - وقت - أمد - أبدا - عند - آنه - إزاء .	مُبَهْمَةٌ	مُعَرَّبَةٌ
بيت - مسجد - قرية - بلد - مدينة - جبل - نهر - بحر .	ساعة - يوم - أسبوع - شهر - عام - قرن خيس - جمعة - شباط - آذار - خريف - ربيع - ثلاثة أيام - أربع سنوات .	مَحْدُودَةٌ	
أين - ثم - ثمّة - حيث - هنا .	الآن - أمس - أين - ريث - ريثا - متى - مذ - منذ - لأ .	غَيْرُ مَلَاذِمَةٍ لِلظَّرْفِيَّةِ	مَبْنِيَّةٌ
أنى - لى - لدن - بعد - عل - قبل وما قطع عن الإضافة من الجهات الست .	إذ - إذا - أنى - أيان - بعد - بينا - بيننا - عوض - قبل - قط - لى - لدن - صباح مساء - ليل نهار - بين بين .	مَلَاذِمَةٌ لِلظَّرْفِيَّةِ	

• يَدْخُلُ فِي تَحْدِيدِ الظَّرْفِ - أو المفعول فيه - العناصرُ التَّالِيَةُ:

- ١ - الاسميّة - فلا يكون الظرفُ فعلاً أو حرفاً .
- ٢ - معنى الزمان أو المكان - فما لا يدلُّ على زمانٍ أو مكانٍ لا يأتي ظرفاً .
- ٣ - ارتباط الاسم الدالِّ على زمانٍ أو مكانٍ بفعلٍ - فكلمة شهرٍ في: شهرٌ نوارٍ جميلٍ - لا تدلُّ على زمانٍ فعلٍ ولهذا تعربُ مبتدأً كباقي الأسماء - وهذا ما عناه النحاة إذ اشتراطوا في الظرف معنى: في - ومُتعلِّقُ الظرف هو الكلمة الدالَّة على الفعل .
- ٤ - النَّسْبُ أو البناء في محلِّ نصبٍ: فكلمة يومٍ في: جئتُ في يومٍ الأحدِ - تدلُّ على زمانٍ مجيء كقولك: جئتُ يومَ الأحدِ - ولكنها غيرُ منصوبةٍ فلا تعربُ ظرفاً - فالظرفُ هو مفعولٌ فيه: المفعول منصوب - وزمانُ الفعلِ أو مكانه هو ما فيه وقع الفعلُ .

إعراب وبناء الجهات الست	الظُّرُوفُ الَّتِي تُجْرَبُ بِحَرْفِ الْجَرِّ	الظَّرْفُ وَنَائِبُ الظَّرْفِ
١ - تعربُ فتُنصبُ: • إذا أضيفتُ: جلستُ أمامَ الدارِ . • إذا قُطعتُ عن الإضافة لفظاً ومعنى: جلستُ أماماً . ٢ - تُبنى على الضمِّ في محلِّ نصبٍ: • إذا قُطعتُ عن الإضافة لفظاً لا معنى: جلستُ أمامَ - حطَّ السَّيْلُ منْ علٍ . ٣ - تدخلُ معها: قبل - بعد - دون أول وأسفل (المنوعتان من الصِّرف) .	تجرِّمَن : قبل - بعد - متى لدى - عند . منْ وإلى : فوق - تحت - أين هنا . حتى وإلى : متى . منْ وإلى والباء : حيثُ . منْ وإلى ومذٌ ومُنذٌ : الآن .	• يَكْتَرُ حَذْفُ الظَّرْفِ وَبُوبُ عَنْهُ: ١ - المصدرُ : وصلتُ غروبَ الشَّمْسِ ٢ - العددُ : مَسَّيتُ ثلاثةَ أَيامٍ ٣ - الصِّفَّةُ : صَمْتُ قَلْبِلاً ٤ - اسمُ الإِشَارَةِ : وقفتُ تلكَ النَّاحِيَةِ ٥ - مادَّةٌ على كَلِيَّةٍ : مَسَّيتُ كُلَّ النَّهَارِ ٦ - مادَّةٌ على جُرْمَةٍ : أَرَاهُ بَعْضَ الْأَحْبَانِ ٧ - أَلْفَاظٌ مَسْمُوعَةٌ : أَحَقُّ أَنْتَ مُجْتَهِدٌ ؟ • نَائِبُ الظَّرْفِ مَنْصُوبٌ

اسْمُ الْفِعْلِ - صَيْغَتُهُ وَبِنَاؤُهُ

• هو لفظٌ ينوبُ منابَ الفعلِ مَعْنَى وَعَمَلًا ولا يتأثرُ بالمواملِ ولا يُقدِّمُ المفعولُ به عليه.

اسْمُ الْفِعْلِ

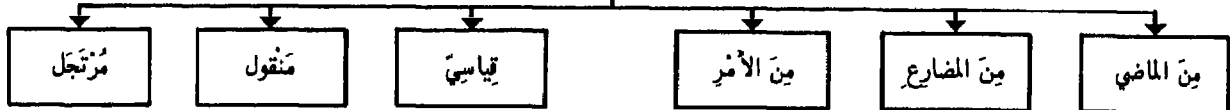

• المرادُ من وضعه المبالغةُ. ولا يُستغنى عنه بِسْمَاءِهِ. فَإِنْ قُلْتَ أَفًا كَأَنَّكَ تَقُولُ: أَتَضَجَّرُ كَثِيرًا جَدًّا.

• ما هو بمعنى الماضي:

- بَطَّانٌ: أَبْطَأَ - شُرْعَانٌ وَوَشْكَانٌ: أَسْرَعَ - شَتَّانٌ وَهَيْهَاتَ: بَعُدَ.
- شَتَّانٌ: تَطَلَّبُ فاعِلًا دالًّا عَلَى اثْنَيْنِ: شَتَّانُ الرَّيْدَانِ - وَقَدْ تَزَادَ بَيْنَهُمَا: مَا - أَوْ - مَا بَيْنَ: شَتَّانٌ مَا زِيدٌ وَعَمْرُوٌّ - أَوْ كَقَوْلِهِ: فَشَتَّانٌ مَا بَيْنَ الرَّيْدَيْنِ فِي النَّدى.
- إِذَا وَقَعَ بَعْدَ هِيهَاتٍ لَمْ تَكُنْ زَائِدَةً: هَيْهَاتِ هَيْهَاتِ لَمَّا تُوعِدُونَ.

مِنْ الْمَاضِي

• ما هو بمعنى المضارع:

- آهَ وَأَوَاهُ: أَتَوَجَّعُ - أَفٌ: أَتَضَجَّرُ - بَجَلٌ - قَدْ وَقَطَطَ: يَكْفِي - بَيْحٌ: أَتَعَجَّبُ.
- زُهٌ: أَسْتَحْسِنُ - وَاهَا - وَهَى: أَتَلَهَّفُ - بَدُوْبَةٌ: أَمْدَحُ.
- وَهَى: قَدْ تَلَحَّطَهَا كَافٌ: وَبِكَ. وَاخْتَلَفَ فِي هَذِهِ الْكَافِ قَفِيلٌ حُرْفٌ خُطَابٍ وَقِيلَ إِنَّ وَبِكَ مُخْتَصَرٌ: وَيَلُكُ. وَالْكَافِ فِي مَعْلٍ جَرٌّ بِالْمُضَافِ.

مِنْ الْمَضَارِعِ

• ما هو بمعنى الأمر:

- إِلَيْكَ: اغْتَرَبْتُ - أَمَامَكَ: تَقَدَّمْتُ - آمِينَ: اسْتَمِعْتُ - رُوَيْدٌ: أَمَهَلْتُ - صَهٌ: اسْكُتْ - عِنْدَكَ: وَلَدَيْكَ وَدُونَكَ وَهَاكَ وَهَاهُ: خَذُ - بَلَهٌ: دَعُ - حَيٌّ وَحَيِّهَلْ وَحَتَّى هَلَا وَحَيِّي هَلَا: أَقْبَلْتُ - هَلُمَّ وَهَيَّا وَهَيْتَ: أَسْرَعُ - أَرَأَيْتَكَ: أَخْبِرْنِي - مَهٌ: أَكْهَفُ - وَرَاهَكَ: تَأَخَّرَ - إِيَّاهُ: امْضُ فِي حَدِيثِكَ. مَكَانَكَ: اثْبُتْ.
- الْكَافِ فِي: إِلَيْكَ - فِي مَوْضِعِ الْجَرِّ بِالْحَرْفِ - وَفِي: دُونَكَ - فِي مَوْضِعِ الْجَرِّ بِالْمُضَافِ.

مِنْ الْأَمْرِ

• يُصَاحُ عَلَى وَزْنِ: فَعَالٍ مِنْ فَعَلٍ ثَلَاثِيٌّ تَامٌ مُتَصَرِّفٌ وَمَعْنَاهُ الْأَمْرُ: نَزَالَ - سَاعَ - قَتَالَ.

- وَشَدَّ مِنْ مَزِيدِ الثَّلَاثِيِّ: دَرَاكَ وَبَدَارٍ مِنْ أَدْرَكَ وَبَادَرَ - وَيَكُونُ هَذَا الْوِزْنَ صِفَةً لِسَبِّ الْأَنْثَى وَيَلْزَمُهُ النَّدَاءُ: يَا خَبَاكَ وَيَا خَدَاعَ - هَذِهِ الْأَسْمَاءُ مَبْنِيَّةٌ عَلَى الْكسْرِ دَائِمًا.

قِيَاسِيٌّ

- بَعْضُهُ نَقْلٌ عَنِ الْجَارِّ وَالْمَجْرُورِ: إِلَيْكَ عَنِّي: ابْتَعِدْ - إِلَيْكَ الْكِتَابُ: خُذْهُ - وَبَعْضُهُ مَا نُقِلَ عَنِ الظَّرْفِ: مَكَانَكَ: اثْبُتْ - أَمَامَكَ: تَقَدَّمْ - وَبَعْضُهُ مَا نُقِلَ عَنِ الْمَصْدَرِ: رُوَيْدَكَ: تَمَهَّلْ وَبَعْضُهُ نُقِلَ عَنِ حَرْفِ تَنْبِيهِ: هَا الْكِتَابُ: خُذْهُ.

مَنْقُولٌ

• ارْتَجَلَتْهُ عَفْوِيَّةُ الْإِنْسَانِ وَوُضِعَ مِنْ أَوَّلِ أَمْرِهِ اسْمُ فَعَلٍ: أَقَّةٌ - أَفًا - أَفٌ - أَفٌ - أَفٌ.

- وَمِنْهُ اسْمُ الصَّوْتِ الَّذِي يُخَاطَبُ بِهِ مِنَ الْحَيَوَانِ أَوْ صَغَارِ الْإِنْسَانِ: عَدَسٌ - هَسٌ - سَأٌ - يَسٌ - كَخٌ - عَاقِيٌّ - قَبٌ - جُوتٌ - هِينَجٌ - اسْمُ الصَّوْتِ لَا يَحْمِلُ ضَمِيرًا وَلَا مَحَلًّا لَهُ مِنَ الْإِعْرَابِ.

مُرْتَجَلٌ

اسم الفعل - ٢ - عمله في الإعراب

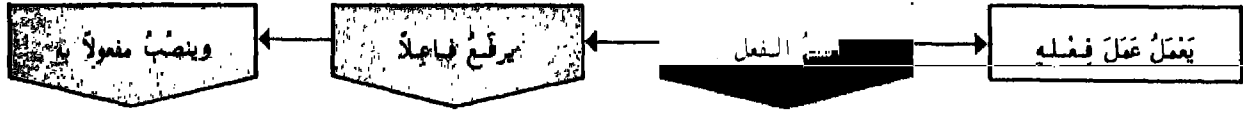

أَخَاكَ	(أَنْتِ)	رُوَيْدًا
---------	----------	-----------

- يُشْتَرَطُ فِي اسْمِ الْفِعْلِ أَنْ يُقَدَّمَ عَلَى مَعْمُولِهِ وَلَا يُفْصَلُ عَنْهُ - فَلَا يُقَالُ: زَيْدًا حَذَارٍ - وَلَا: حَذَارٍ يَا قَتِي زَيْدًا

إذا كان بمعنى للتبدي

- رَفَعَ فَاعِلًا وَنَصَبَ مَفْعُولًا بِهِ:
- بَلَّهَ هَذَا الْأَمْرَ - دَعَى هَذَا الْأَمْرَ.
- إِذَا كَانَ الْفِعْلُ يَتَعَدَّى بِحَرْفٍ مِنْ حُرُوفِ الْجُرْعِ عَدَّى اسْمُ الْفِعْلِ الَّذِي بِمَعْنَاهُ بِذَلِكَ الْحَرْفِ - وَمِنْ ثَمَّ يُعَدَّى حَيْهَلٌ بِنَفْسِهِ إِذَا كَانَ بِمَعْنَى: إِيْت - نَحْو: حَيْهَلُ الْمَلِكِ. وَيُعَدَّى بِالْبَلْهِ إِذَا كَانَ بِمَعْنَى: عَجَلٌ - نَحْو: إِذَا ذُكِرَ الصَّالِحُونَ فَحَيْهَلٌ بِعُمَرَ - أَي: فَعَجَلُوا بِذِكْرِ عُمَرَ - وَيُعَدَّى بِعَلَى إِذَا كَانَ بِمَعْنَى: أَقْبَلُ - نَحْو: حَيْهَلٌ عَلَى الْمَدِينَةِ..

- رَفَعَ فَاعِلًا قَطُّ:
- هَيْهَاتَ زَيْدٌ - أَي: بَعْدَ زَيْدٍ.
- كَانَ فَاعِلُهُ إِذَا اسْمًا ظَاهِرًا:
- هَيْهَاتَ زَيْدٌ.
- أَوْ ضَمِيرًا مُسْتَتْرًا:
- صَةً (أَنْتِ) يَا غَيْبِي - اسْكُتْ يَا غَيْبِي.
- لَا يَكُونُ ضَمِيرًا بَارِزًا.

- إِذَا كَانَ اسْمُ الْفِعْلِ مَقْبُولًا عَنْ ظَرْفٍ أَوْ حَرْفٍ جَزَّ اتَّصَلَ بِهِ ضَمِيرُ الْخُطَابِ: عَلَيْكَ بُوَأْسٍ - إِلَيْكَ عَنِّي - دُونَكَ الْكِتَابَ. وَهَذَا الضَّمِيرُ مَحَلُّهُ مِنَ الْإِعْرَابِ الْجُرْعِ بِالْحَرْفِ أَوْ بِالْمُضَافِ كَمَا كَانَ قَبْلَ نَقْلِ مَا اتَّصَلَ بِهِ.
- حَكَمَ أَسْمَاءُ الْأَفْعَالِ أَنْ تَكُونَ بِجَالَةٍ وَاحِدَةً فِي الْإِفْرَادِ وَالتَّذْكِيرِ وَفِرْعَوِيهَا - إِلَّا إِذَا كَانَ فِيهَا كَافُ الْخُطَابِ فَتَنْصَرِفُ عَلَى حَسَبِ هَذِهِ الْأَحْوَالِ: عَلَيْكَ - عَلَيْكَمَا - عَلَيْكُمْ - عَلَيْكُمْ.
- اسْمُ الصَّوْتِ يُشَبَّهُ اسْمَ الْفِعْلِ مِنْ حَيْثُ صِحَّةُ الْاِكْتِفَاءِ بِهِ وَإِنَّمَا لَمْ يُجْعَلِ اسْمُ فِعْلٍ لِأَنَّهُ لَا يَحْوِيلُ ضَمِيرًا وَلَا يَقَعُ فِي شَيْءٍ مِنْ تَرَاقِيْبِ الْكَلَامِ - لَا مَحَلَّ لَهُ مِنَ الْإِعْرَابِ وَلَا عَمَلٌ لَهُ.
- إِنَّ: هَلُمَّ - تَلَزَمَ صُورَةً وَاحِدَةً فِي التَّصْرِيفِ: هَلُمَّ يَا رَجُلٌ وَهَلُمَّ يَا نِسَاءً. وَبَعْضُهُمْ يُلْحِقُ بِهَا الضَّمِيرَ: هَلُمَّ - هَلُمَّمَا - هَلُمَّوَا - هَلُمَّيْ - هَلُمَّمَا - هَلُمَّنَّ - وَتَكُونُ حِينَئِذٍ فِعْلًا أَمْرًا لِأَنَّ اسْمَ الْفِعْلِ لَا يَرْفَعُ الْبَارِزَ - وَلِذَلِكَ قَدْ رَجَّحَ الْكَثِيرُونَ كَوْنَ: هَاتِ - وَتَعَالَى - فَلَمَّا لِرَفْعِهَا الضَّمِيرَ الْبَارِزَ. فَتَقُولُ فِي هَاتِ: هَاتِيَا - هَاتُوا - هَاتِي - هَاتِيَا - هَاتِيَيْنِ - (وَتُبَدَّلُ التَّاءُ هَمْزَةً) وَتَقُولُ فِي تَعَالَى: تَعَالِيَا - تَعَالُوا - تَعَالِي - تَعَالِيَا - تَعَالِيَيْنِ.

حالاتها الإعرابية

الأسماء الخمسة

حُذِفَ الحَرْفُ الثَّلَاثُ لِبَعْضِ الأَسْمَاءِ فِي اللُّغَةِ فوردت على حرفين - منها الأسماء الخمسة:



يُرَدُّ المَحذُوفُ لِبَعْضِهَا فِي التَّشْبِيهِ والنِّسَبَةِ: الأَبْوَانِ - الأَخْوِيَّ-

- | | |
|---------------|---------------------------------|
| • الواو للرفع | : أبو - أخو - حمو - قو - ذو |
| • الألف للنصب | : أبا - آخا - حَمَا - قَا - ذَا |
| • الياء للجر | : أبني - أخي - حَوي - في - ذي |



- | | |
|----------------------------------|--------------------------------|
| • مفردة غير مثناة أو مجموعة | : جله أبوك - رأيتُ أبويك |
| • مضافة إلى ضمير غير ياء المتكلم | : جله أخوه - جله أخي |
| • مضافة إلى اسم | : جله حمو الجار - جله حم |
| • غير معرفة بأن | : لا قُضَّ فوه - لا قُضَّ القم |
| • غير مصغرة | : وإن ربك لذو مغفرة |



- إذا قُذِفَ شرطٌ من هذه الشروط لا تعتبر من الأسماء الخمسة إعراباً وتمرب بالحركات
- إذا تُنْبِتُ تكونُ علاماتُ إعرابها علاماتِ المثنى

: يَجُوزُ أَنْ تُحذَفَ الميمُ منها: فِي قَمِي مَاءٍ وَهَلْ يَنْطِقُ مَنْ فِي فِيهِ مَاءٍ

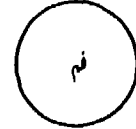

- : يَجِبُ أَنْ تكونَ بمعنى صاحبٍ: لِيُنْفِقُ ذُو سَعَةٍ مِنْ سَعَتِهِ
- ذو - ذَوَان - ذُوونَ وَأُولُو
- ذاتٌ - ذَوَاتانِ - ذَوَاتِ وَأُولَاتِ



: هناك من يعتبر أنَّ الأسماء سِتَّةٌ وليست خمسةً



اسم العدد - ١ - العدد الأصلي والعدد الترتيبي

• هو ما دلّ على كمية الأسمه المعدودة وترتيبها مع نقل الأرقام في اللغة العربية إلى ما يلائمها من اللفظ العربي السليم.

اسم العدد				اسم العدد			
عدد ترتيبي				عدد أصلي			
مقطوف	عقود	مركب	مفرد	مقطوف	عقود	مركب	مفرد
٢١	٢٠	١١	الأول	٢١	٢٠	١١	واحد
٢٢	٣٠	١٢	٢	٢٢	٣٠	١٢	٢
٢٣	٤٠	١٣	٣	٢٣	٤٠	١٣	٣
٢٤	٥٠	١٤	٤	٢٤	٥٠	١٤	٤
٢٥	٦٠	١٥	٥	٢٥	٦٠	١٥	٥
٢٦	٧٠	١٦	٦	٢٦	٧٠	١٦	٦
٢٧	٨٠	١٧	٧	٢٧	٨٠	١٧	٧
٢٨	٩٠	١٨	٨	٢٨	٩٠	١٨	٨
٢٩	١٠٠	١٩	٩	٢٩		١٩	٩
	١٠٠٠		١٠				١٠
٣١				٣١			١٠٠
إلى				إلى			١٠٠٠
٩٩				٩٩			

- لا يُستعمل العدد دون معدود في أية جملة إلا في الأمور الرياضية حيث يكون العدد رمزاً مجرداً.
- الأحن في قراءة العدد وكتابه أن يُقرأ ويكتب من اليمين إلى الشمال كما تكتب وتقرأ الحروف العربية وذلك لكل قسم من أقسام العدد على حدة - أما الأقسام المستقلة ضمن العدد الواحد فتقرأ من الشمال إلى اليمين: ١٥ نيسان ١٩٧٨ - الخامس عشر من نيسان سنة ألف وتسعمئة وثمان وسبعين.

• لفظٌ يتضمّن عدداً من جمع القلّة: ٣ إلى ٩ - وتنطبق عليه أحكام هذه الأعداد: بضْعُ سنواتٍ - بضْعَةُ أعوامٍ.

• بصيغة واحدة للمذكر والمؤنث يُراد بها من واحد إلى تسعة: عشرون ونيّف - مئة ونيّف - ألف ونيّف.

- اعتاد العرب أن يؤرّخوا بالليالي لأن الشهور العربية قمرية فيقولون:
 - ١ - لأول ليلة من شعبان (الأم بمعنى في) - أو لغرته - أو مستهلّه (من أهل الهلال واستهلّ).
 - ٢ - لأول ليلة خلّت من شعبان (الأم بمعنى بعد) - لليلتين خلّتا - لثلاث خلّون إلى عشر.
 - ٣ - لإحدى عشرة خلّت إلى النصف من شوال - أو مُنتصفه - أو اتّصافه.
 - ٤ - لأربع عشرة بقيت من ذي الحجة (الأم بمعنى عند أو في) - إلى تسع عشرة - لعشر أو ثمان بقيت إلى ليلة بقيت.
 - ٥ - لآخر يومٍ منه - أو سلّخه - أو انسلاخه.

أحكام العدد الأصلي

اسم العدد - ٢

إعراب العدد والممدود			• العدد الأصلي يدل على كمية الأشياء الممدودة		
العدد	الممدود: مُؤنث	العدد: جزء ١	العدد: جزء ٢	الممدود	العدد
١	رجلٌ واحدٌ	معرّب	-	مفرد - معرّب	١
٢	رجلانِ اثنانِ	معرّب	-	مثنى - معرّب	٢
٣ إلى ١٠	ثلاثةٌ رجالٍ	معرّب	-	جمع - مجرور	٣ إلى ١٠
٣ إلى ١٠	ثلاثةٌ أعبدٍ ونسءٍ	معرّب	-	جمع - مجرور	٣ إلى ١٠
١٠٠ - ٢٠٠	مئةٌ - مئتان - رجلٍ	معرّب	-	مفرد - مجرور	١٠٠ - ٢٠٠
١٠٠ إلى ٣٠٠	ثلاثمئةٌ - تسعمئةٌ - رجلٍ	معرّب	-	مفرد - مجرور	١٠٠ إلى ٣٠٠
١٠٠٠	ألفٌ رجلٍ	معرّب	-	مفرد - مجرور	١٠٠٠
١١	أحدٌ عشرَ رجلًا	مبنيّ - فتح	مبنيّ - فتح	مفرد - منصوب	١١
١٢	اثنانِ عشرَ رجلًا	معرّب	مبنيّ - فتح	مفرد - منصوب	١٢
١٣ إلى ١٩	ثلاثةٌ عشرَ رجلًا	مبنيّ - فتح	مبنيّ - فتح	مفرد - منصوب	١٣ إلى ١٩
١٣ إلى ١٩	ثلاثةٌ عشرَ جاريةً وعبدًا	مبنيّ - فتح	مبنيّ - فتح	مفرد - منصوب	١٣ إلى ١٩
٢٠ إلى ٩٠	عشرونَ رجلًا	معرّب	-	مفرد - منصوب	٢٠ إلى ٩٠
٢١	واحدٌ وعشرونَ رجلًا	معرّب	معرّب	مفرد - منصوب	٢١
٢٢	اثنانِ وعشرونَ رجلًا	معرّب	معرّب	مفرد - منصوب	٢٢
٢٣ إلى ٩٩	ثلاثةٌ وعشرونَ رجلًا	معرّب	معرّب	مفرد - منصوب	٢٣ إلى ٩٩

- إن العبرة هنا بتذكير المفرد وتأنيبه لا بتذكير الجمع وتأنيبه: ثلاثةٌ سجلاتٍ وثلاثةٌ طلحاتٍ - لأنّ سجلاً وطلحةً مذكران .
- كلُّ ما كان مذكراً ومؤنثاً أو مذكراً في اللفظ مؤنثاً في المعنى يجوز في عدده الوجيهان: ثلاثٌ أو ثلاثةٌ طريقيّ - أو أنفس .
- إذا كان الممدود اسم جمع أو اسم جنس جاز جرّه بمن: عندي ثلاثٌ من الغنم - أربعةٌ من القوم .
- واحدٌ - مؤنثها إحدى - في العدد المركب - ومؤنثها إحدى وواحدةٌ في المعطوف .
- شينٌ عشرة تسكن مع المؤنث وتحرك بالفتح مع المذكر .
- ألف: تستعمل مجموعة مع العدد المفرد: ثلاثةٌ آلاف - وتبقى على حالها مع الأنواع الأخرى: عشرون ألفاً - ستةٌ عشر ألفاً .
- مائة: تُلغظ مثل مئة إذا أضيفت: مائة رجلٍ - تسعمائة رجلٍ - وتكتب: مئة - إذا انقطعت عن الإضافة: تسع مئاة .
- ثمان: إذا انقطعت عن الإضافة: حقائق ثمانٍ - إذا أضيفت: ثمانى حقائق - مع العدد المركب: ثمانى عشرة حقيبة .

هكذا يُعرف العدد	• المركب يادخال أل على الجزء الأول: جاء الأشنا عشر رسولاً .	١ - الجر مع الثلاثة والعشرة وما بينها ومع المئة والألف	للاسم الواقع بعد العدد حالتان
	• والمعطوف يادخال أل على الجزئيين: قرأت الأربعة والعشرين فصلاً .	٢ - النصب مع أحد عشر وتسعة وتسعين وما بينها • مميّز العدد يكون دائماً مفرداً إلا إذا كان مجزوراً بالثلاثة إلى العشرة فيحينئذ يكون مجموعاً . • حكم مميّز العدد المفرد أن يكون جمع قلة: ثلاثة أشهر - لا شهور - وإن لم يكن له هذه الصيغة فيستعمل جمع تكسير: سبعة عبيد - أعبد	
	• المفرد يادخال أل على المفرد وحده: ما قُلت بال عشرة دراهم؟ أو على مميّزه وحده: ما قُلت بعشرة الدراهم؟ وقد أجاز قوم أن تدخل عليهما معاً: ما قُلت بال عشرة الدراهم؟		

أحكام العدَدِ التَّرتِيبِيِّ - ٣ - السِّمِّ العَدَدِ

إغراب العدَدِ		• العدَدُ التَّرتِيبِيُّ هُوَ مَا دَلَّ عَلَى رُتَبِ الأَشْيَاءِ			
الجزء الثاني	الجزء الأول	المعدود: مؤنث	المعدود: مذكّر	العدَدُ التَّرتِيبِيُّ	
-	مُعْرَب	الرَّسَالَةُ الأُولَى	الفَصْلُ الأَوَّلُ	١	مفرد
-	معرب	الرَّسَالَةُ الثَّانِيَةُ	الفَصْلُ الثَّانِي	٢	
-	معرب	الرَّسَالَةُ الثَّالِثَةُ	الفَصْلُ الثَّالِثُ	٣ إلى ١٠	
مبني - فتح	مبني - فتح	الرَّسَالَةُ الحَادِيَةَ عَشْرَةَ	الفَصْلُ الحَادِي عَشْرَ	١١	مركّب
مبني - فتح	مبني - فتح	الرَّسَالَةُ الثَّانِيَةَ عَشْرَةَ	الفَصْلُ الثَّانِي عَشْرَ	١٢	
مبني - فتح	مبني - فتح	الرَّسَالَةُ الثَّالِثَةَ عَشْرَةَ	الفَصْلُ الثَّالِثَ عَشْرَ	١٣ إلى ١٩	
معرب	معرب	الرَّسَالَةُ العِشْرُونَ	الفَصْلُ العِشْرُونَ	٢٠ إلى ٩٠	عُقُود
معرب	معرب	الرَّسَالَةُ المِئَةُ	الفَصْلُ المِئَةُ	١٠٠	مُلْحَقٌ بالمفرد
معرب	معرب	الرَّسَالَةُ المِئَتَانِ	الفَصْلُ المِئَتَانِ	٢٠٠	
معرب	معرب	الرَّسَالَةُ الثَّلَاثِ مِئَةَ	الفَصْلُ الثَّلَاثِ مِئَةَ	٣٠٠ إلى ٩٠٠	
معرب	معرب	الرَّسَالَةُ الأَلْفُ	الفَصْلُ الأَلْفُ	١٠٠٠	
معرب	معرب	الرَّسَالَةُ الأَلْفَانِ	الفَصْلُ الأَلْفَانِ	٢٠٠٠	
معرب	معرب	الرَّسَالَةُ الثَّلَاثَةَ أَلْفِ	الفَصْلُ الثَّلَاثَةَ أَلْفِ	٣٠٠٠	
معرب	معرب	الرَّسَالَةُ الحَادِيَةَ والعِشْرُونَ	الفَصْلُ الواحِدُ والعِشْرُونَ	٢١	مَعطوف
معرب	معرب	الرَّسَالَةُ الثَّانِيَةَ والعِشْرُونَ	الفَصْلُ الثَّانِي والعِشْرُونَ	٢٢	
معرب	معرب	الرَّسَالَةُ الثَّالِثَةَ والعِشْرُونَ	الفَصْلُ الثَّالِثَ والعِشْرُونَ	٢٣ إلى ٩٩	

- أَلْفَاظُ العَدَدِ التَّرتِيبِيِّ اثْنَا عَشْرَ وهِي:
 - أَوَّلٌ - ثَانٍ - ثَالِثٌ - رَابِعٌ - خَامِسٌ - سَادِسٌ - سَابِعٌ - ثَامِنٌ - تَاسِعٌ - عَاشِرٌ - مِئَةٌ - أَلْفٌ .
- يُقَالُ: وَاحِدٌ وَوَاحِدَةٌ وَحَادِي وَحَادِيَةٌ - إِلاَّ أَنَّ الأَخِيرَتَيْنِ لا تَكُونَانِ لِلتَّرتِيبِ إِلاَّ فِي المَرَكَّبِ والمَعطُوفِ .
- إِنَّ العَدَدَ التَّرتِيبِيَّ يَكُونُ عَلَى وَفْقِ المَعْدُودِ أَيَّ إِنَّهُ يُذَكَّرُ مَعَ المَذَكَّرِ وَيؤنَّثُ مَعَ المؤنَّثِ .
- إِلاَّ المَعطُودَ وَمَا يَتَّبِعُهَا فَإِنَّهَا تَبْقَى بلفظِ وَاحِدٍ مَعَ الجَمِيعِ .
- المَرَكَّبُ مِنَ العَدَدِ التَّرتِيبِيِّ يَجْرِي مَجْرَى المَرَكَّبِ مِنَ العَدَدِ الأَصْلِيِّ - أَيَّ إِنَّ الجِزَيَيْنِ مِنْهُ يُبَيِّنَانِ عَلَى الفَتْحِ .

اسم العدد - ٤ - أمثلة تطبيقية للعدد الأصلي والعدد الترتيبي

إعراب أو بناء كل رقم من العدد (من اليمين إلى الشمال)					العدد الأصلي: جملة العدد مع المعدود		
٤	٣	٢	١	بالأرقام			
		مُعَرَّب	مُعَرَّب	١٠١	مئة رَجُلٍ وَرَجُلٌ	جاه	
		مُعَرَّب	مُعَرَّب	١٠٢	مئة امرأةَ وَامْرأتين	رَأَيْتُ	
		مُعَرَّب	مُعَرَّب	١٠٣	مِئَةٌ وَثَلَاثَةُ مَنَازِلَ	مَرَرْتُ عَلَى	
		مُعَرَّب	مَبْنِيٌّ	٢١١	مِئَتَانِ وَأَحَدَ عَشَرَ رَجُلًا	جاه	
		مُعَرَّب	مَبْنِيٌّ	٢١٢	مِئَتَيْنِ وَاثْنَتَيْ عَشْرَةَ امْرَأَةً	رَأَيْتُ	
		مُعَرَّب	مَبْنِيٌّ	٢١٣	مِئَتَيْنِ وَثَلَاثَةَ عَشَرَ مَنْزِلًا	مَرَرْتُ عَلَى	
	مُعَرَّب	مُعَرَّب	مَبْنِيٌّ	١٠١١	أَلْفٌ وَأَحَدَ عَشَرَ رَجُلًا	جاه	
	مُعَرَّب	مُعَرَّب	مَبْنِيٌّ	١٠١٢	أَلْفًا وَاثْنَتَيْ عَشْرَةَ امْرَأَةً	رَأَيْتُ	
	مُعَرَّب	مُعَرَّب	مَبْنِيٌّ	١٠١٣	أَلْفٌ وَثَلَاثَةَ عَشَرَ مَنْزِلًا	مَرَرْتُ عَلَى	
	مُعَرَّب	مُعَرَّب	مُعَرَّب	١٩٤٣	أَلْفٌ وَسَعْمَايَةَ وَثَلَاثَةَ وَأَرْبَعُونَ رَجُلًا	جاه	
	مُعَرَّب	مُعَرَّب	مُعَرَّب	١٩٥٨	أَلْفًا وَسَعْمَايَةَ وَثَمَانِيَةَ وَخَمْسِينَ امْرَأَةً	رَأَيْتُ	
	مُعَرَّب	مُعَرَّب	مُعَرَّب	١٩٧٥	أَلْفٌ وَسَعْمَايَةَ وَخَمْسَةَ وَسَبْعِينَ مَنْزِلًا	مَرَرْتُ عَلَى	
مُعَرَّب	مُعَرَّب	مُعَرَّب	مُعَرَّب	٢٠٠٠١	عِشْرُونَ أَلْفَ رَجُلٍ وَرَجُلٌ	جاه	
مُعَرَّب	مُعَرَّب	مُعَرَّب	مَبْنِيٌّ	٢٠٠١٢	عِشْرِينَ أَلْفًا وَاثْنَتَيْ عَشْرَةَ امْرَأَةً	رَأَيْتُ	
مُعَرَّب	مُعَرَّب	مُعَرَّب	مُعَرَّب	٢٠١٢٣	عِشْرِينَ أَلْفًا وَمِئَةً وَثَلَاثَةَ وَعِشْرِينَ مَنْزِلًا	مَرَرْتُ عَلَى	
مُعَرَّب	مُعَرَّب	مُعَرَّب	مُعَرَّب	٢٢٢٢٢	اِثْنَانِ وَعِشْرُونَ أَلْفًا وَمِئَتَانِ وَاِثْنَانِ وَعِشْرُونَ رَجُلًا	جاه	
مُعَرَّب	مُعَرَّب	مُعَرَّب	مُعَرَّب	٨٨٨٨٨	ثَمَانِيَةَ وَثَمَانِينَ أَلْفًا وَثَمَانِمِئَةَ وَثَمَانِيَةَ وَثَمَانِينَ امْرَأَةً	رَأَيْتُ	
العدد الترتيبي: جملة المعدود مع العدد							
٥	٤	٣	٢	١	بالأرقام		
		مُعَرَّب	مُعَرَّب	مُعَرَّب	١٠١	الرَّجُلُ المِئَةُ وَالوَاحِدُ	بهاء
		مُعَرَّب	مُعَرَّب	مُعَرَّب	١٠٢	المِْرَأَةُ المِئَةُ وَالثَّانِيَةُ	رَأَيْتُ
		مُعَرَّب	مُعَرَّب	مُعَرَّب	١٠٣	المَنْزِلُ المِئَةُ وَالثَّالِثُ	مَرَرْتُ عَلَى
		مُعَرَّب	مَبْنِيٌّ	مَبْنِيٌّ	٢١١	الرَّجُلُ المِئَتَانِ وَالْحَادِي عَشَرَ	جاه
		مُعَرَّب	مَبْنِيٌّ	مُعَرَّب	٢١٢	المِْرَأَةُ المِئَتَيْنِ وَالثَّانِيَةَ عَشْرَةَ	رَأَيْتُ
		مُعَرَّب	مَبْنِيٌّ	مَبْنِيٌّ	٢١٣	المَنْزِلُ المِئَتَيْنِ وَالثَّالِثَ عَشَرَ	مَرَرْتُ عَلَى
	مُعَرَّب	مُعَرَّب	مَبْنِيٌّ	مَبْنِيٌّ	١٠١١	الرَّجُلُ الألفِ وَالْحَادِي عَشَرَ	جاه
	مُعَرَّب	مُعَرَّب	مَبْنِيٌّ	مُعَرَّب	١٠١٢	المِْرَأَةُ الألفِ وَالثَّانِيَةَ عَشْرَةَ	رَأَيْتُ
	مُعَرَّب	مُعَرَّب	مَبْنِيٌّ	مَبْنِيٌّ	١٠١٣	المَنْزِلُ الألفِ وَالثَّالِثَ عَشَرَ	مَرَرْتُ عَلَى
	مُعَرَّب	مُعَرَّب	مُعَرَّب	مُعَرَّب	١٩٤٣	الرَّجُلُ الألفِ وَالثَّعْمَانِيَةَ وَالثَّالِثَ وَالْأَرْبَعُونَ	جاه
	مُعَرَّب	مُعَرَّب	مُعَرَّب	مُعَرَّب	١٩٥٨	المِْرَأَةُ الألفِ وَالثَّعْمَانِيَةَ وَالثَّامِنَةَ وَالْخَمْسِينَ	رَأَيْتُ
	مُعَرَّب	مُعَرَّب	مُعَرَّب	مُعَرَّب	١٩٧٥	المَنْزِلُ الألفِ وَالثَّعْمَانِيَةَ وَالْحَامِيسَ وَالسَّبْعِينَ	مَرَرْتُ عَلَى
مُعَرَّب	مُعَرَّب	مُعَرَّب	مُعَرَّب	مُعَرَّب	٢٠٠٠١	الرَّجُلُ العِشْرُونَ أَلْفًا وَالوَاحِدُ	جاه
مُعَرَّب	مُعَرَّب	مُعَرَّب	مَبْنِيٌّ	مُعَرَّب	٢٠٠١٢	المِْرَأَةُ العِشْرِينَ أَلْفًا وَالثَّانِيَةَ عَشْرَةَ	رَأَيْتُ
مُعَرَّب	مُعَرَّب	مُعَرَّب	مُعَرَّب	مُعَرَّب	٢٠١٢٣	المَنْزِلُ العِشْرِينَ أَلْفًا وَالمِئَةَ وَالثَّالِثَ وَالْعِشْرِينَ	مَرَرْتُ عَلَى
مُعَرَّب	مُعَرَّب	مُعَرَّب	مُعَرَّب	مُعَرَّب	٢٢٢٢٢	الرَّجُلُ الثَّانِي وَالْعِشْرُونَ أَلْفًا وَالمِئَتَانِ وَالْاِثْنَانِ وَالْعِشْرُونَ	جاه
مُعَرَّب	مُعَرَّب	مُعَرَّب	مُعَرَّب	مُعَرَّب	٨٨٨٨٨	المِْرَأَةُ الثَّامِنَةَ وَالثَّانِينَ أَلْفًا وَالثَّامِنِمِئَةَ وَالثَّانِيَةَ وَالثَّانِينَ	رَأَيْتُ

اسم العدد - ٥ - كتابة الأرقام

كتابة العدد الأصلي

الرقم	المذكر	المؤنث	الرقم	المذكر	المؤنث	الرقم	مذكر ومؤنث
١	أحد - واحد	إحدى - واحدة	١١	أحد عشر	إحدى عشر	٢٠	عشرون
٢	اثنان	اثنتان - ثنتان	١٢	اثنا عشر	اثنتا عشرة	٣٠	ثلاثون
٣	ثلاث	ثلاثة	١٣	ثلاثة عشر	ثلاث عشرة	٤٠	أربعون
٤	أربع	أربعة	١٤	أربعة عشر	أربع عشرة	٥٠	خمسون
٥	خمس	خمسة	١٥	خمسة عشر	خمس عشرة	٦٠	ستون
٦	ست	ستة	١٦	ستة عشر	ست عشرة	٧٠	سبعون
٧	سبع	سبعة	١٧	سبعة عشر	سبع عشرة	٨٠	ثمانون
٨	ثمان	ثمانية	١٨	ثمانية عشر	ثماني عشرة	٩٠	تسعون
٩	تسع	تسعة	١٩	تسعة عشر	تسع عشرة		
١٠	عشر	عشرة					

بعض الأعداد من المائة وما فوق

١٠٠	مائة	٩٠٠	تسع مائة	١٠٠٠٠	مائة ألف
٢٠٠	مائتان	١٠٠٠	ألف	٢٠٠٠٠٠	مائتا ألف
٣٠٠	ثلاث مائة	٢٠٠٠	ألفان	٣٠٠٠٠٠	ثلاثمائة ألف
٤٠٠	أربع مائة	٣٠٠٠	ثلاثة آلاف	٤٠٠٠٠٠	أربعمائة ألف
٥٠٠	خمس مائة	٤٠٠٠	أربعة آلاف	١٠٠٠٠٠٠	ألف ألف
٦٠٠	ست مائة			٢٠٠٠٠٠٠	ألفا ألف
٧٠٠	سبع مائة	١١٠٠٠	أحد عشر ألفا	٣٠٠٠٠٠٠	ثلاثة آلاف ألف
٨٠٠	ثمان مائة	١٢٠٠٠	اثنا عشر ألفا	مليون	كلمة أجنبية
	ثمان مائة	١٣٠٠٠	ثلاثة عشر ألفا	مليار	كلمة أجنبية

كتابة العدد الترتيبي

الرقم	المذكر	المؤنث	الرقم	المذكر	المؤنث	الرقم	مذكر ومؤنث
١	أول	أولى	١١	حادي عشر	حادية عشرة	٢٠	العشرون
٢	ثان	ثانية	١٢	ثاني عشر	ثانية عشرة	٣٠	الثلاثون
٣	ثالث	ثالثة	١٣	ثالث عشر	ثالثة عشرة	٤٠	الأربعون
٤	رابع	رابعة	١٤	رابع عشر	رابعة عشرة	٥٠	الخمسون
٥	خامس	خامسة	١٥	خامس عشر	خامسة عشرة	٦٠	الستون
٦	سادس	سادسة	١٦	سادس عشر	سادسة عشرة	٧٠	السبعون
٧	سابع	سابعة	١٧	سابع عشر	سابعة عشرة	٨٠	الثمانون
٨	ثامن	ثامنة	١٨	ثامن عشر	ثامنة عشرة	٩٠	التسعون
٩	تاسع	تاسعة	١٩	تاسع عشر	تاسعة عشرة	١٠٠	المائة
١٠	عاشر	عاشرة				١٠٠٠	الألف

٥

الفصل الخامس

٥

الفَجَاءُ

الفِئَلُ

٥

٥

١١٣	الهيكلُ العامُ لتقسيماتِ الفِعلِ :	الفِعلُ	٥ - ١ - ١
١١٤	في الزّمانِ والصّيغةِ :	الفِعلُ	٥ - ١ - ٢
١١٥	الصّيغةُ الأساسيّةُ لأفعالِ الماضي والمضارعِ والأمرِ :	الفِعلُ	٥ - ١ - ٣
١١٦	أوزانُ الجردِ الثلاثيِّ والرُّباعيِّ :	الفِعلُ المجردُ	٥ - ٢
١١٧	أوزانُ مزيديّاتِ الثلاثيِّ والرُّباعيِّ :	الفِعلُ المزيّدُ	٥ - ٣ - ١
١١٨	أوزانُ المزيديّاتِ بالتفصيلِ :	الفِعلُ المزيّدُ	٥ - ٣ - ٢
١١٩	علاقةُ الفِعلِ بالمفعولِ بِهِ :	اللازمُ والمتعدّي	٥ - ٤
١٢٠	علاقةُ الفِعلِ بالفاعلِ ونائبِ الفاعليِّ :	المعلومُ والمجهولُ	٥ - ٥
١٢١	دخولُ حروفِ العلةِ على الفِعلِ - و - ا - ي :	الفِعلُ الصّحيحُ والمعتلُّ	٥ - ٦
١٢٢	دخولُ نونِ التوكيدِ على الفِعلِ :	المؤكّدُ وغيرُ المؤكّدِ	٥ - ٧
١٢٣	علاقةُ الفِعلِ بالضائرِ البارزةِ والمستترةِ :	الفِعلُ والضائرُ	٥ - ٨ - ١
١٢٤	دخولُ الضائرِ البارزةِ على الفِعلِ :	الفِعلُ والضائرُ	٥ - ٨ - ٢
١٢٥	الصّحيحُ والمعتلُّ - المعلومُ والمجهولُ - المؤكّدُ - الجامدُ :	تصريفُ الفِعلِ	٥ - ٩ - ١
١٢٦	المعلومُ الصّحيحُ والمعلومُ المهموزُ :	تصريفُ الفِعلِ	٥ - ٩ - ٢
١٢٧	المعلومُ المعتلُّ غيرُ المهموزِ :	تصريفُ الفِعلِ	٥ - ٩ - ٣
١٢٨	المجهولُ الصّحيحُ والمجهولُ المهموزِ :	تصريفُ الفِعلِ	٥ - ٩ - ٤
١٢٩	المجهولُ المعتلُّ غيرُ المهموزِ :	تصريفُ الفِعلِ	٥ - ٩ - ٥
١٣٠	المضارعُ المنصوبُ والمجزومُ والمؤكّدُ :	تصريفُ الفِعلِ	٥ - ٩ - ٦
١٣١	أوزانُ مزيديّاتِ الثلاثيِّ :	تصريفُ الفِعلِ	٥ - ٩ - ٧
١٣٢	أوزانُ مزيديّاتِ الثلاثيِّ (تابع)	تصريفُ الفِعلِ	٥ - ٩ - ٨
١٣٣	أوزانُ مزيديّاتِ الرُّباعيِّ :	تصريفُ الفِعلِ	٥ - ٩ - ٩
١٣٤	الأمرُ المؤكّدُ والأفعالُ الجامدةُ :	تصريفُ الفِعلِ	٥ - ٩ - ١٠

الفِعْل ١ - المَيْكَلُ العَامُّ لِتَقْسِيْمَاتِ الفِعْلِ

• كلمة تدلُّ على معنى مستقلٍّ بالفهم والزَّمن جزء منه -

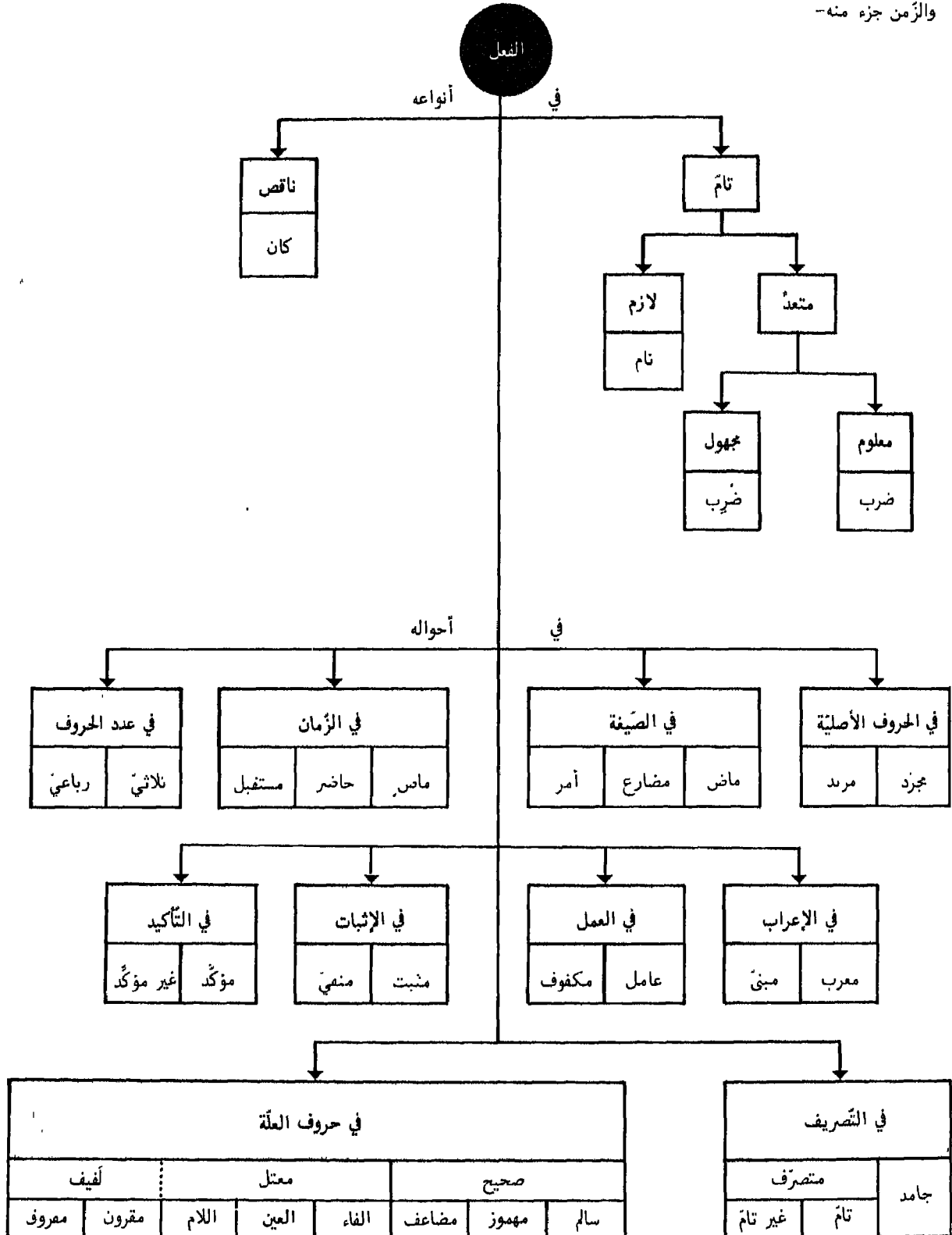

الفِعْلُ فِي الزَّمَانِ وَالصِّيغَةُ - ٢ -

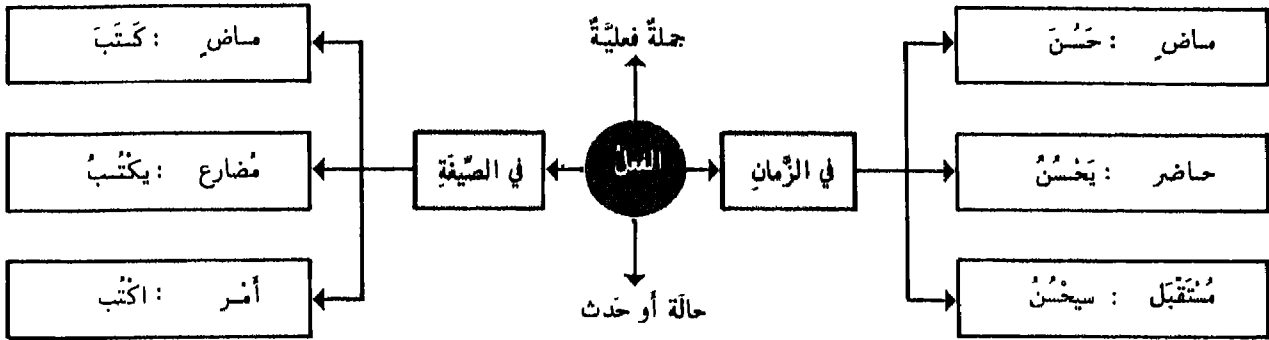

الماضي			
<p>• يُعَيِّنُ للحال بالإنشاء • يُعَيِّنُ للاستقبال متى تَضَمَّنَ طَلَبًا - أو وقع بعد إذا أو إن الشرطيين - أو دَخَلَ عليه حرف نفي بعد قسم</p>			
<p>• ناقص حدث جرى بمصاحبة حدث آخر (مضارع تتقدمه كان) كُنْتُ أَكْتُبُ لَمَّا دَخَلَ</p>	<p>• أكمل حدث انقضى في زمان غير معيَّن قبل حدث آخر منقضى أيضًا: (ماضٍ تتقدمه كان) كُنْتُ قَدْ كَتَبْتُ الرِّسَالَةَ</p>	<p>• سابق حدث مُنْقَضٍ جرى بعد حدث مُنْقَضٍ: عَلَّتِ الصَّيْحَةُ بَعْدَ أَنْ لَفِظَ الْمَرِيضُ رُوحَهُ</p>	<p>• كامل حدث انقطع تمامًا دون علاقة في حدث آخر: برية المريض</p>
<p>هو ما ذلك على حالة أو حدث في زمان قبل الذي أنت فيه: كَرَّمَ - أَخَذَ</p>			
المضارع			
<p>• يُعَيِّنُ للحال بلام الابتداء أو بليس أو بما التافية • يُعَيِّنُ للاستقبال متى تَضَمَّنَ طَلَبًا أو دخلت عليه السين وسوف أو وقع بعد أداة توقع أو بعد ناصب أو جازم ما عدا لم ولما • يحوّل إلى الماضي بعد لم ولما الجازمين وغالبًا بعد لو الشرطية</p>			
<p>هو ما ذلك على حالة أو حدث في زمان الحال أو الاستقبال: يَحْسُنُ - يَتَكَلَّمُ</p>			
<p>المستقبل السابق: يدلُّ على حدثٍ آخر متوقَّع (صيغة الماضي تتقدمه يكون): أكون قد كتبت الرسالة متى قدم</p>		<p>• المستقبل المجزئ: يدلُّ على حدثٍ متوقَّع (صيغة المضارع وحدها): لا بدُّ أن يعود</p>	
الأمر			
<p>• الأمر بالصيغة: يختصُّ بالفاعل المخاطب (من الفعل المعلوم) • الأمر بالآم: يختصُّ بالغائب (معلومًا أو مجهولًا) بالتكلم (مجهولًا) بالمخاطب (مجهولًا) • يجوز أمر المتكلم (معلومًا) - أو المخاطب (معلومًا) أمَّا الآم فإسكانها بعد الفاء والواو أكثر من تحريكها - وقد تُسَكَّنُ بعد ثم</p>			
<p>صيغة يطلب بها إنشاء فعل في المستقبل: اكتب</p>			

٣ - الصيغة الأساسية لأفعال الماضي والمضارع والأمر **الفعل**

		صيغته المبنية بالثلاثي المجرد والرباعي المجرد		
الفعل الماضي مبني على:	مبني	ف ع ل ن	هو	ف ع ل
• الفتح: في التصريف مع:	مبني	ف ع ل ا	ها	ف ع ل ا
هو - هما - هي	مبني	ف ع ل و ا	هم	ف ع ل و ا
• الضمة: في التصريف مع:	مبني	ف ع ل ت	هي	ف ع ل ت
هم	مبني	ف ع ل ت ا	ها	ف ع ل ت ا
• السكون: في التصريف مع:	مبني	ف ع ل ن	هن	ف ع ل ن
أنت - أنتما - أنتم	مبني	ف ع ل ن ت	ات	ف ع ل ن ت
أنت - أنتما - أنتن	مبني	ف ع ل ن ت م ا	أنتما	ف ع ل ن ت م ا
أنا - نحن - هن	مبني	ف ع ل ن ت م	أنتم	ف ع ل ن ت م
	مبني	ف ع ل ن ت ا	أنت	ف ع ل ن ت
	مبني	ف ع ل ن ت م ا	أنتما	ف ع ل ن ت م ا
	مبني	ف ع ل ن ت ت	أنتن	ف ع ل ن ت ت
	مبني	ف ع ل ن ت	أنا	ف ع ل ن ت
	مبني	ف ع ل ن ا	نحن	ف ع ل ن ا

الفعل المضارع بصاغ من الماضي بزيادة أحد أحرف المضارعة في أوله مضمومًا في الرباعي مفتوحًا في غيره

• إن كان الماضي ثلاثيًا:	معرب	ي ف ع ل ن	هو	ي ف ع ل ن
تسكن فاؤه وتحرك عينه	معرب	ي ف ع ل ا ن	ها	ي ف ع ل ا ن
بضم أو فتح أو كسر حسب ما هو مبين في المعجمات	معرب	ي ف ع ل و ن	هم	ي ف ع ل و ن
• إن كان الماضي غير ثلاثي	معرب	ت ف ع ل ن	هي	ت ف ع ل ن
- إن كان في أوله تاء زائدة	معرب	ت ف ع ل ا ن	ها	ت ف ع ل ا ن
لم تتغير هيئته في ما قبل	مبني	ي ف ع ل ن	هن	ي ف ع ل ن
آخره بشيء من الحروف والحركات	معرب	ت ف ع ل ن	أنت	ت ف ع ل ن
يتدخج - يتعلم	معرب	ت ف ع ل ل ي ن	أنتما	ت ف ع ل ل ي ن
- والأ كسر ما قبل آخره	معرب	ت ف ع ل ل ا ن	أنتم	ت ف ع ل ل ا ن
وحذفت منه الهمزة الزائدة	مبني	ت ف ع ل ل ن	أنتن	ت ف ع ل ل ن
إن وجدت:	معرب	أ ف ع ل ن	أنا	أ ف ع ل ن
يدخرج - ينطلق	معرب	ن ف ع ل ن	نحن	ن ف ع ل ن

الفعل الأمر بصاغ من المضارع المعلوم بحذف حرف المضارعة من أوله (وبعد متحرك) وزيادة همزة في أوله (وبعد ساكن)

• إن الهمزة الزائدة في أول الأمر	مبني	ف ع ل ن	أنت	ا ف ع ل ن
تضم في المضموم العين من المضارع الثلاثي: أنظر	مبني	ف ع ل ل ا	أنتما	ا ف ع ل ل ا
• تفتح في الرباعي: أكرم	مبني	ف ع ل ل و ا	أنتم	ا ف ع ل ل و ا
• تكسر في غيرهما:	مبني	ف ع ل ل ي	أنت	ا ف ع ل ل ي
إعلم - إنطلق - استعلم	مبني	ف ع ل ل ا	أنتما	ا ف ع ل ل ا
	مبني	ف ع ل ل ن	أنتن	ا ف ع ل ل ن

الفعل المجرد أوزان المجرّد الثلاثي والرّباعي

• الفعل المجرّد هو ما كانت فيه الحروف الأصليّة وحدها من غير زيادة عليها.

المجرّد الثلاثي	١ - فَعَلَ	يَ فَعُلُ	كَتَبَ - يَكْتُبُ	١ - فَتَحُ ضَمٌّ
	٢ - فَعَلَ	يَ فَعِلُ	جَلَسَ - يَجْلِسُ	٢ - فَتَحُ كَسْرٌ
الرّباعي	٣ - فَعَلَ	يَ فَعَلُ	فَتَحَ - يَفْتَحُ	٣ - فَتَحَتَانِ
	٤ - فَعَلَ	يَ فَعَلُ	غَضِبَ - يَغْضِبُ	٤ - كَسْرُ فَتْحٍ
	٥ - فَعَلَ	يَ فَعَلُ	كَبُرَ - يَكْبُرُ	٥ - ضَمٌّ ضَمٌّ
	٦ - فَعَلَ	يَ فَعَلُ	وَثِقَ - يَثِقُ	٦ - كَسْرَتَانِ
	١ - فَعَلَ	يَ فَعَلُ	دَخَرَ - يَدْخُرُ	تُؤخَذُ أوزان المجرّد الثلاثي من اختلاف حركة عينه ماضياً ومضارعاً

• لا يُعوّل في معرفة هذه الأوزان إلا على المعجمات - غير أنّ التّحاة وضوابط لمعرفة بعضها وهذه أشهرها:

١	فتح ضمّ: وزن الأجوف والنّاقص الواويّان	فعل قام دعا	يفعلُ يقومُ يدعو	• أشهر أفعال الغلبة: كآثره - ناضله - عارضه باهاه - ساهمه - قارعه - فاضله - طاولة - كارمه - راجحه - عازه - حاجه - ضاربه شدّ منها واويّ الفله أو يائي العين واللّام: راميته - أزميه - فإذا كان واويّ العين واللّام تردّ عينه إلى الضمّ: راضيته - أرضوه إذا كانت عينه حرف حلقي تفتتح: فآخرته - أفخره • شدّ من المضاعف المتعدّي: يصفّ - يودّ - يجبّ - يععضّ
٢	فتح كسر: وزن المثال الواويّ الأجوف والنّاقص اليائيّان	فعل وجد باع رمى خفّ	يفعلُ يجدُ يبيعُ يرمي يخفّ	• شدّ من المثال الواويّ: وضع - يضعّ • من المضموم العين: يسجّ - يمنّ - يمرّ - يكدّ - يجنّ من المفتوح العين: يصمّ - يفظّ - يبشّ - يبرّ - يصبّ في الضّم والكسر: يدمّ - يتمّ - يقرّ - يشدّ - بصدّ في الضّم والفتح: يملّ - يجرّ - يمرّ - في الكسر والفتح: يعجّ - يضلّ - يجنّ - يذرّ في الوجوه الثلاثة: يثتّ - يأتّ - يؤتّ - يشرّ - يشحّ
٣	فتحتان: وزن عينه أو لامه حرف حلقي (ء - ح - خ - ع - غ - ه)	فعل قرأ منح	يفعلُ يقراءُ بمنح	• شدّ: يبلغّ - يزرعّ - ينضحّ • ورد بالأوجه الثلاثة: ينبعّ - ينبعّ
٤	كسر فتح: وزن يجوز الفتح والكسر يجوز الأوجه الثلاثة	فعل ينس نعم	يفعلُ ينسُ ينعمُ	• لا يجوز إلا الكسر: يثقّ - يبرثّ - يبرعّ - يثقّ - يرمّ - يري - يلي - يحقّ - يركّ - يكيمّ - يقه له
٥	ضمّ ضمّ: وزن مضارعه دائماً مضموم	فعل كرّم	يفعلُ يكرّم	• وكلّ فعل من هذا النوع لازم ويبدل على الغرائز الثابتة وما يجري مجراها
• الرّباعي المجرّد بالنظر إلى كثرة حروفه لا يتحمّل التصرف كالثلاثي ولذلك هو قليل في العربيّة بالنسبة إلى الثلاثي المجرّد				

أوزانُ مَزِيدَاتِ الثَّلَاثِيَّ وَالرُّبَاعِيَّ - ١ - الفِعْلُ الْمَزِيدُ

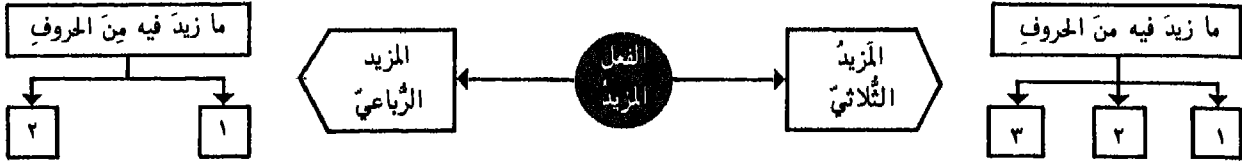

أوزانُ المَزِيدَاتِ		ف	ع	ل	ي	ف	ع	ل	ن	أوزانُ المَزِيدَاتِ		
مَزِيدَاتِ الثَّلَاثِيَّ	١	ف	ع	ل	ي	ف	ع	ل	ن	١ +		
	٢	فَ	عَ	لَ	يَ	فَ	عَ	لَ	نَ	١ +		
	٣	أ	فَ	عَ	لَ	يَ	فَ	عَ	لَ	١ +		
	٤	سَ	فَ	عَ	لَ	يَ	فَ	عَ	لَ	٢ +		
	٥	تَ	فَ	عَ	لَ	يَ	فَ	عَ	لَ	٢ +		
	٦	ا	نَ	فَ	عَ	لَ	يَ	فَ	عَ	لَ	٢ +	
	٧	ا	فَ	عَ	لَ	يَ	فَ	عَ	لَ	٢ +		
	٨	ا	فَ	عَ	لَ	يَ	فَ	عَ	لَ	٢ +		
	٩	ا	سَ	فَ	عَ	لَ	يَ	فَ	عَ	لَ	٣ +	
	١٠	ا	فَ	عَ	لَ	يَ	فَ	عَ	لَ	٣ +		
مَزِيدَاتِ الرُّبَاعِيَّ	١	تَ	فَ	عَ	لَ	يَ	فَ	عَ	لَ	٢ +		
	٢	ا	فَ	عَ	لَ	يَ	فَ	عَ	لَ	٢ +		
	٣	ا	فَ	عَ	لَ	يَ	فَ	عَ	لَ	٢ +		
تَكَرَّرُ الأَوْزَانُ		١	٢	٣	٤	٥	٦	أَمْثَلَةٌ				
مَزِيدَاتِ الثَّلَاثِيَّ	١	فَ	عَ	لَ	يَ	فَ	عَ	لَ	نَ	١ +	فَصَلَ - يُفْصَلُ	
	٢	فَ	عَ	لَ	يَ	فَ	عَ	لَ	نَ	١ +	خَاصَمَ - يُخَاصِمُ	
	٣	أَ	فَ	عَ	لَ	يَ	فَ	عَ	لَ	١ +	أَكْرَمَ - يُكْرَمُ	
	٤	تَ	فَ	عَ	لَ	يَ	فَ	عَ	لَ	٢ +	تَكَرَّمَ - يُتَكَرَّمُ	
	٥	تَ	فَ	عَ	لَ	يَ	فَ	عَ	لَ	٢ +	تَبَاعَدَ - يُتَبَاعَدُ	
	٦	ا	نَ	فَ	عَ	لَ	يَ	فَ	عَ	لَ	٢ +	اِنْكَسَرَ - يُنْكَسِرُ
	٧	ا	فَ	عَ	لَ	يَ	فَ	عَ	لَ	٢ +	اِفْتَخَرَ - يُفْتَخِرُ	
	٨	ا	فَ	عَ	لَ	يَ	فَ	عَ	لَ	٢ +	اِحْمَرَ - يُحْمَرُ	
	٩	ا	سَ	فَ	عَ	لَ	يَ	فَ	عَ	لَ	٣ +	اِسْتَخْرَجَ - يُسْتَخْرَجُ
	١٠	ا	فَ	عَ	لَ	يَ	فَ	عَ	لَ	٣ +	اِعْتَوَشَبَ - يُعْتَوَشَبُ	
مَزِيدَاتِ الرُّبَاعِيَّ	١	تَ	فَ	عَ	لَ	يَ	فَ	عَ	لَ	١ +	تَدَخَّرَجَ - يُتَدَخَّرَجُ	
	٢	ا	فَ	عَ	لَ	يَ	فَ	عَ	لَ	٢ +	اِكْفَهَرَ - يُكْفَهَرُ	
	٣	ا	فَ	عَ	لَ	يَ	فَ	عَ	لَ	٢ +	اِحْرَنْجَمَ - يُحْرَنْجَمُ	

الفِعْلُ الْمَزِيدُ ٢ - أوزانُ المزيّياتِ بالتفصيلِ

١ - وزن فَعَلَّ	٥ - وزن تفاعلَ	٩ - وزن استَفْعَلَ
<ul style="list-style-type: none"> • غالباً يَكُونُ لِلتَّعْدِيَةِ: فَرَحْتُهُ - وَأَيْضاً لِلتَّكْثِيرِ: قَطَعْتُ الْجَبَلَ - لِنِسْبَةِ الْمَفْعُولِ إِلَى أَصْلِ الْفِعْلِ: كَفَرْتُهُ - لِلسَّلْبِ: قَشَرْتُ الْعُودَ - لِاتِّخَاذِ الْفِعْلِ مِنَ الْأَسْمِ: حَيَّمَ الْقَوْمَ 	<ul style="list-style-type: none"> • غَالِباً لِلْمِشَارَكَةِ: تَضَارَبَ الرَّجُلَانِ - وَأَيْضاً لِمَطَاوَعَةِ فَاعِلٍ: بَاعَدْتُهُ فِتْبَاعَةً - لِلتَّظَاهُرِ بِمَالِيسٍ فِي الْوَأَقِعِ: تَمَارَضَ - لِلْوُقُوعِ تَدْرِيجِيًّا: تَوَارَدَ الْقَوْمُ - بِمَعْنَى الْجُرْدِ: تَعَالَى 	<ul style="list-style-type: none"> • غَالِباً لِلطَّلَبِ: اسْتَفْعَرَ - وَأَيْضاً لَوُجُودِ الْمَفْعُولِ عَلَى صِفَةٍ: اسْتَعْظَمْتُ الْأَمْرَ - لِلتَّحْوِيلِ: اسْتَحْجَرَ الطَّيْنَ - لِلتَّكَلُّفِ: اسْتَجْرَأَ - لِلْمَطَاوَعَةِ: أَرَاخَهُ فَاسْتَرَاخَ - بِمَعْنَى الْمَجْرَدِ: اسْتَفْرَّ
٢ - وزن فاعَلَّ	٦ - وزن انْفَعَلَ	
<ul style="list-style-type: none"> • غَالِباً لِلْمِشَارَكَةِ: ضَارَبَ زَيْدٌ عَمْرًا - وَأَيْضاً بِمَعْنَى الْجُرْدِ: سَاقَرْتُ - بِمَعْنَى أَفْعَلَّ: عَافَاكَ اللَّهُ - بِمَعْنَى فَعَلَّ: ضَاعَفْتُهُ - لِلْمِبَالِغَةِ: طَاوَلْتُهُ 	<ul style="list-style-type: none"> • غَالِباً لِمَطَاوَعَةِ فَعَلٍّ لَا غَيْرَ: قَطَعْتُهُ فَانْقَطَعَ - وَأَيْضاً لِمَطَاوَعَةِ أَفْعَلٍّ فِي شُدُودٍ: أَزْعَجْتُهُ فَانزَعَجَ - لَا يُبْنَى انْفَعَلَّ إِلَّا مِمَّا فِيهِ عِلَاجٌ وَتَأْثِيرٌ وَلِهَذَا لَا يُقَالُ: عَلِمْتُ الْمَسْأَلَةَ فَانْعَلَمْتُ - وَلَا يُؤْخَذُ غَالِباً مِمَّا فَاوَهُ: ل-ر-د-ن-م اسْتِغْنَاءً عَنْهُ بِوِزْنِ انْفَعَلَ: لَوَيْتُهُ فَالْوَيْتَى 	<p>١٠ - اَفْعُوْعَلَّ - اَفْعُوْعَلَّ - اَفْعَالٌ</p> <ul style="list-style-type: none"> • غَالِباً لِلْمِبَالِغَةِ: اِحْدَوْدَبَ - اِحْدَوْدَبَ - اِحْدَوْدَبَ - وَأَيْضاً بِمَعْنَى الْجُرْدِ: اِحْدَوْدَبَ الشَّمْرُ - أَمَّا وَزْنَ اَفْعَالٍ فَيُخْتَصُّ بِالْأَلْوَانِ وَالْعِيُوبِ
٣ - وزن أَفْعَلَّ	٧ - وزن اَفْتَعَلَ	١ - وزن تَفَعَّلَ
<ul style="list-style-type: none"> • غَالِباً لِلتَّعْدِيَةِ: أَكْرَمْتُهُ - وَأَيْضاً لِلدُّخُولِ فِي الشَّيْءِ: أَصْبَحَ الْمَسَافِرُ - لَوُجُودِ مَا اشْتَقَّ مِنْهُ الْفِعْلُ فِي صَاحِبِهِ: أَثْمَرَتِ الشَّجَرَةُ - لِلْمِبَالِغَةِ: أَشْغَلْتُهُ - لَوُجُودِ الْمَفْعُولِ عَلَى صِفَةٍ: أَعْظَمْتُهُ - لِلصَّيرُورَةِ: أَفْقَرَتِ الْأَرْضُ - لِلسَّلْبِ: أَشْفَى الْمَرِيضَ - بِمَعْنَى الْجُرْدِ: أَقْلَتِ الْبَيْعَ 	<ul style="list-style-type: none"> • غَالِباً لِمَطَاوَعَةِ فَعَلٍّ: جَمَعْتُهُ فَاجْتَمَعَ - وَأَيْضاً لِاتِّخَاذِ الْفِعْلِ مِنَ الْأَسْمِ: اخْتَبَرَ - لِلْمِبَالِغَةِ: اِكْتَسَبَ - بِمَعْنَى الْجُرْدِ: اجْتَدَبَ - رَبِّهَا لِلْمِشَارَكَةِ: اخْتَصَمَ الْقَوْمُ - لِلطَّلَبِ: اِكْتَدَّ فُلَانٌ فُلَانًا 	<ul style="list-style-type: none"> • لِمَطَاوَعَةِ جُرْدِهِ: دَحْرَجْتُ الْحَجَرَ فَتَدَحْرَجَ
٤ - وزن تَفَعَّلَ	٨ - وزن اَفْعَلَّ	٢ - اَفْعَلَّ - اَفْعَلَّلَ
<ul style="list-style-type: none"> • غَالِباً لِمَطَاوَعَةِ فَعَلٍّ: اَدْبَيْتُهُ فَتَادَبَ - وَأَيْضاً لِلتَّكَلُّفِ: تَجَدَّدَ - لِاتِّخَاذِ الْفِعْلِ مِنَ الْأَسْمِ: تَوَسَّدَ - لِلانْتِسَابِ: تَبَدَّى - لِلشَّكَايَةِ: تَطَلَّمَ - لِلدَّلَالَةِ عَلَى مِجَانِبَةِ الْفِعْلِ: تَأَمَّنَ - لِلصَّيرُورَةِ: تَأَيَّمَتِ الْمَرَأَةُ - لِلدَّلَالَةِ عَلَى حُصُولِ أَصْلِ الْفِعْلِ مَرَّةً بَعْدَ مَرَّةٍ: تَجَرَّعَ - لِلطَّلَبِ: تَعَجَّلَ الشَّيْءَ 	<ul style="list-style-type: none"> • غَالِباً لِلدُّخُولِ فِي الصِّفَةِ: اِحْمَرَّ - وَأَيْضاً لِلْمِبَالِغَةِ: اسْوَدَّ اللَّيْلُ 	<ul style="list-style-type: none"> • لِلْمِبَالِغَةِ: اِقْشَعَرَ - اِحْرَنْجَمَ <p>فائدة</p> <ul style="list-style-type: none"> أَكْثَرُ الْمَزِيدَاتِ سَاعِيَةٌ لَا يُقَاسُ عَلَيْهَا وَالْمِدَارُ فِي ذَلِكَ عَلَى كِتَابِ اللُّغَةِ - جَعَلَّ: لَا يُسْتَعْمَلُ لَهُ مَزِيدٌ - ذَرَبَ: لَا يُسْتَعْمَلُ لَهُ سِوَى ذَرَبٍ وَأَذْرَبَ - قَدِيَّاتُ الْجُرْدِ: رَسَلٌ - أَرْسَلُ

• كلُّ زيادةٍ تَلْحَقُ الْفِعْلَ الْمَجْرَدَ تَكُونُ فِي الْأَعْمِ الْأَعْلَبِ لِعَرَضٍ مَعْنَوِيٍّ لَا يَسْتَفَادُ إِلَّا مِنْهَا-

علاقة الفعل بالمفعول به اللازم والمتعدي

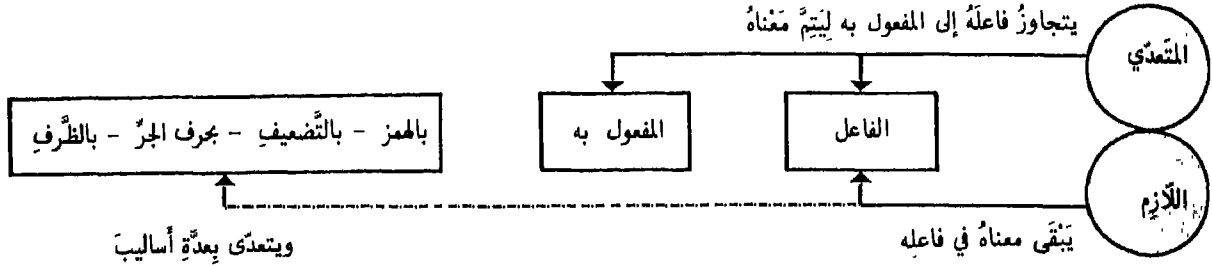

اللازم	احتاج إليه - غفل عنه
لا يتقبل الضمير: هـ	ورد عليه - رغب فيه
	جاء به - دنا منه

المتعدي	راقه - ظنه
يتقبل الضمير: هـ	حرمه - جعله
	علاه - وعده
	أعطاه - حدته
	أعلمه

الفعل	الفاعل	المفعول به	بحرف الجر	بالطرف
مات	القائد			
كُتِبَ	التلميذ	رسالة		
أُحْضِرَ	الطبيب	الدواء		
كَرَّمَ	الملك	الأبطال		
رَغِبَ	الولد	في العلم		
جَلَسَ	الرجل	تحت الشجرة		

لازم	• يكتبي بفاعله :
متعدي	١ - بنفسه إلى المفعول به : ٢ - بهمزة التعدية في أوله : ٣ - بتضعيف عينه : ٤ - بواسطة حرف الجر : ٥ - بواسطة الطرف :

يكون الفعل لازماً إذا دلّ على:	يجب فيها اللزوم	تقلب فيها التعدية	تقلب فيها اللزوم
• غريزة أو ما يقرب منها : شجع - حن	انفعل - انهدم	فعل - كرم	تفعل - تقبل
• هيئة : طال - قصر	تفعل - تفرق	أفعل - أكرم	تفاعل - تكاتب
• لون : زرق - دكن	افعل - احمر	فاعل - قاتل	افتعل - افتتح
• عيب أو حلية : عور - غيد	افعل - اطمأن	استفعل - استكتب	
• نظافة أو دنس : طهر - قدر	افعل - احزن		
• خلو أو امتلاء : فرغ - شبع	افعل - اخبأ		
• بعض العوارض الطبيعية : غضب - مرض			

• قد يستعمل تارة لازماً وتارة متعدياً:
شكل: لازم بمعنى التيسر - ومتعدٍ بمعنى قيد
سبح: لازم بمعنى سأل - ومتعدٍ بمعنى أراقه
• قد يختلف معناه بحسب تعديته بنفسه أو بالحرف:
جرم: أمضى - جرم عنه: عجز - جرم عليه: سكت

الفعل الواحد

• المتعدي لازماً
إذا بُني للمطاوعة
جمعه - فتجمع
قلبه - فانقلب
دخرته - فتدخرج

يصور

عَلَاقَةُ الْفِعْلِ بِالْفَاعِلِ وَنَائِبِ الْفَاعِلِ

المَعْلُومُ وَالْمَجْهُولُ

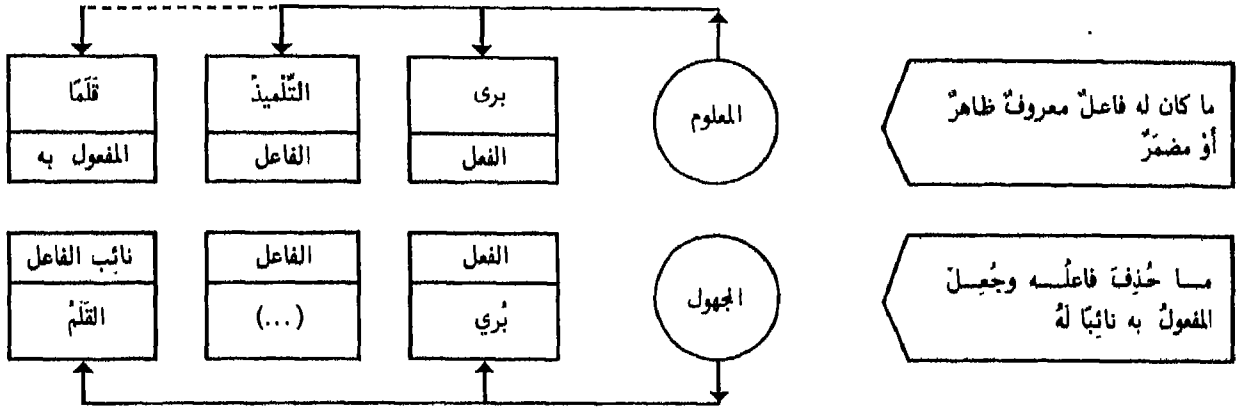

ولا يكون فيه أمرٌ بل ياض ومضارع	مزيد				مجرد				يبنى المجهول من المتمدي المعلوم		
	مجهول	معلوم	مجهول	معلوم	مجهول	معلوم	مجهول	معلوم	مجهول	معلوم	
ثلاثي	١	يُفَعِّلُ	يُفَعِّلُ	فَعَّلَ	فَعَّلَ	يُفَعِّلُ	يُفَعِّلُ	فَعَّلَ	فَعَّلَ	١	ثلاثي
	٢	يُفَاعِلُ	يُفَاعِلُ	فَوَعَلَ	فَاعَلَ	يُفَعِّلُ	يُفَعِّلُ	فَعَّلَ	فَعَّلَ	٢	
	٣	يُفَعِّلُ	يُفَعِّلُ	أَفَعَّلَ	أَفَعَّلَ	يُفَعِّلُ	يُفَعِّلُ	فَعَّلَ	فَعَّلَ	٣	
	٤	يُتَفَعَّلُ	يُتَفَعَّلُ	تَفَعَّلَ	تَفَعَّلَ	يُفَعِّلُ	يُفَعِّلُ	فَعَّلَ	فَعَّلَ	٤	
	٥	يُتَفَاعِلُ	يُتَفَاعِلُ	تَفَوَعَلَ	تَفَاعَلَ	يُفَعِّلُ	يُفَعِّلُ	فَعَّلَ	فَعَّلَ	٥	
	٦	يُنْفَعِّلُ	يُنْفَعِّلُ	انْفَعَّلَ	انْفَعَّلَ	يُفَعِّلُ	يُفَعِّلُ	فَعَّلَ	فَعَّلَ	٦	
	٧	يُفَتَعِّلُ	يُفَتَعِّلُ	اِفْتَعَّلَ	اِفْتَعَّلَ						
	٨	يُفَعِّلُ	اِفْعَلَّ						
	٩	يُسْتَفَعِّلُ	يُسْتَفَعِّلُ	اسْتَفَعَّلَ	اسْتَفَعَّلَ						
	١٠	يُفَعْوَعِلُ	يُفَعْوَعِلُ	اِفْعَوَعَلَ	اِفْعَوَعَلَ						
رباعي	١	يُتَفَعَّلَلُ	يُتَفَعَّلَلُ	تَفَعَّلَلُ	تَفَعَّلَلُ	يُفَعَّلَلُ	يُفَعَّلَلُ	فَعَّلَلُ	فَعَّلَلُ	١	رباعي
	٢	يُفَعَّنَلُ	يُفَعَّنَلُ	اِفْعَنَّوَلُ	اِفْعَنَّوَلُ						
	٣	يُفَعَّلَلُ	يُفَعَّلَلُ	اِفْعَلَّلُ	اِفْعَلَّلُ						
		مضارع	ماضي	مضارع	ماضي						

بعض الأفعال التي لا تستعمل إلا بالمجهول

جَنَّ الرَّجُلُ	طَلَّ الدَّمُ
أَوَّلَعَ بالأمر	عَنِيَ به
زَهِيَ عليه	حَمَّ المريضُ
سَقَطَ في يده (ندم)	عَمَّ الهلالُ
أَغْمَى عليه	عُشِيَ عليه

الفعل الأجوف

يُعِيدُ	يُعَادُ
يُصِيدُ	يُصَادُ
يُعَوِّجُ	يُعَوَّجُ
يُعْتَوِرُ	يُعْتَوَرُ

قبل آخر الماضي ألق

صَامَ	صِيمَ
اِصْطَادَ	اِصْطِيدَ
اِنْقَادَ	اِنْقِيدَ
اِقْتَادَ	اِقْتِيدَ

الفِعْلُ الصَّحِيحُ وَالْمُعْتَلُّ
دخول حُرُوفِ الْعِلَّةِ عَلَى الْفِعْلِ. و- ا- ي

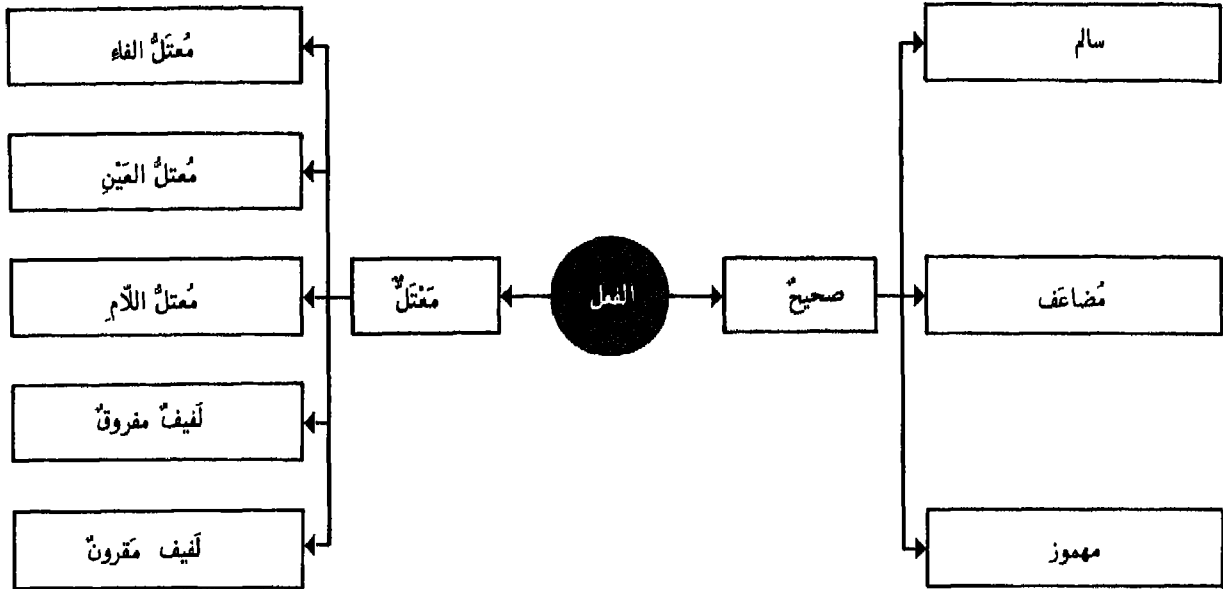

	ل	ع	ف		
بَدَأَ - دَخَرَ	صحيح	صحيح	صحيح	سالم	الفعل الصحيح
مَدَّ - زَلَزَلَ	صحيح نفسه	صحيح	صحيح	مضاعف	
أَكَلَ -	صحيح	صحيح	همزة	مهموز الفاء	
سَأَلَ -	صحيح	همزة	صحيح	مهموز العين	
قَرَأَ -	همزة	صحيح	صحيح	مهموز اللام	

	ل	ع	ف		
وَعَدَ - يَسُرُّ	صحيح	صحيح	عِلَّة	معتل الفاء	الفعل المعتل
قَالَ - شَاعَ	صحيح	عِلَّة	صحيح	معتل العين	
دَعَا - رَمَى	عِلَّة	صحيح	صحيح	معتل اللام	
وَفَى - وَفَى	عِلَّة	صحيح	عِلَّة	لفيف مفروق	
شَوَى - حَوَى	عِلَّة	عِلَّة	صحيح	لفيف مقرون	

- مهموز ومضاعف : أمّ كل من هذه الأفعال
- مهموز ومعتل : أنى يجري
- معتل ومضاعف : ود على حكم بابه

قد يرد

أصول الفعل مجردة من الزوائد في الهمز والتضعيف واليلة

يُعتبر

دُخُولُ نُونِ التَّوَكِيدِ عَلَى الْفِعْلِ

المؤكد وغير المؤكد

غير مؤكد	هل تذهبُ	• هل تذهبنُ	مؤكد: نون ثقيلة
		• هل تذهبن	مؤكد: نون خفيفة

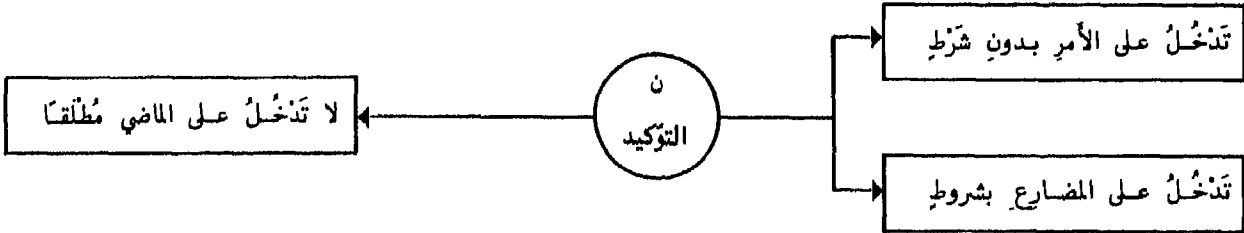

شروط تعيين المضارع للاستقبال	
• الاستفهام	هل تذهبن؟
• الترجي	لعلك ترفقن بي
• العرض	ألا تجودن بمقابلتيك
• التحضيض	هلا تجتهدن
• النهي	لا تتكاسلن
• التمني	ليتك تفورن بأمانيك
• القسم	وأبيك لأحفظن عهدك

نون التوكيد تحدث للفعل التغيرات الآتية:	المضارع	
	أمر	
<ul style="list-style-type: none"> • إذا أسند الفعل إلى ضمير المتكلمين: لا ننصرن - أو ضمير الواحد: لا ينصرن - لا تنصرن - انصرن - يبنى آخره على الفتح سواء أكان صحيحاً أو معتلأ: لندعون - ادعون. • إذا أسند الفعل إلى ألف اثنين تكسر نون التوكيد بعدها وتحذف نون الإعراب إن كانت: هلا تصطلحان. • إذا أسند الفعل إلى واو الجماعة تحذف مع نون الإعراب ويبقى الآخر على ما كان له من الحركة: لينصرن - انصرن - لا تنصرن ولا يخرج عن ذلك سوى الناقص المفتوح العين فتثبت فيه واو الجماعة هل ترضون. • إذا أسند الفعل إلى نون النسوة زيدت ألف بين النون وكسرت نون التوكيد: لينصرنات - ليدعونات. • إذا أسند الفعل إلى ياء المخاطبة تحذف مع نون الإعراب ويبقى الآخر على ما كان له من الحركة: لا تنصرن. • ولا يخرج عن ذلك سوى الناقص المفتوح العين فتثبت فيه ياء المخاطبة مكسورة: ألا تسعين. 	انصرن	لا ينصرن
	انصران	لا ينصران
	انصرن	لا ينصرن
	انصرن	لا تنصرن
	انصران	لا تنصران
	انصرن	لا ينصرن
	انصرن	لا تنصرن
	انصران	لا تنصران
	انصران	لا تنصران
	انصرن	لا ينصرن
	انصرن	لا تنصرن
	انصران	لا تنصران

الفِعْلُ وَالضَّمائر - ١ - عَلاَقَةُ الفِعْلِ بِالضَّمائرِ البَارِزَةِ وَالْمُسْتَتِرَةِ

تتجانس حروف العلة الثلاثة في اللفظ مع الحركات الثلاث

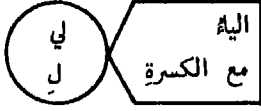

الامر	المضارع		ضمائر الجر		ضمائر النصب		ضمائر الرفع		الماضي		
	-	ان ون	عنده عندهما عندهم	به بهما بهم	إياه إياها إياهم	ه ها هم	هو ها هم	- ا وا	فعل فعل فعل	فعلت فعلت فعلت	
	-	ان ن	عندها عندهما عندهن	بها بهما بهن	إياها إياها إياهن	ها ها هن	هي ها هن	- ا ن	فعلت فعلت فعلت		الغائب
	-	ان ون	عندك عندكما عندكم	بك بكما بكم	إياك إياكما إياكم	ك كما كم	أنت أنثا أنتم	ت تبا تبا	فعل فعل فعل		المخاطب
	-	ين ان ن	عندك عندكما عندكن	بك بكما بكن	إياك إياكما إياكن	ك كما كن	أنت أنثا أنتن	ت تبا تبن	فعل فعل فعل		المخاطبة
	-		عندي عندنا	بي بنا	إيائي إيانا	بي نا	أنا نحن	ت نا	فعل فعل		المتكلم

يَسْتَتِرُ الضَّميرُ جُوبًا

- حَيْثُ لا يَجْلِهُ ظاهِرٌ ولا ضَميرٌ مُنْفَصِلٌ وذلك في ما كان للمتكلِّمِ مُطْلَقًا وللمفردِ المُخاطَبِ سِوَا ما كانَ فِعْلاً أو اسْمَ فِعْلي صة - حذارِ .
- أو بَدَلًا مِنَ الفِعْلِ: ضَرَبًا الجانِبِ وعلى خِلافِ الأصلِ في أفعالِ الاستِثْناءِ وأفعالِ التَعْجيبِ والتَفْصِيلِ وفي خِبرِ أفعالِ المُقارِبَةِ ما عدا خِبرِ عسى: يَكادُ زَيْدٌ يَذْهَبُ ولا يَكُونُ الضَميرُ المُسْتَتِرُ إلا في عِلِّ رَفْعِ

مجانسة حروف العلة مع الحركات

- قد تكون تقديراً كما في: غَرَوًا - تَخَشِينِ مِنْ مُعْتَلِّ الأَمِّ فَإِنَّ أصلَها: غَرَوُوا - تَخَشِينِ

يَسْتَتِرُ الضَّميرُ جِوَارًا

- حَيْثُ يَجِلُّ عِلَّةُ الظَّاهِرِ في فِعْلِ الغائِبِ والغائِبَةِ والصفاتِ حَقِيقَةً كانت: الضَّارِبِ- المَضْرُوبِ
- أو تَأْوِيلًا: الشَّاهِدُ العَدْلُ

نون الوقاية

- تَفصُلُ بَيْنَ الفِعْلِ أو اسْمِ الفِعْلِ أو الحرفِ وبِئِه المتكلمِ لِتَقِيَّ مِنَ الكسْرِ: أَكْرَمَنِي - رَوَيْدَنِي - إِنِّي - مَنِي
- في الأفعالِ الخمسةِ المرفوعةِ بِجِوَرِ إثباتِ النونِ وحَدِّها: يَضْرِبُونَنِي أو يَضْرِبُونِي
- أمَّا في المنصوبةِ والمجزومةِ فإثباتُها واجبٌ: لَمْ يَضْرِبُونِي - لَنْ يَضْرِبُونِي
- في إنِّ وإخوانِها إثباتُها أَكثَرُ مع لَيْتٍ وأقْلُ مع لَعَلَّ - يَجِبُ إثباتُها مع مِثْلِ وَعَن ويغْلَبُ مع إنِّ ويَتَنَعَّجُ مع باقي الحروفِ

الفِعْلُ وَالضَّمَائِرُ - ٢ - دُخُولُ الضَّمَائِرِ الْبَارِزَةِ عَلَى الْفِعْلِ

الضَّمَائِرُ الْبَارِزَةُ						الضَّمَائِرُ الْمُسْتَتْرَةُ	صِيغَةُ تَمَّعِ الضَّمَائِرِ				الفعل الماضي
ي	و	نا	ن	ت	ا		هو	١	مذكر	غائب	
	فعلوا		فعلن	فعلت فعلتيا فعلتم فعلتيا فعلتن فعلت	فعلنا	فعل فعلت	هو هي هي هي أنت أنتي أنتم أنت أنتي أنتن أنا نحن	١ ٢ جمع ١ ٢ جمع ١ ٢ جمع ١ ٢ ٢ ٢	مذكر مذكر مذكر مؤنث مؤنث مؤنث مذكر مذكر مؤنث مؤنث مؤنث مؤنث مؤنث	غائب غائب غائب غائب غائب مُخاطَب مُخاطَب مُخاطَب مُخاطَب مُخاطَب مُخاطَب مُخاطَب متكلم	
	يُفعلون		يُفعلن			يُفعل تُفعل تُفعل	هو هي هي هي أنت أنتي أنتم أنت أنتي أنتن أنا نحن	١ ٢ جمع ١ ٢ جمع ١ ٢ جمع ١ ٢ ٢ ٢	مذكر مذكر مذكر مؤنث مؤنث مؤنث مذكر مذكر مؤنث مؤنث مؤنث مؤنث مؤنث	غائب غائب غائب غائب غائب مُخاطَب مُخاطَب مُخاطَب مُخاطَب مُخاطَب متكلم متكلم	الفعل المضارع
	أفعلوا		أفعلن			أفعل	أنت أنتي أنتم أنت أنتي أنتن	١ ٢ جمع ١ ٢ جمع	مذكر مذكر مذكر مؤنث مؤنث مؤنث	مُخاطَب مُخاطَب مُخاطَب مُخاطَب مُخاطَب مُخاطَب	فعل الأمر

١ - الصَّيْحُ وَالْمُعْتَلُّ - الْمَعْلُومُ وَالْمَجْهُولُ - الْمَوْكَّدُ - الْجَامِدُ				تصريفُ الفِعلِ	
الأصل	المجهول	المعلوم	ل	ع	ف
	فُعِلَ	فَعَلَ	ل	ع	ف
	أَثِرَ سُئِلَ قُرِيَ	أَثَرَ سَأَلَ قَرَأَ	رَ لَ أَ	ثَ أَ رَ	أَ سَ قَ
مُدَدٌ	مُدٌّ	مُدَّةٌ	دَ		مَ
					مُضَاعَفٌ

				مُعْتَلٌّ : ف . . ف . . مُعْتَلٌّ : ف . . ف . .		مثال واوِيَّ مثال يائيَّ
	وَعَدَ يُسِرُّ	وَعَدَ يُسِرُّ	د ر	ع س	و ي	
قَوْلٌ خَوْفٌ بَوْعٌ غَزْوٌ رَمِيَّ	قِيلَ خِيفَ بِيعَ غَزِيَ رَمِيَ	قَالَ خَافَ بَاعَ غَزَا رَمَى	ل ف ع ا ي	ا ا ز م	ق خ ب غ ر	مُتَعَلٌّ : ع . . ع . . مُتَعَلٌّ : ع . . ع . . مُتَعَلٌّ : ع . . ع . . مُتَعَلٌّ : ل . . ل . . مُتَعَلٌّ : ل . . ل . .
	وَقِيَ طَوِيَ حَيِيَ	وَقِيَ طَوِيَ حَيِيَ	ي ي ي	ق و ي	و ط ح	مُفْرَقٌ لُفِيفٌ مَقْرُونٌ لُفِيفٌ مَقْرُونٌ
أَيْبَ أَتَى رَأَى وَأَى أَوَى	أَيْبَ أَتَى رَأَى جَاءَ وَأَى أَوَى	أَبَ أَتَى رَأَى جَاءَ وَأَى أَوَى	ب ي ي ء ي ي	ت أ ا أ و	آ أ ر ج و ا	مُهْمُوزٌ : ف . . ف . . مُهْمُوزٌ : ف . . ف . . مُهْمُوزٌ : ع . . ع . . مُهْمُوزٌ : ل . . ل . . مُهْمُوزٌ وَلُفِيفٌ مُفْرَقٌ

تصريفُ المضارعِ المنصوبِ والمجزومِ : تصريفُ المضارعِ مع نونِ التوكيدِ : تصريفُ الأمرِ مع نونِ التوكيدِ :	بَفَعَلٌ : يَفْعَلَنَّ : أَفْعَلَنَّ :	بَمَدَّ - يُمَدِّنَنَّ : مُدِّنَنَّ :	بَقَوْلَ - يَقُولَنَّ : قَوْلَنَّ :	بِغَزْوٍ - يَغْزُونَنَّ : اغْزُونَنَّ :	النَّصْبُ وَالْجَرْمُ وَالتَّوْكِيدُ
--	--	---	---	---	--

الأفعالُ الجامدةُ	لَيْسَ - عَسَى هَلُمَّ - هَاتِ	نَعَمْ - حَبِّدَا بِشَسَ - أَفْعَلَنَّ	سَاءَ - أَفْعَلَنَّ
----------------------	-----------------------------------	---	------------------------

تصريف الفعل

- ٣ -

المعلوم المعتل غير المهموز

و	ي	ا	ا	ا	ا	و	و	ي
وَعَدَ	يَسِرُّ	قَالَ	خَافَ	بَاعَ	غَزَا	رَمَى	وَقَى	طَوَى
وَعَدَا	يَسُرَا	قَالَا	خَافَا	بَاعَا	غَزَوَا	رَمَيَا	وَقَيَا	طَوَيَا
وَعَدُوا	يَسُرُوا	قَالُوا	خَافُوا	بَاعُوا	غَزَوْا	رَمَوْا	وَقَوْا	طَوَوْا
وَعَدَتْ	يَسُرَّتْ	قَالَتْ	خَافَتْ	بَاعَتْ	غَزَتْ	رَمَتْ	وَقَتْ	طَوَتْ
وَعَدَتَا	يَسُرَّتَا	قَالَتَا	خَافَتَا	بَاعَتَا	غَزَتَا	رَمَتَا	وَقَتَا	طَوَتَا
وَعَدَنَ	يَسُرَّنَ	قَالَنَ	خَافَنَ	بَاعَنَ	غَزَوَنَ	رَمِينَنَ	وَقِينَنَ	طَوِينَنَ
وَعَدَتْ	يَسُرَّتْ	قَالَتْ	خَافَتْ	بَاعَتْ	غَزَوَتْ	رَمَيْتَ	وَقَيْتَ	طَوَيْتَ
وَعَدْتَا	يَسُرَّتَا	قَالْتَا	خَافْتَا	بَاعْتَا	غَزَوْتَا	رَمَيْتَا	وَقَيْتَا	طَوَيْتَا
وَعَدْتُمْ	يَسُرْتُمْ	قَالْتُمْ	خَافْتُمْ	بَاعْتُمْ	غَزَوْتُمْ	رَمَيْتُمْ	وَقَيْتُمْ	طَوَيْتُمْ
وَعَدْتُ	يَسُرْتُ	قَالْتُ	خَافْتُ	بَاعْتُ	غَزَوْتُ	رَمَيْتُ	وَقَيْتُ	طَوَيْتُ
وَعَدْتَا	يَسُرْتَا	قَالْتَا	خَافْتَا	بَاعْتَا	غَزَوْتَا	رَمَيْتَا	وَقَيْتَا	طَوَيْتَا
وَعَدْتُنَّ	يَسُرْنَنَّ	قَالْتُنَّ	خَافْنَنَّ	بَاعْتُنَّ	غَزَوْتُنَّ	رَمَيْتُنَّ	وَقَيْتُنَّ	طَوَيْتُنَّ
وَعَدْتُ	يَسُرْتُ	قَالْتُ	خَافْتُ	بَاعْتُ	غَزَوْتُ	رَمَيْتُ	وَقَيْتُ	طَوَيْتُ
وَعَدْنَا	يَسُرْنَا	قَالْنَا	خَافْنَا	بَاعْنَا	غَزَوْنَا	رَمَيْنَا	وَقَيْنَا	طَوَيْنَا

المعجم

يَعِدُّ	يَسِرُّ	يَقُولُ	يَخَافُ	يَبِيعُ	يَغْزُو	يَرْمِي	يَقِي	يَطْوِي
يَعِدَانِ	يَسِرَانِ	يَقُولَانِ	يَخَافَانِ	يَبِيعَانِ	يَغْزَوَانِ	يَرْمِيَانِ	يَقِيَانِ	يَطْوِيَانِ
يَعِدُونَ	يَسِرُونَ	يَقُولُونَ	يَخَافُونَ	يَبِيعُونَ	يَغْزَوُونَ	يَرْمُونَ	يَقُونَ	يَطْوُونَ
يَعِدُ	يَسِرُ	يَقُولُ	يَخَافُ	يَبِيعُ	يَغْزُو	يَرْمِي	يَقِي	يَطْوِي
يَعِدَانِ	يَسِرَانِ	يَقُولَانِ	يَخَافَانِ	يَبِيعَانِ	يَغْزَوَانِ	يَرْمِيَانِ	يَقِيَانِ	يَطْوِيَانِ
يَعِدْنَ	يَسِرْنَ	يَقُلْنَ	يَخْفَنَ	يَبِيعْنَ	يَغْزَوْنَ	يَرْمِينَنَ	يَقِينَنَ	يَطْوِينَنَ
يَعِدُ	يَسِرُ	يَقُولُ	يَخَافُ	يَبِيعُ	يَغْزُو	يَرْمِي	يَقِي	يَطْوِي
يَعِدَانِ	يَسِرَانِ	يَقُولَانِ	يَخَافَانِ	يَبِيعَانِ	يَغْزَوَانِ	يَرْمِيَانِ	يَقِيَانِ	يَطْوِيَانِ
يَعِدُونَ	يَسِرُونَ	يَقُولُونَ	يَخَافُونَ	يَبِيعُونَ	يَغْزَوُونَ	يَرْمُونَ	يَقُونَ	يَطْوُونَ
يَعِدِينَ	يَسِرِينَ	يَقُولِينَ	يَخَافِينَ	يَبِيعِينَ	يَغْزَوِينَ	يَرْمِينَنَ	يَقِينَنَ	يَطْوِينَنَ
يَعِدَانِ	يَسِرَانِ	يَقُولَانِ	يَخَافَانِ	يَبِيعَانِ	يَغْزَوَانِ	يَرْمِيَانِ	يَقِيَانِ	يَطْوِيَانِ
يَعِدْنَ	يَسِرْنَ	يَقُلْنَ	يَخْفَنَ	يَبِيعْنَ	يَغْزَوْنَ	يَرْمِينَنَ	يَقِينَنَ	يَطْوِينَنَ
أَعِدُّ	أَسِرُّ	أَقُولُ	أَخَافُ	أَبِيعُ	أَغْزُو	أَرْمِي	أَقِي	أَطْوِي
نَعِدُّ	نَسِرُّ	نَقُولُ	نَخَافُ	نَبِيعُ	نَغْزُو	نَرْمِي	نَقِي	نَطْوِي

المعجم

عَدَّ	أَسْرَ	قُلَّ	خَفَّ	بَعَّ	أَغْزَى	أَرْمَى	قَى	أَطْوَى
عَدَا	أَسْرَا	قُولَا	خَافَا	بِيعَا	أَغْزَوَا	أَرْمِيَا	قَيَا	أَطْوَيَا
عَدُوا	أَسْرُوا	قُولُوا	خَافُوا	بِيعُوا	أَغْزَوُوا	أَرْمَوْا	قَوْا	أَطْوَوْا
عَدِي	أَسْرِي	قُولِي	خَافِي	بِيعِي	أَغْزَوِي	أَرْمِي	قِي	أَطْوِي
عَدَا	أَسْرَا	قُولَا	خَافَا	بِيعَا	أَغْزَوَا	أَرْمِيَا	قَيَا	أَطْوَيَا
عَدْنَ	أَسْرَنَ	قُلْنَ	خَفْنَ	بِيعَنَ	أَغْزَوَنَ	أَرْمِينَنَ	قِينَنَ	أَطْوِينَنَ

المعجم

تصريف الفعل

المجهول المعتل غير المهموز

و	ي	ي	ي	ي	ي	ي	ي	و	ي
وَعَدَ	يُؤَدُّ	قِيلَ	خِيفَ	بِيعَ	عَزِيَ	رُمِيَ	وُقِيَ	طُوِيَ	حُمِيَ
وَعَدَا	يُؤَدُّ	قِيلَا	خِيفَا	بِيعَا	عَزِيَا	رُمِيَا	وُقِيَا	طُوِيَا	حُمِيَا
وَعَدُوا	يُؤَدُّوْنَ	قِيلُوا	خِيفُوا	بِيعُوا	عَزَوْا	رُمَوْا	وُقُوا	طُوُوا	حُمُوا
وَعَدَتْ	يُؤَدُّ	قِيلَتْ	خِيفَتْ	بِيعَتْ	عَزَيْتْ	رُمَيْتْ	وُقِيَتْ	طُوِيَتْ	حُمِيَتْ
وَعَدْنَا	يُؤَدُّنَا	قِيلْنَا	خِيفْنَا	بِيعْنَا	عَزَيْتْنَا	رُمَيْتْنَا	وُقِينَا	طُوِينَا	حُمِينَا
وَعَدَنْ	يُؤَدُّنَ	قِيلَنَّ	خِيفَنَّ	بِيعَنَّ	عَزَيْنَ	رُمَيْنَ	وُقِينَ	طُوِينَ	حُمِينَ
وَعَدْتِ	يُؤَدُّ	قِيلَتْ	خِيفَتْ	بِيعَتْ	عَزَيْتِ	رُمَيْتِ	وُقِيَتْ	طُوِيَتْ	حُمِيَتْ
وَعَدْنَا	يُؤَدُّنَا	قِيلْنَا	خِيفْنَا	بِيعْنَا	عَزَيْتْنَا	رُمَيْتْنَا	وُقِينَا	طُوِينَا	حُمِينَا
وَعَدْتُمْ	يُؤَدُّكُمْ	قِيلْتُمْ	خِيفْتُمْ	بِيعْتُمْ	عَزَيْتُمْ	رُمَيْتُمْ	وُقَيْتُمْ	طُوَيْتُمْ	حُمَيْتُمْ
وَعَدْتِ	يُؤَدُّ	قِيلَتْ	خِيفَتْ	بِيعَتْ	عَزَيْتِ	رُمَيْتِ	وُقِيَتْ	طُوِيَتْ	حُمِيَتْ
وَعَدْنَا	يُؤَدُّنَا	قِيلْنَا	خِيفْنَا	بِيعْنَا	عَزَيْتْنَا	رُمَيْتْنَا	وُقِينَا	طُوِينَا	حُمِينَا
وَعَدْتُنَّ	يُؤَدُّنَّ	قِيلَنَّ	خِيفَنَّ	بِيعَنَّ	عَزَيْنَّ	رُمَيْنَّ	وُقَيْنَّ	طُوِينَنَّ	حُمِينَنَّ
وَعَدْتُ	يُؤَدُّ	قِيلْتُ	خِيفْتُ	بِيعْتُ	عَزَيْتُ	رُمَيْتُ	وُقَيْتُ	طُوَيْتُ	حُمَيْتُ
وَعَدْنَا	يُؤَدُّنَا	قِيلْنَا	خِيفْنَا	بِيعْنَا	عَزَيْنَا	رُمَيْنَا	وُقِينَا	طُوِينَا	حُمِينَا

المجهول

و	ي	ي	ي	ي	ي	ي	ي	و	ي
يُؤَدُّ	يُؤَدُّ	يُقَالُ	يُخَافُ	يُبَاعُ	يُعْزَى	يُرْمَى	يُوقَى	يُطَوَّى	يُحْمَى
يُؤَدُّ	يُؤَدُّ	يُقَالَانِ	يُخَافَانِ	يُبَاعَانِ	يُعْزِيَانِ	يُرْمِيَانِ	يُوقِيَانِ	يُطَوِيَانِ	يُحْمِيَانِ
يُؤَدُّوْنَ	يُؤَدُّوْنَ	يُقَالُوْنَ	يُخَافُوْنَ	يُبَاعُوْنَ	يُعْزَوْنَ	يُرْمَوْنَ	يُوقُوْنَ	يُطَوُوْنَ	يُحْمُوْنَ
يُؤَدُّ	يُؤَدُّ	يُقَالَتْ	يُخَافَتْ	يُبَاعَتْ	يُعْزِيَتْ	يُرْمِيَتْ	يُوقِيَتْ	يُطَوِيَتْ	يُحْمِيَتْ
يُؤَدُّنَا	يُؤَدُّنَا	يُقَالَانِ	يُخَافَانِ	يُبَاعَانِ	يُعْزِيَانِ	يُرْمِيَانِ	يُوقِيَانِ	يُطَوِيَانِ	يُحْمِيَانِ
يُؤَدُّنَ	يُؤَدُّنَ	يُقَالَنَّ	يُخَافَنَّ	يُبَاعَنَّ	يُعْزَيْنَ	يُرْمَيْنَ	يُوقِينَ	يُطَوِينَ	يُحْمِينَ
يُؤَدُّ	يُؤَدُّ	يُقَالَتْ	يُخَافَتْ	يُبَاعَتْ	يُعْزِيَتْ	يُرْمِيَتْ	يُوقِيَتْ	يُطَوِيَتْ	يُحْمِيَتْ
يُؤَدُّنَا	يُؤَدُّنَا	يُقَالَانِ	يُخَافَانِ	يُبَاعَانِ	يُعْزِيَانِ	يُرْمِيَانِ	يُوقِيَانِ	يُطَوِيَانِ	يُحْمِيَانِ
يُؤَدُّكُمْ	يُؤَدُّكُمْ	يُقَالْتُمْ	يُخَافْتُمْ	يُبَاعْتُمْ	يُعْزَيْتُمْ	يُرْمَيْتُمْ	يُوقَيْتُمْ	يُطَوَيْتُمْ	يُحْمَيْتُمْ
يُؤَدُّ	يُؤَدُّ	يُقَالَتْ	يُخَافَتْ	يُبَاعَتْ	يُعْزِيَتْ	يُرْمِيَتْ	يُوقِيَتْ	يُطَوِيَتْ	يُحْمِيَتْ
يُؤَدُّنَا	يُؤَدُّنَا	يُقَالَانِ	يُخَافَانِ	يُبَاعَانِ	يُعْزِيَانِ	يُرْمِيَانِ	يُوقِيَانِ	يُطَوِيَانِ	يُحْمِيَانِ
يُؤَدُّنَّ	يُؤَدُّنَّ	يُقَالَنَّ	يُخَافَنَّ	يُبَاعَنَّ	يُعْزَيْنَ	يُرْمَيْنَ	يُوقِينَ	يُطَوِينَنَّ	يُحْمِينَنَّ
يُؤَدُّ	يُؤَدُّ	يُقَالْتُ	يُخَافْتُ	يُبَاعْتُ	يُعْزَيْتُ	يُرْمَيْتُ	يُوقَيْتُ	يُطَوَيْتُ	يُحْمَيْتُ
يُؤَدُّنَا	يُؤَدُّنَا	يُقَالْنَا	يُخَافْنَا	يُبَاعْنَا	يُعْزَيْنَا	يُرْمَيْنَا	يُوقِينَا	يُطَوِينَا	يُحْمِينَا

المعتل

تصريف الفعل - ٦ - المضارع المنصوب والمجزوم والمؤكد

المضارع المنصوب					المضارع المجزوم				
التواصيبي	سالم	مضاعف	أجوف	ناقص	الجوازم	سالم	مضاعف	أجوف	ناقص
أن كن إذن كهي	يَفْعَلُ	يَمُدُّ	يَقُولُ	يَغْزُو	ل لما ل الأمر لا الناهية	يَفْعَلُ	يَمُدُّ	يَقُولُ	يَغْزُو
	يَفْعَلُونَ	يَمُدُّونَ	يَقُولُونَ	يَغْزُونَ		يَفْعَلُونَ	يَمُدُّونَ	يَقُولُونَ	يَغْزُونَ
ل التعليل ل التوكيد حتى أو والمية و العاطفة ف العاطفة ثم العاطفة	تَفْعَلُ	تَمُدُّ	تَقُولُ	تَغْزُو	إن - من إذ ما ما - أي مهما كيفية مق - أنى أيات أينما حيث حيثما	تَفْعَلُ	تَمُدُّ	تَقُولُ	تَغْزُو
	تَفْعَلُونَ	تَمُدُّونَ	تَقُولُونَ	تَغْزُونَ		تَفْعَلُونَ	تَمُدُّونَ	تَقُولُونَ	تَغْزُونَ
	أَفْعَلُ	أَمُدُّ	أَقُولُ	أَغْزُو		أَفْعَلُ	أَمُدُّ	أَقُولُ	أَغْزُو
	نَفْعَلُ	نَمُدُّ	نَقُولُ	نَغْزُو		نَفْعَلُ	نَمُدُّ	نَقُولُ	نَغْزُو
الفعل المضارع مع نون التوكيد الثقيلة والخفيفة									
الثقيلة			الخفيفة						
سالم	مضاعف	أجوف	ناقص	سالم	مضاعف	أجوف	ناقص	سالم	مضاعف
يَفْعَلَنَّ	يَمُدَّنَّ	يَقُولَنَّ	يَغْزُونَنَّ	يَفْعَلَنَّ	يَمُدَّنَّ	يَقُولَنَّ	يَغْزُونَنَّ	يَفْعَلَنَّ	يَمُدَّنَّ
يَفْعَلَانَّ	يَمُدَّانَّ	يَقُولَانَّ	يَغْزَوَانَّ	يَفْعَلَانَّ	يَمُدَّانَّ	يَقُولَانَّ	يَغْزَوَانَّ	يَفْعَلَانَّ	يَمُدَّانَّ
يَفْعَلَنْ	يَمُدَّنْ	يَقُولَنْ	يَغْزُونَنْ	يَفْعَلَنْ	يَمُدَّنْ	يَقُولَنْ	يَغْزُونَنْ	يَفْعَلَنْ	يَمُدَّنْ
يَفْعَلَانْ	يَمُدَّانْ	يَقُولَانْ	يَغْزَوَانْ	يَفْعَلَانْ	يَمُدَّانْ	يَقُولَانْ	يَغْزَوَانْ	يَفْعَلَانْ	يَمُدَّانْ
يَفْعَلَنَّ	يَمُدَّنَّ	يَقُولَنَّ	يَغْزُونَنَّ	يَفْعَلَنَّ	يَمُدَّنَّ	يَقُولَنَّ	يَغْزُونَنَّ	يَفْعَلَنَّ	يَمُدَّنَّ
يَفْعَلَانَّ	يَمُدَّانَّ	يَقُولَانَّ	يَغْزَوَانَّ	يَفْعَلَانَّ	يَمُدَّانَّ	يَقُولَانَّ	يَغْزَوَانَّ	يَفْعَلَانَّ	يَمُدَّانَّ
يَفْعَلَنْ	يَمُدَّنْ	يَقُولَنْ	يَغْزُونَنْ	يَفْعَلَنْ	يَمُدَّنْ	يَقُولَنْ	يَغْزُونَنْ	يَفْعَلَنْ	يَمُدَّنْ
يَفْعَلَانْ	يَمُدَّانْ	يَقُولَانْ	يَغْزَوَانْ	يَفْعَلَانْ	يَمُدَّانْ	يَقُولَانْ	يَغْزَوَانْ	يَفْعَلَانْ	يَمُدَّانْ
أَفْعَلَنَّ	أَمُدَّنَّ	أَقُولَنَّ	أَغْزُونَنَّ	أَفْعَلَنَّ	أَمُدَّنَّ	أَقُولَنَّ	أَغْزُونَنَّ	أَفْعَلَنَّ	أَمُدَّنَّ
أَفْعَلَانَّ	أَمُدَّانَّ	أَقُولَانَّ	أَغْزَوَانَّ	أَفْعَلَانَّ	أَمُدَّانَّ	أَقُولَانَّ	أَغْزَوَانَّ	أَفْعَلَانَّ	أَمُدَّانَّ
أَفْعَلَنْ	أَمُدَّنْ	أَقُولَنْ	أَغْزُونَنْ	أَفْعَلَنْ	أَمُدَّنْ	أَقُولَنْ	أَغْزُونَنْ	أَفْعَلَنْ	أَمُدَّنْ
أَفْعَلَانْ	أَمُدَّانْ	أَقُولَانْ	أَغْزَوَانْ	أَفْعَلَانْ	أَمُدَّانْ	أَقُولَانْ	أَغْزَوَانْ	أَفْعَلَانْ	أَمُدَّانْ

أوزان مزيديات الرباعي

ا ف ع ل ن		ا ف ع ن ل ن		ت ف ع ل ن		
المجهول	المعلوم	المجهول	المعلوم	المجهول	المعلوم	
افعلل	افعللا	افعلل	افعللا	تفعلل	تفعللا	المضارع
افعللوا	افعللوا	افعللوا	افعللوا	تفعللوا	تفعللوا	
افعللت	افعللت	افعللت	افعللت	تفعللت	تفعللت	
افعللتا	افعللتا	افعللتا	افعللتا	تفعللتا	تفعللتا	
افعللن	افعللن	افعللن	افعللن	تفعللنا	تفعللنا	
افعللت	افعللت	افعللت	افعللت	تفعللت	تفعللت	
افعللتا	افعللتا	افعللتا	افعللتا	تفعللتا	تفعللتا	
افعللتهم	افعللتهم	افعللتهم	افعللتهم	تفعللتهم	تفعللتهم	
افعللت	افعللت	افعللت	افعللت	تفعللت	تفعللت	
افعللتا	افعللتا	افعللتا	افعللتا	تفعللتا	تفعللتا	
افعللتن	افعللتن	افعللتن	افعللتن	تفعللتن	تفعللتن	
افعللت	افعللت	افعللت	افعللت	تفعللت	تفعللت	
افعللتا	افعللتا	افعللتا	افعللتا	تفعللتا	تفعللتا	
يفعلل	يفعللا	يفعلل	يفعللا	يتفعلل	يتفعللا	الماضي
يفعللان	يفعللان	يفعللان	يفعللان	يتفعللان	يتفعللان	
يفعللون	يفعللون	يفعللون	يفعللون	يتفعللون	يتفعللون	
تفعلل	تفعلل	تفعلل	تفعلل	تتفعلل	تتفعلل	
تفعللان	تفعللان	تفعللان	تفعللان	تتفعللان	تتفعللان	
يفعللن	يفعللن	يفعللن	يفعللن	يتفعللن	يتفعللن	
تفعلل	تفعلل	تفعلل	تفعلل	تتفعلل	تتفعلل	
تفعللان	تفعللان	تفعللان	تفعللان	تتفعللان	تتفعللان	
تفعللون	تفعللون	تفعللون	تفعللون	تتفعللون	تتفعللون	
تفعللين	تفعللين	تفعللين	تفعللين	تتفعللين	تتفعللين	
تفعللان	تفعللان	تفعللان	تفعللان	تتفعللان	تتفعللان	
تفعللن	تفعللن	تفعللن	تفعللن	تتفعللن	تتفعللن	
أفعلل	أفعلل	أفعلل	أفعلل	أتفعلل	أتفعلل	
نفعل	نفعل	نفعل	نفعل	نتفعلل	نتفعلل	
-	افعلل	-	افعلل	-	تفعلل	الأمر
-	افعللا	-	افعللا	-	تفعللا	
-	افعللوا	-	افعللوا	-	تفعللوا	
-	افعللي	-	افعللي	-	تفعللي	
-	افعللن	-	افعللن	-	تفعللن	

١٠ - تصريف الفعل - الأمر المؤكّد والأفعال الجامدة

فعل الأمر مع نون التوكيد الثقيلة والخفيفة

مع الضائر			الثقيلة				الخفيفة			
			سالم	مُضَاعَف	أَجُوف	ناقص	سالم	مُضَاعَف	أَجُوف	ناقص
أَنْتَ	مُفْرَد	أَنْتَ	أَفْعَلَنَّ	مُدَّنَّ	قَوْلَنَّ	أَغْرُوزَنَّ	أَفْعَلَنَّ	مُدَّنَّ	قَوْلَنَّ	أَغْرُوزَنَّ
	مُشْنَى		أَفْعَلَانَّ	مُدَّانَّ	قَوْلَانَّ	أَغْرُوزَانَّ	-	-	-	
أَنْتُمْ	جَمْع	أَنْتُمْ	أَفْعَلَنْ	مُدَّنْ	قَوْلَنْ	أَغْرُوزَنْ	أَفْعَلَنْ	مُدَّنْ	قَوْلَنْ	أَغْرُوزَنْ
	مُفْرَد		أَنْتِ	أَفْعَلَنَّ	مُدَّنَّ	قَوْلَنَّ	أَغْرُوزَنَّ	أَفْعَلَنَّ	مُدَّنَّ	قَوْلَنَّ
أَنْتِ	مُشْنَى	أَنْتِ	أَفْعَلَانَّ	مُدَّانَّ	قَوْلَانَّ	أَغْرُوزَانَّ	-	-	-	-
	جَمْع		أَنْتُنَّ	أَفْعَلَنْ	مُدَّنْ	قَوْلَنْ	أَغْرُوزَنْ	-	-	-

الأفعال الجامدة: لا تتصرف في كل أزمنتها

مع الضائر			تتصرف في الماضي فقط				ما يتصرف منها		
			لَيْسَ	عَسَى	نَعَمْ	بَشَى	سَاءَ	هَلَمْ	هَاتَ
هُوَ	مُفْرَد	هُوَ	لَيْسَ	عَسَى	نَعَمْ - نَعَمًا	بَشَى	سَاءَ	هَلَمْ	هَاتَ
	مُشْنَى		لَيْسَا	عَسِيَا	-	-	-	هَلَمَّا	هَاتِيَا
هَمَّ	جَمْع	هَمَّ	لَيْسُوا	عَسُوا	-	-	-	هَلَمُوا	هَاتُوا
	مُفْرَد		لَيْسَتْ	عَسَتْ	نَعَمْتُ	بَشَتْ	سَاءَتْ	هَلَمْتِي	هَاتِي
هِيَ	مُشْنَى	هِيَ	لَيْسَتَا	عَسَتَا	-	-	-	هَلَمَّا	هَاتِيَا
	جَمْع		لَيْسْنَ	عَسَيْنَ	-	-	-	-	هَاتِينَ
أَنْتَ	مُفْرَد	أَنْتَ	لَيْسَ	عَسَيْتَ	-	-	-	-	-
	مُشْنَى		لَيْسَا	عَسَيْتُمَا	-	-	-	-	-
أَنْتُمْ	جَمْع	أَنْتُمْ	لَيْسُوا	عَسَيْتُمْ	-	-	-	-	-
	مُفْرَد		لَيْسَتْ	عَسَيْتَ	-	-	-	-	-
أَنْتِ	مُشْنَى	أَنْتِ	لَيْسَتَا	عَسَيْتُمَا	-	-	-	-	-
	جَمْع		لَيْسْنَ	عَسَيْتُنَّ	-	-	-	-	-
أَنْتِ	مُفْرَد	أَنْتِ	لَيْسَ	عَسَيْتَ	-	-	-	-	-
	مُشْنَى وَجَمْع		لَيْسَا	عَسَيْتُمَا	-	-	-	-	-

لا يتصرف مطلقاً

حَبَدًا

هَاتَا فَمَا التَّعَجُّبُ - لا يتصرفان مطلقاً

أَفْعَلَنَّ - أَفْعَلَنَّ

٦

الفصل السادس

٦

الجُمْلَةُ الفِعْلِيَّةُ

الجُملةُ الفِعْليَّةُ

٦

٦

١٣٧	إعرابُ الفِعْلِ :	إعرابُ الفِعْلِ	٦ - ١
١٣٨	عِلَاقَةُ الفِعْلِ بِالفَاعِلِ وَنَائِبِ الفَاعِلِ وَالمَفْعُولِ بِهِ :	الجُملةُ الفِعْليَّةُ	٦ - ٢ - ١
١٣٩	مَرْتَبَةُ الفِعْلِ وَالفَاعِلِ وَالمَفْعُولِ بِهِ :	الجُملةُ الفِعْليَّةُ	٦ - ٢ - ٢
١٤٠	تَحْدِيدُهُ وَأَحْكَامُهُ :	الفَاعِلُ	٦ - ٣
١٤١	تَحْدِيدُهُ وَأَحْكَامُهُ :	نَائِبُ الفَاعِلِ	٦ - ٤
١٤٢	تَحْوِيلُ الجُملةِ مِنْ مُثَبِّتَةٍ مَوْجِبَةٍ إِلَى مَنْفِيَّةٍ سَالِبَةٍ :	المُثَبِّتُ وَالمَنْفِيَّةُ	٦ - ٥
١٤٣	الجُملةُ الفِعْليَّةُ المَرْفُوعَةُ وَالمَنْصُوبَةُ :	رَفْعُ المَضارِعِ وَنَصْبُهُ	٦ - ٦
١٤٤	الجُملةُ الفِعْليَّةُ المَجْزُومَةُ :	جِزْمُ المَضارِعِ	٦ - ٧
١٤٥	أَحْكَامُ الجُملةِ الشَّرْطِيَّةِ :	الشَّرْطُ وَالجَوَابُ	٦ - ٨
١٤٦	إعرابُ الفِعْلِ بِالنُّونِ الزَّائِدَةِ :	الأَفْعَالُ الخَمْسَةُ	٦ - ٩
١٤٧	سِتُّ عَشْرَةَ حَالَةً لِلْمَبْنِيِّ وَالمَعْرَبِ مِنَ الأَفْعَالِ :	بِنَاءُ الفِعْلِ وَإِعْرَابُهُ	٦ - ١٠ - ١
١٤٨	المَبْنِيُّ وَالمَعْرَبُ فِي المَاضِي وَالمَضارِعِ وَالأَمْرِ :	بِنَاءُ المَفْعُولِ وَإِعْرَابُهُ	٦ - ١٠ - ٢

إعراب الفعل الهيكَلُ العامُّ لإعرابِ وبناءِ الفعل

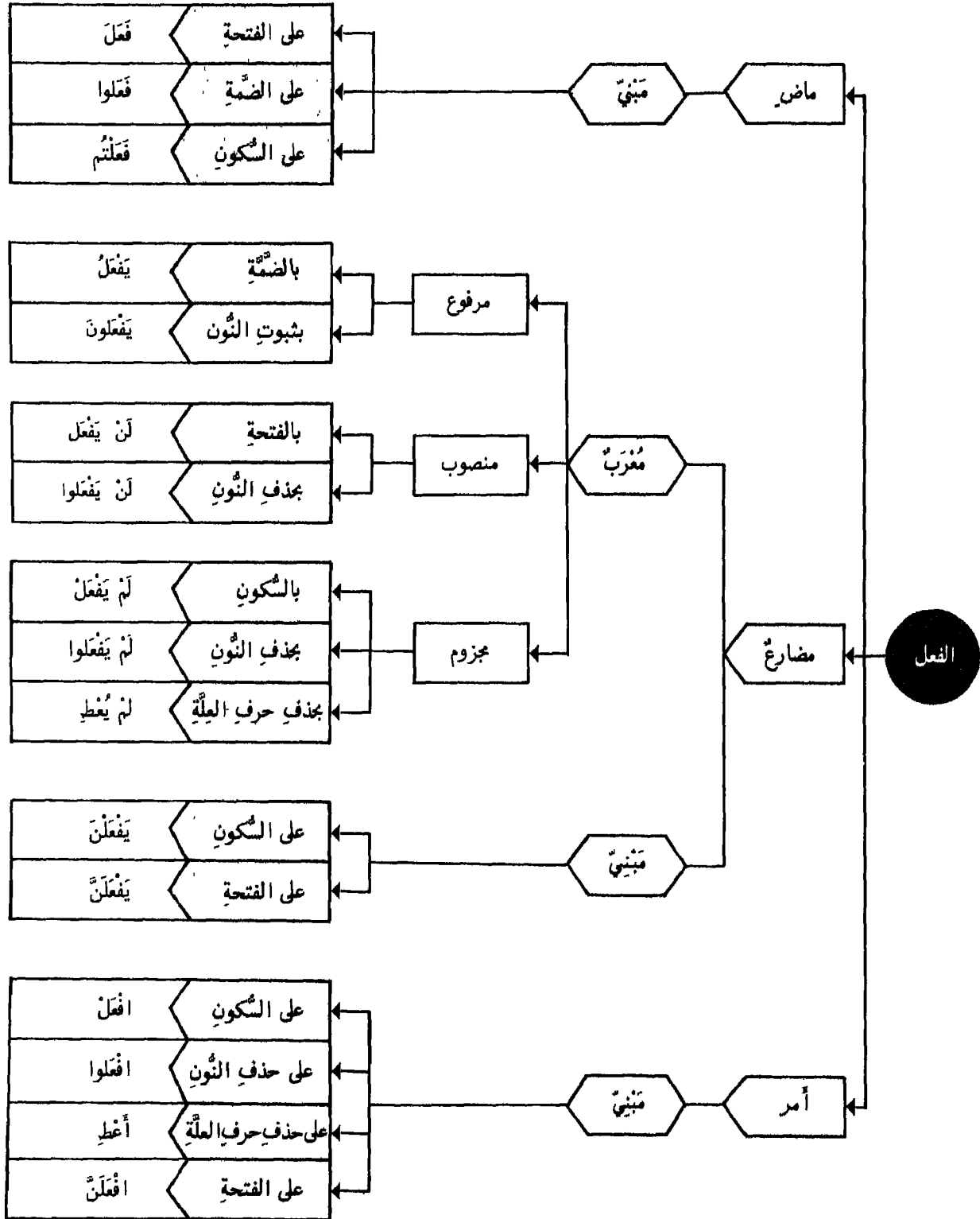

١ - عِلَاقَةُ الْفِعْلِ بِالْفَاعِلِ وَنَائِبِ الْفَاعِلِ وَالْمَفْعُولِ بِهِ

الجُمْلَةُ الْفِعْلِيَّةُ

• الجُمْلَةُ الْفِعْلِيَّةُ تَبْدَأُ بِالْفِعْلِ
وَتَوَاقُمُهَا الْفِعْلُ (الْمُسْتَدُّ)
وَالْفَاعِلُ (الْمُسْتَدُّ إِلَيْهِ)

المفعول به (الفضلة)	نائب الفاعل (المستد إليه)	الفاعل (المستد إليه)	الفعل (المستد)	الجملة الفعلية تبدأ بالفعل وتوأمها الفعل (المستد) والفاعل (المستد إليه)
أول - ثان - ثالث		القائد	نام	فعل تام لازم معلوم
رسالة		التلميذ	كتب	فعل تام متعد (١) معلوم
ثوبًا	الفقير	أخوك	كسا	فعل تام متعد (٢) معلوم
الذين أحالهم حشرات		الله	أرى	فعل تام متعد (٣) معلوم
	رسالة		كتبت	فعل تام متعد (١) مجهول
ثوبًا	الفقير		كسي	فعل تام متعد (٢) مجهول
أخاه مريضاً	الرجل		أنهى	فعل تام متعد (٣) مجهول

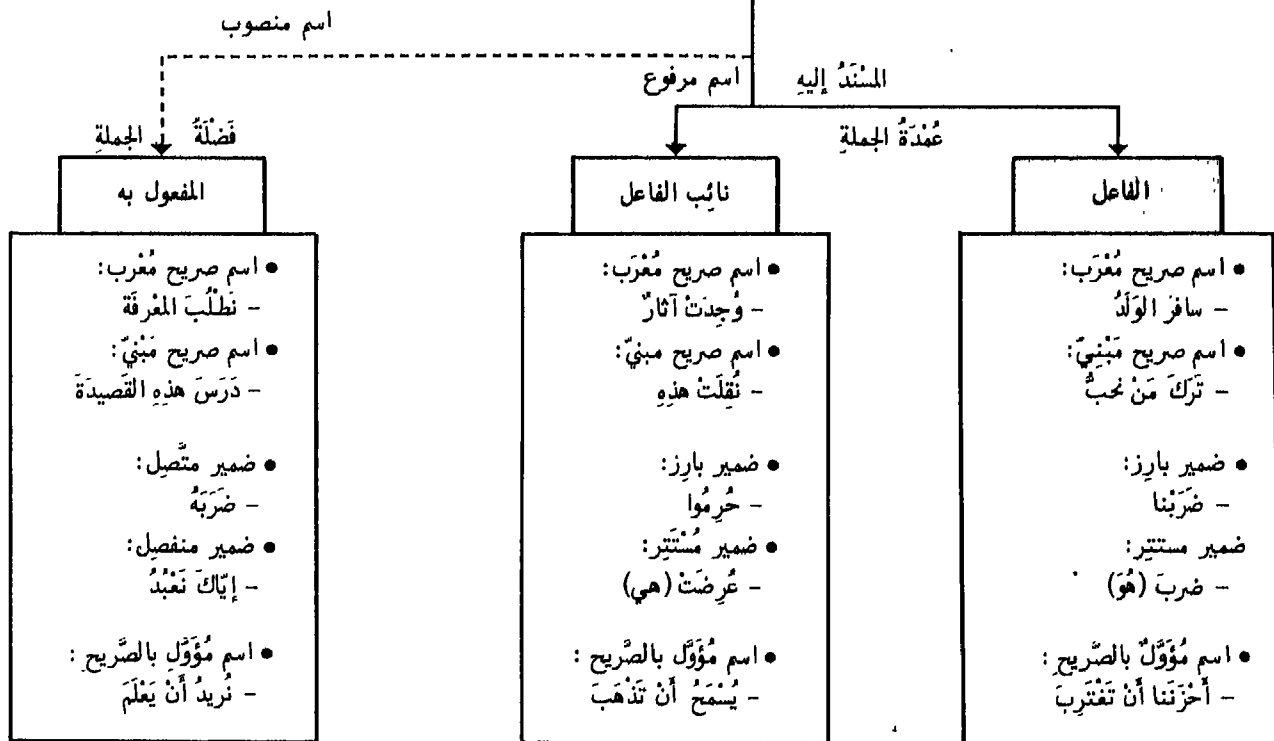
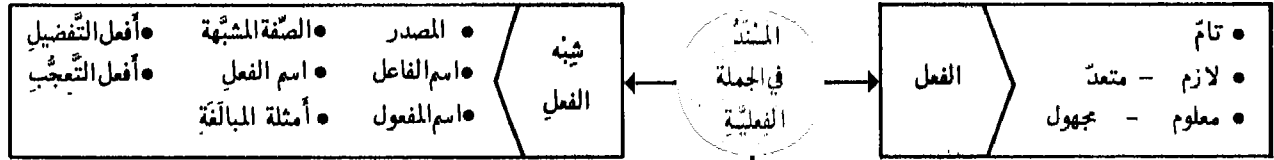

٢- رَتَبَةُ الْفِعْلِ وَالْفَاعِلِ وَالْمَفْعُولِ بِهِ

المفعول به
عَمِّي إِلَّا بِلَادِنَا الثَّمَرِ فِعْلَ ذِي كَرَمٍ

الفاعل
أَبِي الدَّيْمِ نَا إِلَّا لَتَيْمٍ

الفاعل
أَهَانَ نَا أَفْدَتِ جَنِيَّةٌ... مَا عَابَ

في تقديم الفاعل على المفعول

- إذا خفي إعرابها
- إذا كان المفعول به منصوصاً
- إذا كان الفاعل ضميراً متصلاً
- وقد يُقدِّمُ الفاعلُ المحصورُ

الفاعل
إِلَّا الدِّينَ القَوِيمَ كَلَامَكَ رَبِّهِ مُوسَى الأَمِيرُ

المفعول به
النَّاسَ فِي أَيُّوبَ المَعْنَى أَخَاكَ

الفاعل
مَا هَدَّبَ أَقَادَ... أَيْتَى فَهِمَّ ضَرَبَ

في تقديم المفعول على الفاعل

- إذا كان الفاعل محصوراً
- إذا كان ضميراً متصلاً والفاعل اسماً ظاهراً
- إذا اتصل بالفاعل ضميرُ المفعول
- جوازاً عند وجود قرينة معنوية أو قرينة لفظية

الفاعل
(أَنْتِ) (أَنْتِ) (نَحْنُ)

الفاعل
رَأَيْتَ فَلَا تَقْهَرْ نَعْبُدُ

المفعول به
مَنْ أَمَّا اليتيمَ إِيَّاكَ

في تقديم المفعول على الفعل والفاعل

- متى كان له صدرُ الكلام
- متى وقع فعله بعدَ فله الجزء في جوابِ أمَّا
- إذا كان ضميراً منفصلاً

المفعول به (المحذوف)
(شَرِبَ الحَمْرَ) (أَفْدَتُهُ)

الفاعل
زَيْدٌ فَسَكِرَ الصَّدِيقُ

الفاعل
شَرِبَ (...) أَفْدَتُ (... وَأَفَادَنِي)

في حذف المفعول به

- إذا دلَّتْ عليه قرينةٌ بيِّنةٌ إمَّا جوازاً
- إمَّا وجوباً

المفعول به
يَلْزُمُ الرِّصَانَةَ زَيْدًا أَهْلًا وَسَهْلًا أَبَاكَ أَكْرَمَهُ يَا رَجُلًا نَعْنُ اللَّبَنَاتِيْنَ العَمَلِ العَمَلِ النَّارَ النَّارَ

الفاعل
إِذَا أَبوكَ أَمَرَكَ (أَنَا) (أَنْتِ وَأَنْتِ) (أَنْتِ) (أَنَا) (أَنَا) (أَنْتِ) (أَنْتِ)

الفاعل (المحذوف)
(أَمَرَكَ) (ضَرَبْتُ) (أَتَيْتُ وَوَطَيْتُ) (أَكْرَمُ) (أُنَادِي) (أُخَصِّ) (الزَّمُ) (أَخَذُ)

في حذف الفعل

- وجوباً فيما لو فسره فعلٌ بعده
- جوازاً في جوابِ الاستفهامِ: مَنْ ضَرَبْتَ؟
- سماعاً
- وجوباً في باب الاشتغال
- وجوباً في باب النداء
- وجوباً في باب الاختصاص
- وجوباً في باب الإغراء
- وجوباً في باب التحذير

تَحْدِيدُهُ وَأَحْكَامُهُ

الْفَاعِلُ

- هو اسمٌ مرفوعٌ قُدِّمَ عليه فعلٌ تامٌّ معلومٌ أو شبههُ وأُسندَ إليه.
- مُقَدَّمٌ: لأنَّهُ إذا أُخِّرَ اعتُبرَ الاسمُ في صِنَاعَةِ النَحْوِ مُبْتَدَأً.
- تَامٌ: لأنَّ مرفوعَ الأفعالِ النَّاقِصَةِ يسمَّى اسماً لما لا فاعلاً.
- مَعْلُومٌ: لأنَّ مرفوعَ المجهولِ يسمَّى نائبَ فاعلٍ.
- مُسْنَدٌ: لأنَّ الفاعلَ إذا لم يُسندَ إليه الفعلُ لم يكنْ فاعلاً.

- والمرادُ بِشِبْهِ الفعلِ: المصدرُ - اسمُ الفاعلِ - الصِّفَةُ المشبَّهَةُ - أمثلةُ المبالغةِ - اسمُ الفعلِ - أفعالُ التفضيلِ - أفعالُ التمجيدِ

الفاعل (مُسند إليه)		العامل (مُسند)	
ظاهر صريح	القائد	نام	صريح
بارز	تُ	ذَهَبَ	
مُضْمَر	(هو)	القائدُ نَامٌ	
مؤول بالصريح	أَنْكَ نَجَحْتَ (بِحَاكِكَ)	بَلَّغْنِي	
	بُطْرُسُ	هِيهَاتَ	
	(أَيُّ مِنْ أَنْكَ أَهَنْتَ صَدِيقَكَ)	عَجِبْتُ مِنْ إِهَانَتِكَ صَدِيقَكَ	
	تَلَامِيذُهَا	الْمَدْرَسَةُ نَاجِحَةٌ	
	شَوَارِعُهَا	الْمَدِينَةُ نَظِيفَةٌ	
		اسمُ فعلٍ	شبيهة
		مصدرٌ	بالصريح
		اسمُ فاعلٍ	
		صِفَةٌ مشبَّهَةٌ	

- قد يُجَرُّ الفاعلُ لفظاً بإضافةِ المصدرِ إليه: سُررْتُ مِنْ شِفَاءِ الْمَرِيضِ - أو بالهاءِ - مِنْ - بِاللَّامِ الزَّائِدَاتِ: كَتَبْتُ بِالْعِلْمِ حِلِيَّةً

أحواله: تأنيث - تشبية - جمع	الفاعل	العامل	أحواله: تأنيث - تشبية - جمع
• اسم صريح مثنى أو مجموع	الولدان والأولاد	ذَهَبَ	• يَنْبِي مُفْرَدًا
• عَلَمٌ مذكَّرٌ فيه علامةُ تأنيثٍ	طَلْحَةُ	ذَهَبَ	• يَنْبِي مُفْرَدًا
• محصورٌ بالأ - بغير - بسوى	هندُ	ما قامَ إلَّا	• يَنْبِي مُفْرَدًا
• فاعلٌ مع نيةٍ تكرارِ الفعلِ	زيدٌ وعمرو	ذَهَبَ	• يَنْبِي مُفْرَدًا لنيابةِ حرفِ
• ضميرٌ مثنى أو جمع	زيدٌ وعمرو	ذَهَبَا وَذَهَبَا	العطفِ عَنْهُ
• مُؤنَّثٌ (ت في آخر الماضي	هندُ	ذَهَبَتْ	• يُنْتَى وَيُجْمَعُ
• حقيقيٌّ (ت في أولِ المضارع	الجماعةُ	تَنَوَّحَ	• يُؤنَّثُ
• ضميرُ المؤنَّثِ	(هي)	هِنْدٌ ذَهَبَتْ	• يُؤنَّثُ
• مُلْحَقٌ بجمعِ السَّلَامَةِ	البنونَ والبناتُ	جاءَ وجاءتِ	• جازَ التَّأْنِيثُ وَعَدَمُهُ
• جمعُ تكسيرٍ	الجواري	جاءَ وجاءتِ	• جازَ التَّأْنِيثُ وَعَدَمُهُ
• اسمُ الجمعِ	النساءُ	جاءَ وجاءتِ	• جازَ التَّأْنِيثُ وَعَدَمُهُ
• شبهُ الجمعِ	الشجرُ	أثْمَرَ وَأَثْمَرَتْ	• جازَ التَّأْنِيثُ وَعَدَمُهُ
• مُؤنَّثٌ مجازيٌّ	الشمسُ	طَلَعَ وَطَلَعَتْ	• جازَ التَّأْنِيثُ وَعَدَمُهُ
• مُؤنَّثٌ حقيقيٌّ والفعلُ جامدٌ	الجاريةُ	نَعِمَ وَنَعِمَتْ	• جازَ التَّأْنِيثُ وَعَدَمُهُ

تَحْدِيدُهُ وَأَحْكَامُهُ

نَائِبُ الْفَاعِلِ

• هُوَ اسْمٌ مَرْفُوعٌ قَدَّمَ عَلَيْهِ فِعْلٌ مَجْهُولٌ وَأَسْنَدَ إِلَيْهِ: ضَرَبَ زَيْدٌ

- الجهلُ به فلا يُمكنُ تَعْيِينُهُ أَوْ الرِّغْبَةَ فِي إِخْفَائِهِ عَلَى السَّامِعِينَ: ضَرَبَ زَيْدٌ - سُرِقَ الْبَيْتُ
- شَهْرَتُهُ فَيَكُونُ ذِكْرُهُ عَبَثًا: خَلَقَ الْإِنْسَانُ نَاطِقًا
- عَدَمُ تَعَلُّقِ غَرَضٍ بِذِكْرِهِ: وَإِذَا حُسِنَتْ بِتَحِيَّةٍ فَحَيُّوا بِأَحْسَنِ مِنْهَا

أهم أسباب
حذفِ الفاعلِ

- لِحذفِ الفاعلِ أغراضٌ أُخرى لفظية كالإيجاز: مَنْ أوتِيَ مِثْلَ مَا أُوتِيتُمْ - وَالْحِفَاظَةَ عَلَى تَنَاسُبِ الْفَوَاصِلِ: مَنْ طَابَتْ سَرِيرَتُهُ حَمِدَتْ سِيرَتُهُ.
- متى بُنِيَ الْفِعْلُ لِلْمَجْهُولِ لَا يَصِحُّ إِخْفَاؤُهُ بِمَا يَبِينُ الْفَاعِلَ فَلَا يُقَالُ: عَوَّبَ أَخوكَ مِنَ الْمَعْلَمِ - بَلْ: عَاقَبَ الْمَعْلَمُ أَخَاكَ لِأَنَّ الْفِعْلَ إِنَّمَا يُبْنَى لِلْمَجْهُولِ لِجَهْلِ فَاعِلِهِ أَوْ لِقَصْدِ إِخْفَائِهِ.
- اسمُ الْمَفْعُولِ يُشَبِّهُ الْفِعْلَ الْمَجْهُولَ فِي رَفْعِ نَائِبِ الْفَاعِلِ - فَلَا يُقَالُ: أَخوكَ مَعَاقِبٌ مِنَ الْمَعْلَمِ
- فِعْلٌ نَائِبٌ الْفَاعِلِ لَا يَكُونُ إِلَّا مُتَصَرِّفًا

نَائِبُ الْفَاعِلِ وَالْمَفْعُولِ بِهِ

- إِذَا لَمْ يَكُنْ فِي الْكَلَامِ مَفْعُولٌ بِهِ نَائِبٌ عَنِ الْفَاعِلِ مَا تَصَرَّفَ مِنَ الْمَصْدَرِ وَالظَّرْفِ بِشَرْطِ أَنْ يَكُونَ كُلُّ مِنْهَا مَخْتَصًّا بِصِحِّ إِسْنَادِ إِلَيْهِ:
ضَرَبَ ضَرْبًا شَدِيدًا
سُهِرَتْ لَيْلَةُ الْأَنْسِ
المرادُ بالتَّصَرُّفِ أَنْ يَكُونَ كُلُّ مِنْهَا لَا يَلْزَمُ وَجْهًا وَاحِدًا فِي الْإِسْتِمَالِ فَلَا يَنْوَبُ مِثْلُ: سُبْحَانَ وَمَعَاذَ لِلْمَلَاذِمَتِهَا الْمَصْدَرِيَّةِ وَلَا مِثْلُ: لَدَى وَإِذَا الْمَلَاذِمَتِهَا الظَّرْفِيَّةِ

- إِذَا حُذِفَ الْفَاعِلُ وَكَانَ الْفِعْلُ مُتَعَدِّيًّا إِلَى مَفْعُولٍ أَقِيمَ هَذَا الْمَفْعُولُ مَقَامَهُ قَرَفًا وَقِيلَ لَهُ نَائِبٌ فَاعِلٌ وَيُجَوِّدُ الْفِعْلُ إِلَى صِيغَةِ الْمَجْهُولِ
- إِذَا حُذِفَ الْفَاعِلُ وَكَانَ الْفِعْلُ يَتَعَدَّى إِلَى أَكْثَرِ مِنْ مَفْعُولٍ يُرْفَعُ الْأَوَّلُ نَائِبًا وَيَبْقَى مَا يَلِيهِ عَلَى نَصْبِهِ:
كَسِيَ الْفَقِيرُ ثَوْبًا
أَرَى أَخوكَ الْعِلْمَ مُفِيدًا

- بِالصَّفَةِ
- ببيان نوع
- بتحديد عدد

- فهم فهم شديد
- خدمت خدمه الأمير
- ضربت ضربتان

يختص
المصدر

- بالصفة
- بالإضافة
- بالعلمية

- صيم يوم كامل
- صيم يوم الجمعة
- صيم آذار

يختص
الظرف

- يَنْوَبُ عَنِ الْفَاعِلِ الْمَجْرورُ بِالْحَرْفِ: مَرَّ بِالْبُسْتَانِ - نَظَرَ فِي الْأَمْرِ - فَالْبُسْتَانُ وَالْأَمْرُ فِي مَوْضِعِ رَفْعٍ عَلَى النَّبَايَةِ.
- إِذَا كَانَ الْمَجْرورُ مُؤَنَّثًا فَلَا تَلْحَقُ فِعْلُهُ عَلَامَةُ التَّأْنِيثِ فَتَقُولُ: مَرَّ بِبَهْدٍ - لَا: مَرَّتْ بِبَهْدٍ - وَيَجوزُ تَقْدِيمُهُ عَلَى فِعْلِهِ بَاقِيًا عَلَى نِبَايَتِهِ: بِبَهْدٍ مَرًّا.
- يُشْتَرَطُ فِي الْمَجْرورِ بِالْحَرْفِ حَتَّى يَصْلُحَ لِلنَّبَايَةِ أَنْ لَا يَكُونَ مَجْرورًا بِحَرْفِ التَّعْلِيلِ.
- إِذَا قَلَّتْ: يُخَافُ مِنْ بَأْسِكَ - يَكُونُ نَائِبًا الْفَاعِلِ ضَمِيرًا مُسْتَرَفًّا فِي: يُخَافُ - عَائِدًا إِلَى الْمَصْدَرِ

تحوّل الجملة من مُثَبِّتة موجبة إلى منفية سالبة

المثبت والمنفي

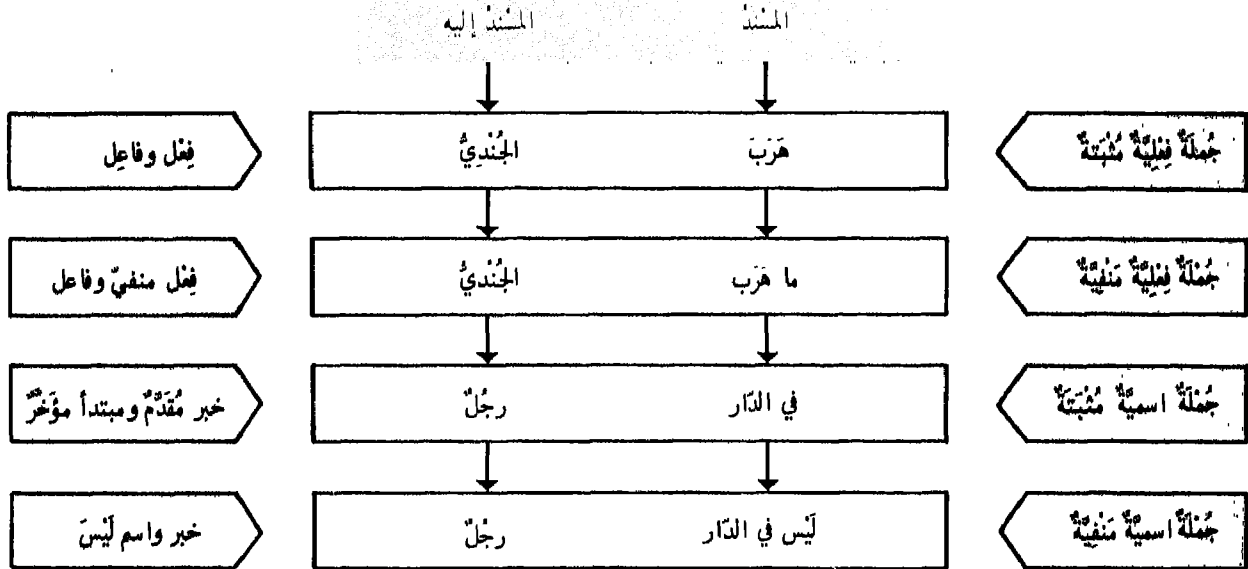

الجملة المنفية

هي ما لَمْ تُثَبِّتْ فِيهَا نِسْبَةُ الْمُسْتَدِّ إِلَى الْمُسْتَدِّ إِلَيْهِ:
- لا تنفاه حكم الفعل عن الفاعل
- وانتفاه حكم الخبر عن المبتدأ

الجملة المثبتة

هي الَّتِي تُثَبِّتُ فِيهَا نِسْبَةُ الْمُسْتَدِّ إِلَى الْمُسْتَدِّ إِلَيْهِ:
- ثبوت نسبة الفعل إلى الفاعل
- وثبوت نسبة الخبر إلى المبتدأ

أدوات	النفي
إن	مشبهة بليس - لنفي الجملة الاسمية - وغالبًا ما يفترن خبرها بالآ: إن زيدًا إلا صادق
كَلَّا	لنفي الجواب وردع المخاطب: أَتَفْعَلُ السَّوْءَ؟ - كَلَّا
لَمْ	لنفي المضارع في الماضي: لَمْ يَكْذِبْ
لَمَّا	لنفي المضارع في الماضي واستمرار النفي إلى الحاضر: لَمَّا يَصِلْ
لَنْ	لنفي المضارع في المستقبل: لَنْ يَعُودَ
لا	لنفي الجملتين الفعلية والاسمية - تنفي المضارع في الزمن الحاضر: لا أَلْعَبُ. وتنفي الماضي في المستقبل: لا أَضُفُّ فُوكَ - لا سَلْتُ يُمَنَّاكَ
لَيْسَ	لنفي الجملة الاسمية في الحاضر: لَيْسَ اللَّهُ بِظَلَمٍ لِلْعَبِيدِ - وتنفي المضارع في الحاضر: لَيْسَ يَنْجَحُ الْكِنَانُ
ما	مشبهة بليس: ما أَحَدٌ أَحْسَنَ مِنْ أَحَدٍ.
لا ت	مشبهة بليس - ويأتي اسمها محذوفًا: نَدِمَ الْبَغَاةُ وَلا تِ سَاعَةٌ مَنَدَمَ

عَمَلُهَا فِي الإِعْرَابِ
• في الفعل : عامل جزم : لَمْ - لَمَّا - لا
• عامل نصب : لَنْ
• في الاسم : عامل رفع ونصب : إِنْ - لا - لا ت - ما
• عامل نصب ورفع : لا النَّافِيَةُ لِلْجِنْسِ

رفع المضارع ونصبه

الجملة الفعلية المرفوعة والمنصوبة

يرفع الفعل المضارع

إذا تجردت من النواصب والجوازم
ومن كل ما يوجب بناءه:
يَنْزِلُ الْمَطَرُ
يُنْمِرُ الشَّجَرُ

ينصب الفعل المنصوب

متى تقدمت أحد الحروف الناصبة:
- بنفسها: أَنْ - لَنْ - إِذَنْ - كَيْ (لكني)
- بأن المضمرة: لام التعليل - لام التوكيد - حتى -
الفاء السببية - واو المعية - الواو - الفاء - ثُمَّ

أَنْ

أريد أن أتعلّم - لا تنصب المضارع إذا وقعت بعد فعل يدل على اليقين بل تكون حينئذ مخففة من الثقلية: علمت أن لا يرجع أخوك - والتقدير: علمت أنه لا يرجع - فخففت أن وحذفت اسمها - أما إذا وقعت بعد غير ذلك من الأفعال فتكون ناصبة وتوكل مع صلتها بمصدر يكون معمولاً للعامل قبلها: أريد أن أتعلّم - فإن وما بعدها في تأويل مصدر منسوب على كونه مفعولاً به لأريد والتقدير أريد التعلّم. لَنْ يَجُودَ الْبَيْخِيلُ .

لَنْ

إِذَنْ تَبْلُغُ الْقَصْدَ - تنصب بثلاثة شروط: ١ - أن تكون صدر الجواب الذي يجاب به. ٢ - أن تكون متصلة بالفعل ٣ - أن يكون ذلك الفعل مستقبلاً. على أنهم أجازوا الفصل بينها وبين الفعل بلا الناهية والقسم.

إِذَنْ

أو لكي: أدرُسُ كَيْ تَحْفَظَ - أو: لِكَيْ تَحْفَظَ .

كَيْ

التعليل: خذ الدواء لتتبرأ - يصح مع ل التعليل استعمال أن الناصبة فتكون هي والفعل الذي تنصبه في محل جر باللام المذكورة: حسن سيرتك لتحمد أو لأن تحمد سيرتك - أما إذا اقترنت اللام بلا النافية فلا يجوز استعمالها إلا مع أن كراهة لاجتماع اللامين: كُنْ عَلَى حَذَرٍ لِنَلَّا يَمْسَكَ الضَّرُّ - والأصل: لَأَنْ لَا يَمْسَكَ - فأبدلت النون لا ما لمناسبة اللام ثُمَّ أَدْعِنَا .

لَنْ

التأكيد: ما كنت لأنقض العهد - ١ - إن لام التأكيد يؤتى بها لتوكيد النفي بعد كان المنفية: ما كان الله ليظلم الناس لم يكن الله ليغفر لهم - ٢ - تسمى أيضاً هذه اللام لام الجحود للامتنان الجحد أي النفي. اضرب المذنب حتى يتوب - ضم حتى تعيب الشمس - أي حتى أن - حتى تكون إما حرفاً لتعليل: زرني حتى أكرمك - أو للنافية: سِرْ حَتَّى تَبْلُغَ الْجَبَلَ - أو للاستثناء: لَيْسَ الْعَطَاءُ مِنَ الْفُضُولِ سِوَاهُ حَتَّى تَجُودَ وما لديك قليل وفي غير ذلك تكون إما حرف عطف أو حرف جر أو حرف ابتداء - ويشتراط في الفعل الواقع بعد حتى أن يكون مستقبلاً بالنسبة إلى المتكلم فإذا كان بمعنى الحال رفع: سِرْتُ حَتَّى أَدْخُلَ الْمَدِينَةَ - إذا قلته وقت الدخول .

لَنْ

حَتَّى

أَوْ لِأَسْتَهْلِكَ الصَّعْبَ أَوْ أَدْرِكَ الْمُنَى - لا ينصب الفعل بعدها بأن مضمرة إلا إذا صلح مكانها إلا الاستثنائية أو إلى الانتهاء: اضربه أو يطع - أي إلا أن يطع أو إلى أن يطع - وفي غير ذلك تكون مجرود العطف .

أَوْ

السببية - المسبوقة بنفي محض: ما أنا مسيء فأخاف - أو بطلب محض: لا تقرب من الشر فتقع فيه

فَ

١ - المراد بالنفي المحض ما لم يأت بعده ما يوجب تأويله بالإثبات أو ما ينقضه يالاً: ما تزال تأتينا فتحدثنا. والمراد بالطلب المحض ما لم يكن باسم الفعل: صه فأحدثك - أو المصدر: سكوتاً فينام الناس - أو يلفظ الخبر: زرني الله مالا فأصدق به ٢ - النفي يشمل ما كان بالحرف: لم يزرنا فنكرمه - أو بالفعل: ليس الأستاذ حاضرًا فنستفيد منه - أو بالاسم: زيد غير قادم فننتظره - ويلحق به التشبيه الواقع موقعه: كأنك أميرٌ علينا فنطيعك - والتقليل: قلنا تأتينا فتحدثنا ٣ - الطلب يشمل الأمر: ادرُسْ فنسج. والنهي: لا تدن من النار فتحترق - والاستفهام هل تسمع فأخبرك - والعرض: ألا تدنو فتبصر - والتحضيض: هلا تدرُسْ فتحفظ - والتمني: ليت لي مالا فأجود - والترجي: لعله يسافر فيزورك .

و

المعية - المسبوقة بنفي أو طلب كما في الفاء السببية: لا أزورك وتهجرني - هل تظلمني وأصفيك .

و

العاطفات على اسم جامد أي غير مؤولٍ بالفعل:
ولبس عباءة وتقر عيني أحب إلي من لبس الشفوف - لولا مشاعلي قمنعتي لزررتك. مقاومتك العدو ثم تنتصر فخر عظيم - وحدة المرء ويموت خير من مجالسة الأشرار.

و

فَ

ثُمَّ

الجملة الفعلية المجزومة

جزم المضارع

٢

أدوات الشرط
تجزم فعلين: الشرط وجوابه

الجزم

١

أحرف الجزم
تجزم فعلاً واحداً

الأحرف الجازمة فعلاً واحداً

- ١ - لم : لم يلد ولم يولد ولم يكن له كفواً أحد .
٢ - لما : بل هم في شك من ذكري بل لما يذوقوا عذاب .
٣ - لام الأمر : ليخرج
٤ - لا الناهية : لا تتخذوا عدوي وعدوتكم أولياء .

- يجوز وقوع لم بعد أداة الشرط: إن لم تزني أعنت عليك. بخلاف لما فيكون المضارع مجزوماً لفظاً بلم ومحللاً بأن ويجوز حذف مجزوم لما لدليل: قاربت المدينة ولما — أي ولم أصل إليها بخلاف مجزوم لم .
- لم ولما يقلبان معنى المضارع ماضياً غير أن لم تنفي الفعل في الماضي مطلقاً ولما تنفيه في الماضي متصلين بالحال فيقال: لم يقم ثم قام - ولا يقال: لما يقم ثم قام.
- لام الأمر ولا الناهية تخلصان زمان المضارع إلى الاستقبال وتكونان للدعاء إذا كان المخاطب أعلى من المتكلم:

رَبِّي قَلْتَكُنْ مَشِيئَتَكَ - رَبِّي لَا تَوَاحِدِي .

ومن خصائص لام الأمر أن قد يجزم بها مضمرة ولكن في الشعر:

فلا تستنظِلْ مِنِّي بِقَائِي وَمُدَّتِي وَلَكِنْ يَكُنْ لِلْخَيْرِ فَيْتَكْ نَصِيبٌ (أَي لِيَكُنْ)

أدوات الشرط الجازمة فعلين

- ١ - إن : حرف شرط : إن يبننوها يغفر لهم ما قد سلف
٢ - إذا : حرف شرط (سبويه): إذا ما تتعلم تتقدم (ظرف: المبرد - ابن السراج والفارسي)
٣ - من : اسم شرط للعاقل : من يعمل سوءاً يجز به
٤ - ما : اسم شرط لغير العاقل : وما تفعلوا من خير يعلمه الله
٥ - مهما : اسم شرط : مهما تأمر بالخير أفعله
٦ - أي : اسم شرط معرب : أيّا تكرم أكرم
٧ - كيفما : اسم شرط للحال : كيفما تتوجه أتوجه
٨ - متى : ظرف زمان : متى أضع العمامة تعرفوني
٩ - أينما : ظرف مكان : أينما تذهب تنجح
١٠ - أيان : ظرف زمان : أيان تسألني أجيبك
١١ - أنى : ظرف مكان : أنى يذهب صاحب المال يكرم
١٢ - حينما : ظرف مكان : حينما تستقم يقدرك الله نجاحاً

- الأدوات الجازمة فعلين إذا وقعت بعدها ما الزائدة نوعان: نوع لا يجزم إلا مقترناً بها وهو: حيث - إذ - ونوع يجوز فيه الأمران وهو: إن - أي - أيان - أين - وتضم إليها كيف عند من يجزم بها - وأما باقي الأدوات فلا تلحقه ما -
- أول الفعلين الواقعين بعد أدوات الشرط يسمى شرطاً. والثاني يُبنى عليه باعتبار كونه مسبباً عنه ويسمى جواباً ويقال له الجزاء أيضاً لترتبه عليه كما يترتب الجزاء على العمل.
- والجزم هو قطع جزء من الفعل

أحكام الجملة الشرطية

الشرط والجواب

• يتقدم الشرط على الجواب • يكون الشرط فعلاً متصرفاً • ويكون خبرياً

• جواب الشرط لا يتقيد بذلك

الجواب

اذرُسْ تَنْجَحْ

الشرط

- إن تدرُسْ تَنْجَحْ - مضارعان مجزومان -
 - إن تدرُسْ نَجَحْتَ - جَزَمَ المضارع - الماضي في محلّ جزم -
 - إن تدرُسْ كُنْ واعياً - جَزَمَ المضارع - الأمر في محلّ جزم -
 - إن درَستْ نَجَحْتَ - ماضيان في محلّ جزم -
 - إن درَستْ تَنْجَحْ - الماضي في محلّ جزم - المضارع جَزَمَ -
 - إن درَستْ تَنْجَحْ - الماضي في محلّ جزم - المضارع مرفوع - خبر لمبتدأ محذوف - والجملة جواب الشرط -

امتناع دخولها	دخول الفاء على جواب الشرط
<ul style="list-style-type: none"> • إذا كان الجواب فعلاً ماضياً متصرفاً مجرداً من قدا: مَنْ عَمِلَ أَفْلَحَ • إذا كان مضارعاً مسبوفاً بلم: مَنْ كَذَّبَ لَمْ يَفْشَلْ • إذا كان مضارعاً مسبوفاً بلا مجرد النفي: إن تَنْجَحْ لا تَنْجَبِرْ 	<ul style="list-style-type: none"> - وجوباً إذا امتنع جملة شرطاً: • إن عَجَلْتُ فَقَدْ أَدْبَتْ وَاجِبَكَ • إن سَمِعَ كَلَامِي فَلَنْ أَعَابِيَهُ • إن ظَلَمُوا فَيُنْسَ مَا جَنُوا • إن سَقَطْتُ فَلَا تَجِبْنِ • إن تَكْذَبْ فَأَنْتَ مَذْمُومٌ - جوازاً إذا كان مضارعاً مثبتاً: • مَنْ يَدْرُسْ فَيَنْجَحْ
دخول إذا الفجائية - والفاء	
<ul style="list-style-type: none"> • إذا كان الجواب جملة اسمية صح ربطه بإذا الفجائية أو بالفاء شرط أن تكون الجملة خبرية غير منسوخة. 	

- يُسْتَعْنَى عَنِ جَوَابِ الْآخِرِ: إِنْ تَخْلَصَ وَاللَّهِ أَكْفَيْكَ .
- إِنْ تَقَدَّمَ مَا يَطْلُبُ الْخَبَرَ فَالْشَّرْطُ أُولَى: هُوَ وَاللَّهُ إِنْ قَدِمَ أَسْحَقَهُ .
- إِذَا تَقَدَّمَ الشَّرْطُ وَكَانَ الْقَسَمُ مَقْرُوناً بِالْفَاءِ، كَانَ الْقَسَمُ جَوَابَ الشَّرْطِ .

شَرَطَ
و
قَسَمَ

- يُجْزَمُ الْمَضَارِعُ فِي جَوَابِ الطَّلَبِ شَرْطاً أَنْ يَكُونَ الْجَوَابُ مُجَرَّداً مِنَ الْفَاءِ وَالْوَاوِ مُسَبِّباً: أَطْلُبُ تَجِدَ (إِنْ تَطْلُبُ تَجِدَ)
- وَإِذَا لَمْ يَكُنْ سَبَباً عَنِ الطَّلَبِ لَا يُجْزَمُ: لَا تَقْتَرِبْ مِنَ الْأَسَدِ تَهْلِكُ

جَوَابِ
الطَّلَبِ

قد يُحذف الشرط والجواب: إِنْ تَرَحَّلَ أَرَحَلَ وَإِلَّا فَلَا ...

في الذم والحذف

إِعْرَابُ الْفِعْلِ بِالنُّونِ الزَّائِدَةِ

الْأَفْعَالُ الْخَمْسَةُ

تَفْعَلِينَ

تَفْعَلُونَ

يَفْعَلُونَ

تَفْعَلَانِ

يَفْعَلَانِ

كُلُّ فِعْلِ مُضَارِعٍ

مرفوعها موجود فيها	مُعْرَبٌ		مُتَّصِلٌ بضائير الرَّفْعِ الثَّلَاثَةِ	مِنَ الأَوْزَانِ الخَمْسَةِ	مُتَّصِرٌ مَعَ ضَائِيرِ الرَّفْعِ الْمَنْفُصَةِ الخَمْسَةِ
	بِالنُّونِ الزَّائِدَةِ عِوَضَ الْحَرَكَاتِ				
	عَلَامَةُ النُّصْبِ وَالْجَزْمِ حَذْفُ النُّونِ	عَلَامَةُ الرَّفْعِ ثُبُوتُ النُّونِ			
ا	يَفْعَلَا تَفْعَلَا	يَفْعَلَانِ تَفْعَلَانِ	أَلْفُ الْمَثْنَى	يَفْعَلَانِ تَفْعَلَانِ	هِيَ أَنْتُمَا
و	يَفْعَلُوا تَفْعَلُوا	يَفْعَلُونَ تَفْعَلُونَ	وَ الْجَمَاعَةِ	يَفْعَلُونَ تَفْعَلُونَ	هُمْ أَنْتُمْ
ي	تَفْعَلِي	تَفْعَلِينَ	يَاءُ الْمَخَاطَبَةِ	تَفْعَلِينَ	أَنْتِ

• أَنْ تَكُونَ أَفْعَالًا مُضَارِعَةً (لَا تَطْبِقُ عَلَى الْمَاضِي وَالْأَمْرِ)

• أَنْ تَتَّصِلَ: بِأَلْفِ الْمَثْنَى
وَ
وَالْجَمَاعَةِ
أَوْ يَاءِ الْمَخَاطَبَةِ

لَهَا
شُرْطَانِ

- تُرْفَعُ بِثُبُوتِ النُّونِ - تُنْصَبُ وَتُجْزَمُ بِحَذْفِهَا (لَا تَعْرَبُ بِالْحَرَكَاتِ)
- مَرْفُوعُهَا مَوْجُودٌ فِيهَا: أَلْفُ الْمَثْنَى - وَوَالْجَمْعِ - يَاءُ الْمَخَاطَبَةِ وَيَقَعُ:
- ١ - فاعلاً مع الفعل المعلوم : يَسْمَعُونَ (الواو فاعل)
- ٢ - نائب فاعل مع الفعل المجهول: يُسْرِقَانِ (الألف نائب فاعل)
- ٣ - اسماً للفعل الناقص : تُصْبِحِينَ (الياء اسم أصبح)

وَلَهَا
مِيزَتَانِ

١ - سِتُّ عَشْرَةَ حَالَةً لِلْمَبْنِيِّ وَالْمُعْرَبِ مِنَ الْأَفْعَالِ بِنَاءِ الْفِعْلِ وَإِعْرَابِهِ

حركة بنائه الأساسية - التصريف مع: هُوَ - هِيَ - هِيَ	على الفتحه	مبني	الفعل الماضي
إذا اتصلَ بواو الجماعة - التصريف مع: هُمْ	على الضمة		
١ - إذا اتصلَ بضمير رفع متحرك - التصريف مع: أَنْتَ - أَنْتَا - أَنْتُمْ - أَنْتِ - أَنْتُنَّ - أَنَا - نَحْنُ - ٢ - إذا اتصلَ بنون الإناث - التصريف مع: هُنَّ	على السكون		

في غير الأفعال الخمسة	إذا تجرّدت من النواصب والجوازم والبناء	بالضمة	مرفوع	معرب	الفعل المضارع
في الأفعال الخمسة		بثبوت النون			
في غير الأفعال الخمسة	١ - إذا تقدّمتْ حرفُ نصبٍ: أَنْ - لَنْ - إِذَنْ - كَيْ ٢ - أو أداة نصبٍ فرعيةٍ مع أن مضمرة: ل - ف - و - أو - ثُمَّ - حَتَّى	بالفتحة	منصوب		
في الأفعال الخمسة	١ - إذا تقدّمتْ حرفُ جزمٍ لفعلٍ واحدٍ: لَمْ - لَمَّا - لَأَمْ الأَمْر - لا النَّاهِيَّةُ ٢ - أو أداة شرطٍ تجزّمُ فعلين: إِنْ - إِذْمَا - مَنْ - مَا - مَهْمَا - أَيَّ كَيْفَمَا - مَتَى - أَيَّنَا - أَيَّانَ - أَنَّى - حَيْثُمَا	بالسكون	مجزوم		
في غير الأفعال الخمسة	إذا اتصلَ بنون الإناث - التصريف مع: هُنَّ - أَنْتُنَّ	على السكون	مبني		
في الأفعال الخمسة		على الفتحه			
في الأفعال المعتلة الآخر	إذا اتصلَ بنون التوكيد - المشدّدة: نَّ - أو الخفّفة: نْ	على الفتحه			

في غير الملحّق بالأفعال الخمسة مع: أَنْتَ - أَنْتُنَّ	حركة بنائه الأساسية	على السكون	مبني	فعل الأمر
في الملحّق بالأفعال الخمسة مع: أَنْتَ - أَنْتُنَّ - أَنْتِ		على حذف النون		
في الأفعال المعتلة الآخر (و - ا - ي)		على حذف حرف العلة		
إذا اتصلَ بنون التوكيد - المشدّدة: نَّ - أو الخفّفة: نْ		على الفتحه		

الجُمُيلةُ السَّمِيَّةُ

٧ الجُمْلَةُ الاسْمِيَّةُ

٧		٧
١٥١	إعرابُ الاسم : الهيكلُ العامُّ لإعرابِ الاسم	٧ - ١
١٥٢	الجُمْلَةُ الاسْمِيَّةُ : المبتدأ والخبرُ	٧ - ٢ - ١
١٥٣	الجُمْلَةُ الاسْمِيَّةُ : مرتبَةُ المبتدأ والخبر	٧ - ٢ - ٢
١٥٤	الجُمْلَةُ الاسْمِيَّةُ : عِلَاقَةُ الخبرِ بالمبتدأ	٧ - ٢ - ٣
١٥٥	الجُمْلَةُ الاسْمِيَّةُ : في حذفِ المبتدأ والخبر	٧ - ٢ - ٤
١٥٦	الجُمْلَةُ الاسْمِيَّةُ : مُلْحَقَاتُ المبتدأ والخبر	٧ - ٢ - ٥
١٥٧	الجُمْلَةُ الاسْمِيَّةُ : مُلْحَقَاتُ المبتدأ والخبر - تابع	٧ - ٢ - ٦
١٥٨	الجُمْلَةُ الاسْمِيَّةُ : مُوجِزُ لأحكامِ المبتدأ والخبر	٧ - ٢ - ٧

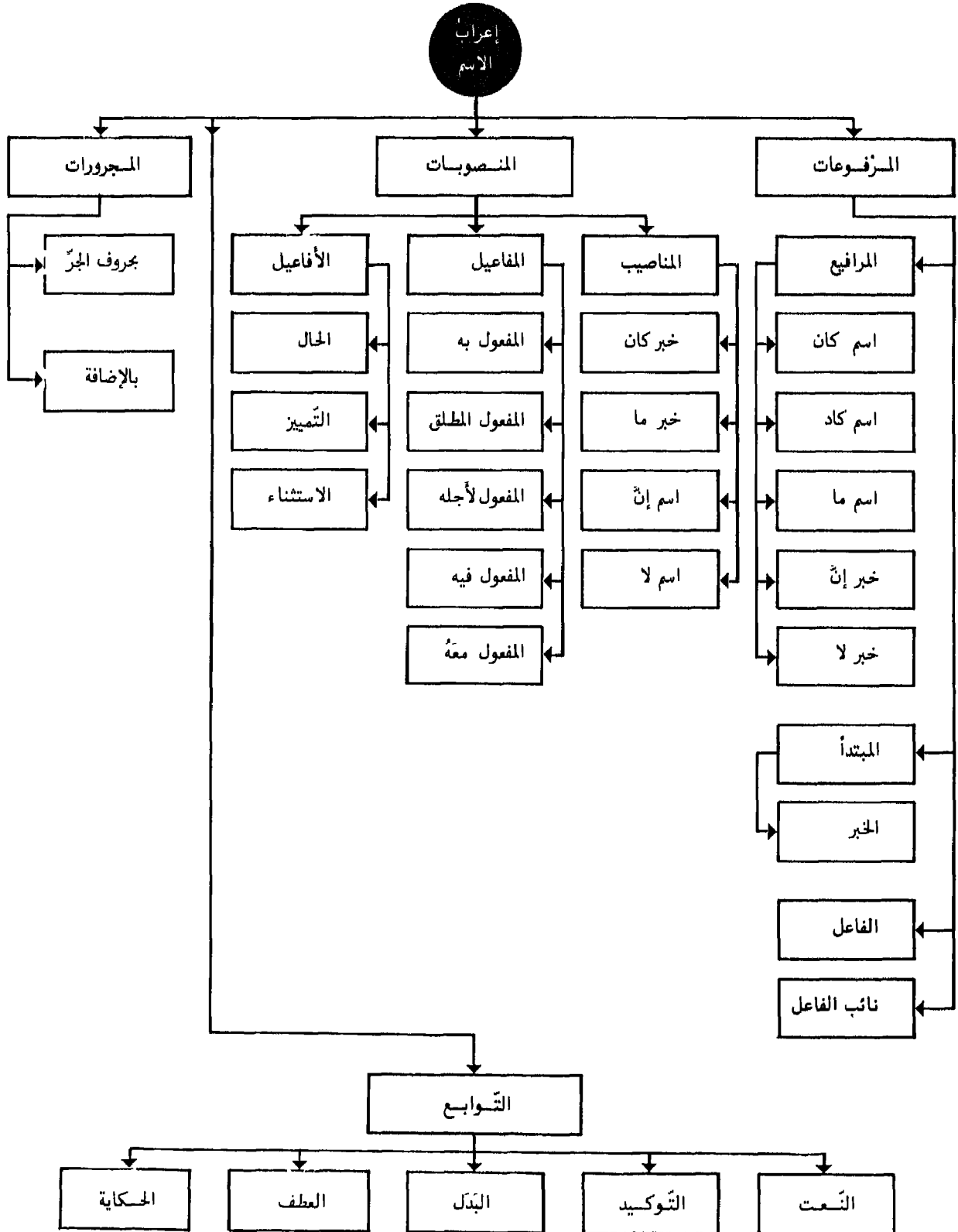

الجملة الاسمية ١ - المبتدأ والخبر

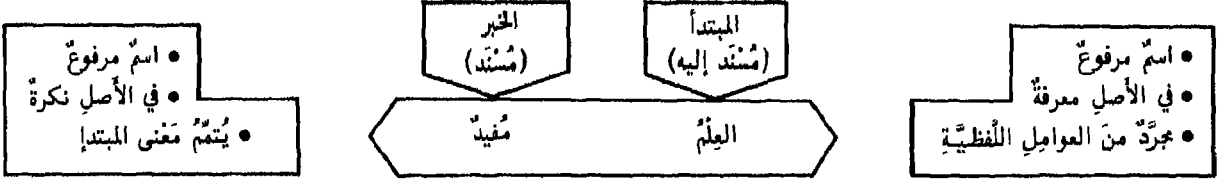

- حدّد الزّمخشرى المبتدأ والخبر بقوله: إنها اسمان مُجرّدان للإسناد. والمراد بالتجريد إخلاؤها من العوامل اللفظية بثُل: كان- إن الخ... وكونها مجردة بين الإسناد هو رافعها لأنه معنى قد تناولها معاً تناوُلًا واحدًا من حيث إن الإسناد لا يتأتى بدون طرفين: مسند ومسند إليه.
- المراد بالعوامل اللفظية العوامل غير الزائدة- لأنّ الزائدة تدخل على المبتدأ فيكون مجرورًا لفظًا مرفوعًا محلاً: هل من عالم في المدينة؟- ربّ رجلٍ وضعٍ أحرزَ بأدبه مقامًا عليًّا

يأتي المبتدأ في أوّل	يكون المبتدأ
١- الجملة الابتدائية: القناعة عني	١- صريحًا: العلم مفيد- أنت شجاع
٢- الجملة الحالية: سيرت والقمر في كبد السماء	٢- مؤوّلًا بالصريح: أن تصوموا خير لكم- أي: صيامكم
٣- الجملة النعتية: رأيت شيخًا مجلسه مهيب	
٤- الجملة الخبرية: الظلم مرتّمه وخيم	
٥- في صدر صلة الموصول: زارني الذي أبوه خطيب	

- الأصل في المبتدأ أن يكون معرفة لكي يفيد إذا أخبر عنه فإن أفادت النكرة جاز الابتداء بها
- تُفيد النكرة إذا كانت خاصّة أو عامّة- لأنّ اختصاصها يقربها من المعرفة وعمومها يستغرق كلّ أفراد الجنس فتشبه المعرفة بالجنسية. إلى هذين الأمرين ترجع المواضع التي يسوغ فيها الابتداء بالنكرة

بالصفة: خطيب مصقّ زارنا
 بالإضافة: حلية الأذب خير حلية- وقد تكون الإضافة معنوية: كلّ يشتهي السعادة- أي: كلّ أحدٍ
 بالعمل في ما بعدها: رغبة في الخير خير
 بالتصغير: كُتِبَ هذب أخلاقه.

تختص
النكرة

- إذا أريد بها عموم الأفراد : إنسان خير من بهيمة
- إذا وقّت بعد استفهام : هل أحدٌ في الدار؟
- إذا وقّت بعد نفي : ما عاقلٌ في القوم

وتعم

- إذا وقّت بعد ظرف أو مجرور بالحرف: عندي مالٌ- لكلّ عالم هفوة
- إذا كانت دعاء: ويَلِّ للمرجفين
- إذا وقّت في صدر جملة حالية: سرّينا ونجم قد أضاء
- إذا وقّت بعد إذا الفجائية: نظرت فإذا نارٌ تلتهم القصر
- إذا وقّت بعد لولا: لولا اجتهدا لساَد الناسُ كلُّهم
- إذا أريد بها التنوع: فيومٌ علينا ويومٌ لنا.
- إذا عطف عليها ما يصحّ الابتداء به: رجلٌ وامرأة فقيرة على الباب

مسوغات
أخرى
للابتداء
بالنكرة

- الأصل في الخبر أن يكون نكرةً لأنه صفةٌ للمبتدأ- وقد يأتي معرفة إذا كان المبتدأ معرفًا: لُبْنانُ وطننا
- قد يتعدّد المبتدأ: الجهل عاقبتُه وخبمته • وقد يتعدّد الخبر: هو الغفور الرحيم

الجملة الاسمية - ٢ - مرتبة المبتدأ والخبر

• الأصل في المبتدأ التقديم لأنه محكوم عليه وفي الخبر التأخير لأنه المحكوم به - غير أنه قد يعرض ما يوجب العدول عن الأصل

الخبر (مُسند)	المبتدأ (مُسند إليه)	يجب تقديم المبتدأ على الخبر
أحسن الصدق كم عبيد من يكسل يخسر من في الدار؟ تضرب أضرب غلام من في الدار؟ غلام من للموت في رضا الله الذي يدلني على مطلوب فله درهم أخوك سندي	ما كم عبيد من من غلام من غلام من للموت في رضا الله الذي يدلني على مطلوب فله درهم أخوك سندي	١- المبتدأ مما له الصدارة: ما التعجبية • كم الخبرية • أسماء الشرط • أسماء الاستفهام • ما أضيف إلى أسماء الشرط • ما أضيف إلى أسماء الاستفهام • المبتدأ مقرون بما له الصدارة • المبتدأ مشبه بما له الصدارة ٢- المبتدأ والخبر مستويان في التعريف والتذكير دون قرينة تبين المراد ٣- الخبر محصور: يالاً • الخبر محصور: يانها ٤- الخبر جملة طلبية • الخبر فعل رافع لضمير المبتدأ
أبلغ منك حنكة خاسر من لا يعتبر أنفقه أنصف في حكمه	ما أكبُر منك سينا الكنلان إلا الجاهل الدرهم الحاكم	

المبتدأ (مُسند إليه)	الخبر (مُسند)	يجب تقديم الخبر على المبتدأ
غلام جمال الطريق؟ الله الله صاحبها درك أخوك أتك أشعر الشعراء	عندي في الأزهار أين عادل إلا عادل في الدار لله هنا عندي	١- الخبر ظرف والمبتدأ نكرة • الخبر جار ومجرور والمبتدأ نكرة ٢- الخبر اسم استفهام ٣- المبتدأ محصور: يالاً • المبتدأ محصور: يانها ٤- اشتمل المبتدأ على ضمير يعود إلى الخبر ٥- تأخير الخبر يخل بفهم المقصود • الخبر اسم إشارة للمكان • المبتدأ مسبوک من أن وصلتها

- إذا استوى المبتدأ والخبر ووجدت قرينة تبين المراد يجوز تقديم الخبر - فنقول: رجل صالح حاضر - أو: حاضر رجل صالح - ونقول أيضاً: بنو بنو أبنائنا - أو: بنو أبنائنا بنونا - أي أن بني أبنائنا مثل بنينا
- وفي ما خلا الأماكن المذكورة بخير بين تقديم الخبر أو تأخيره كلما استقام المعنى وحصلت فائدة

علاقة الخبر بالابتداء - ٣ - الجملة الاسمية

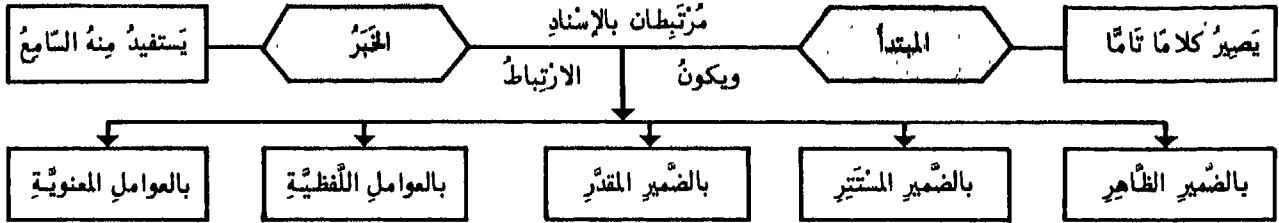

• الخبر ثلاثة أنواع: ١- مفرد - ٢- جملة - ٣- شبه جملة

- ١- جامد: فلا يتضمن ضميراً: الصمت زين والسكوت سلامة- ارتباط الخبر بالابتداء هو معنوي بضمير مقدر-
 - ٢- مشتق: فيتضمن ضميراً عائداً إلى المبتدأ: العلم نافع- أي نافع هو- إذا نطقت بالضمير يكون: هو- إما فاعلاً لنافع ولا ضمير فيه وإما توكيداً لضمير مستتر فيه- المراد بالمشتقات: إما الفاعل والمفعول- أفعال التفضيل- الصفة المشبهة- لا غير-
 - ٣- مؤول بالمشتق: فيتحمل ضميراً: زيد أسد- أي شجاع هو-
- إذا تضمن الخبر المفرد ضميراً عائداً إلى المبتدأ وجبت مطابقتها له في جميع أحواله: زيد قائم- الزيدان قائمان...
- إذا كان اسماً جامداً فلا تلزم المطابقة: الألوان سبعة- الجملة نوعان- العلماء سراج الأمة
- إذا قصد متعلق بالخبر لا الخبر بذاته عاد الضمير إلى المبتدأ إشعاراً بأنه هو المقصود: إنكم لقوم تنكرون الحق وقد يعود على ضعف إلى الخبر: إنكم لقوم ينكرون الحق-



- الأصل في جملة الخبر أن تكون خبرية سواء كانت اسمية: الظلم مرتعه وخيم- أو فعلية: العدل يثبت أركان المالك- وقد يُخبر بالجملة الإنشائية: الشر لا تقربته- والإخبار بالجملة الإنشائية ضعيف لا ممتنع لإجماع النحاة على جواز الرفع في الاسم المشتغل عنه إذا وقع قبل فعل طلب-
- يلحق بالجملة الفعلية الجملة الشرطية: الله إذا أطعته يوفقك- واختلف في خبر المبتدأ إذا كان جملة شرطية- وأكثر المحققين على أنه الشرط لا الجواب-
- إذا وقعت الجملة خبراً احتاجت إلى ضمير يربطها بالمبتدأ- ويكون هذا الضمير بارزاً: العلم مقامه رفيع- أو مستتراً: العلم يرقي الأمم- أو محذوفاً: اللؤلؤ مثقال بدينار- أي مثقال منه- ترتبط أيضاً الجملة بغير الضمير:



- ١- إذا كان بعضها عين المبتدأ- وذلك يكون بتكرار لفظ المبتدأ: النسيمة ما النسيمة
- ٢- بتكرار معناه: الذين يزرعون الفتن- لا نهمل عقاب المفسدين- فإن المفسدين هم الذين يزرعون الفتن
- ٣- بالإشارة إليه من جانب الجملة: الاقتصاد ذلك نصف الغنى-
- ٤- بدخوله تحت العموم الذي يشتمل عليه بعض الجملة أي أن تكون جملة الخبر متضمنة اسماً أعم من المبتدأ فيكون المبتدأ داخلاً تحتها: التصوير نعم الفن- هو الله أحد-

- لا بد لشبه الجملة الواقعة خبراً من وصف أو فعل محذوف يتعلق به الظرف أو المجرور ويكون هو الخبر في الحقيقة: الورقاء فوق الشجرة- أي كائنة أو تكون-
- إذا قدر المحذوف وصفاً كان الخبر من قبيل المفرد وإذا قدر فعلاً كان الخبر من قبيل الجملة-
- إذا دل متعلق الظرف والمجرور على وجود مطلق: يكون- كائن... وما شاكلها وجب حذفه لفقدان الفائدة من ذكره- وإذا دل على وجود مقيد بصفة وجب ذكره: الورقاء معرودة فوق الشجرة عندي زيد نائم- ما لم يدل عليه دليل: الفارس فوق الجواد- أي راكب.

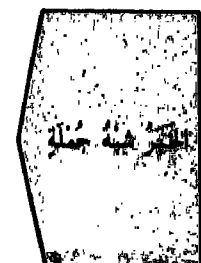

اجمالة الاسميّة - ٤ في حذف المبتدأ والخبر

المبتدأ المحذوف	الخبر	يُحذفُ المبتدأ: ١ - جَوَازًا ٢ - وَجُوبًا
هذا فَعْمَلُهُ	(...) المطلبُ الأوَّلُ مَنْ عَمِلَ صَالِحًا نَفْسِهِ (...)	١ - إذا دلّت على تعيينه قرينة
يَعِينُ صَبْرِي هُوَ هُوَ هُوَ هُوَ	في ذمّي (...) لأفعلن (...) صَبْرٌ جَمِيلٌ أَكْرِمِ الْعُلَمَاءَ وَلَا سِيًّا (...) زَيْدٌ نِعْمَ الرَّجُلُ (...) زَيْدٌ الحمد لله (...) الكرمُ العار للقاتل (...) المجرمُ	٢ - متى كان جواب القسم سادًا مسدّه • إذا كان خبره مصدرًا بدلًا من لفظه • بعد: لا سيًّا - إذا كان المستثنى بها مرفوعًا • في باب: نعم وبئس - والخصوص خبر • إذا أخير عنه بنعت مقطوع عن متبوعه • إمّا مجرد المدح أو الذم أو الترحم

الخبر المحذوف	المبتدأ	يُحذفُ الخبر: ١ - جَوَازًا ٢ - وَجُوبًا
كذلك كأين عندي	أبوك ناجحٌ وأخوك (...) خرجتُ فإذا العدو (...) من عندك؟ أبوك (...)	١ - إذا دلّت القرينة على حذفه وفي الغالب • بعد: إذا - الفجائية • في جواب الاستفهام
قسي عليّ موجودٌ موجودٌ موجودٌ بالأمر بحالي مقرن معهُ حاصل إذا كان	لعمرك (...) لأقومن عهد الله (عليّ) لأفعلن لولا العدل (...) لفسدت لولا الأمير واقفٌ لجلست الأمير (...) عندك الأمير (...) في الدار ما عالم (...) أخوك هل عارفٌ (...) أنتها كل إنسانٍ وفعله (...) كل إنسانٍ مع فعله (فيسد مسد الخبر) ضرب العبد (...) مسيئًا	٢ - جواب القسم الصريح فإن لم يكن صريحًا جاز إثبات الخبر وحذفه • جواب: لولا - إذا دلّ الخبر على وجود مُطلق فإذا دلّ على وجود مقيد بصفة وجب إثباته • الظرف: إذا كان • الجاز والمجرور: الوجود مُطلقًا • عايل الصفة المسبوق: بنفي - • باستفهام: • عطف اسم على المبتدأ بواو المصاحبة الواو تكون ناصبًا للمصاحبة لتقوم مقام: مع • الحال التي لا تصلح أن تكون خبرًا

• لا تغني الحال عن الخبر إلا إذا كان المبتدأ مصدرًا مضافًا إلى مفعول به - أو فعل التفضيل مضافًا إلى المصدر أو إلى ما يؤوّل به: أفضلُ خيرٍ فعملُهُ وأنت تخدمُ المصلحة - أقرب ما يكون العبدُ من ربِّ وهو ساجدٌ

الجملة الاسمية - ٥ - مُلَحَقَاتِ الْمُبْتَدَأِ وَالْخَبَرِ

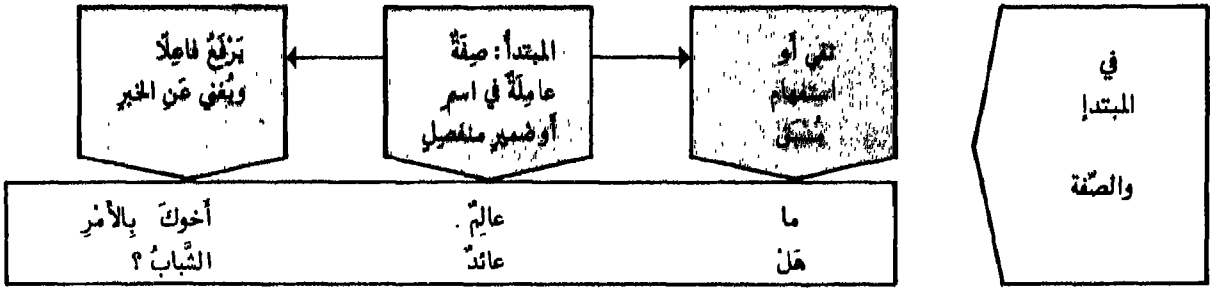

• يُقْتَرَطُ في المرفوع: بالصفة أن تكتفي به في المعنى: ما كاتِبَ أَخَوَاكَ - فإذا لَمْ تَكْتَفِ به كقولك: ما قائم أبواه زَيْدٌ - لم تكن في شيء من ذلك - فيكون: زيدٌ - مُبتدأ مُؤَخَّرًا و: قائمٌ - خبراً مُقَدَّمًا و: أبواه - فاعل: قائمٌ - أمّا إذا كان مرفوعاً ضميراً مُسْتَتِرًا كقولك: زيدٌ لا واقفٌ ولا قاعدٌ - فتكون خبراً للمبتدأ قبلها -

• المراد بالوصف اسمُ الفاعلِ والمفعولِ والصفةُ المشبّهةُ وأفعالُ التفضيلِ واسمُ المنسوبِ - غيرَ أنّه إذا كان الوصفُ مفعولاً كانَ ما بعده نائبَ فاعلٍ ساذجاً مسدِّ الخبرِ: هلْ مَعْدُورٌ أَخَوَاكَ؟

• يكونُ النَّفْيُ والاستفهامُ بالحرفِ كما مرَّ أو بغيرِ الحرفِ: لَيْسَ مُنْطَلِقٌ أَخَوَاكَ - كَيْفَ جَالِسٌ غُلَامُكَ؟ - على أنّ الوصفَ بعد: ليس - يكونُ مرفوعاً بها على أنّه اسمُها والفاعلُ يُفني عن خبرها - وقد يكونُ النَّفْيُ تأويلاً: إنّما قائمٌ عَبْدَاكَ - أي: ما قائمٌ إلا عَبْدَاكَ - غيرُ ذاهِبٍ بَنُوكَ - أي: ما ذاهِبٌ بَنُوكَ على أنّ الوصفَ بعد: غير - يُجَرُّ بالمضافِ على أنّ: غير - هي المبتدأُ وفاعلُ الوصفِ أغنى عن الخبرِ -

- الصفةُ مُبتدأٌ وما بعدها مرفوعٌ سدَّ مسدَّ الخبرِ : هلْ قَادِمٌ الغائبُ؟
- أو الصفةُ خبرٌ مُقَدَّمٌ وما بعدها مُبتدأٌ مُؤَخَّرٌ : هلْ قَادِمٌ الغائبُ؟

١- الصفة مطابقة ما بعدها في الإفراد

- الصفةُ خبرٌ مُقَدَّمٌ وما بعدها مُبتدأٌ مُؤَخَّرٌ - هلْ خَالِدَانِ العَالِيَانِ؟ - ما خَالِدُونَ الأحياء -

٢- الصفة مطابقة في التثنية والجمع

- الصفةُ مُبتدأٌ وما بعدها مرفوعٌ سدَّ مسدَّ الخبرِ - ما مُسَافِرٌ أَخَوَايَ - ما مُسَافِرُونَ أَنْتُمْ -

٣- الصفة مطابقة وما بعدها على أوجه

سائر الملحقات

- اسمُ الاستفهامِ
- اسمُ الموصولِ
- اسمُ الشرطِ
- اسمُ الإشارةِ
- الضمير
- ما - التّعجبية
- كم - الخبرية

مُلْحَقَاتُ الْمُبْتَدَأِ وَالْخَبَرِ (تابع)

الجملة الاسمية

• إذا كان الخبر ظرفًا جازًا أو مجرورًا أو اسم استفهام، يدلُّ على الظرفية ثم وقعت بعد ذلك نكرة مشتقة فلها وجهان:

١ - الرفع	على أنها خبرُ المبتدأ	النكرة المشتقة بعْدَ تمام المبتدأ والخبر
٢ - النصب	على الحالية	
عندي يوسفُ قائمٌ	-	عندي يوسفُ قائمٌ
أين أبوك مُقيمًا؟	-	أين أبوك مُقيمٌ؟
في المنزلِ صديقكُ قابعًا	-	في المنزلِ صديقكُ قابعٌ

- هو ضميرٌ يَفْصِلُ بين المبتدأ والخبر فيرفعُ الشكَّ: أبوكُ هُوَ الفاضلُ
- يفيد معنى الحصرِ والتخصيصِ
- ينبغي أن يكونَ ضميرًا منفصلاً مرفوعًا مطابقًا للاسم السابق
- يجب أن يكونَ المبتدأ والخبرُ معرفتين أو كـمعرفتين
- إعرابه: حرفٌ لا محلَّ له من الإعرابِ
- لا تأثيرَ له في ما بعده من حيثُ الإعرابِ
- حالة واحدة يُعرَبُ فيها ضميرُ الفصلِ اسمًا كـبقيَّةِ الضمائرِ، وذلك في كلِّ جُملةٍ لا يمكنُ أن يتصلَّ فيها الاسمُ الثاني بالأوَّلِ إلَّا مِن طريقِ اعتبارِ الفاصِلِ بينها ضميرًا: كانَ التلميذُ هُوَ خالِدٌ

- يجوزُ دخولُ فـه الجزاءِ على الخبرِ إذا كانَ متأخرًا - وتدخلُ على الجوابِ
- مع الموصولِ: الذي يُساعِدني قَلَّةُ الشُكْرِ
- مع النكرةِ الموصوفةِ بغيرِ المفردِ: زائرٌ في البيتِ قَلَّةُ المودَّةِ
- إذا دخلَ على المبتدأ ناسِخٌ غيرُ إنَّ ولكن، لا تدخلُ الفاءُ على الخبرِ: ليسَ كلُّ من يَفعلُ لهُ أجرٌ

الجملة الاسمية ٧ - موجز لأحكام المبتدأ والخبر

مفرد	١ - جامد ٢ - مشتق ٣ - مؤول بالمشتق
جملة	١ - اسمية خبرية ٢ - فعلية خبرية ٣ - فعلية شرطية
شبه جملة	١ - متعلقة بالظرف ٢ - متعلقة بالجار والمجرور

تكوينه	١ - صريح ٢ - مؤول بالصريح
نحوه	١ - بالوصف ٢ - بالإضافة ٣ - بالعمل في ما بعدها ٤ - بالتصغير
أو نكرة جامداً	١ - أريد بها عموم الأفراد ٢ - بعد استفهام ٣ - بعد نفي

تقديم الخبر على المبتدأ
١ - الخبر ظرف والمبتدأ نكرة ٢ - الخبر مجرور والمبتدأ نكرة ٣ - الخبر اسم استفهام ٤ - المبتدأ محصور يالاً أو إنبا ٥ - المبتدأ له ضمير يعود إلى الخبر ٦ - التأخير يُجَلّ بالفهم المقصود ٧ - الخبر اسم إشارة للمكان ٨ - المبتدأ مسبوک من أنّ وصلتها

تقوم المبتدأ على الخبر
١ - له الصدارة ٢ - أضيف إلى ما له الصدارة ٣ - مقرون أو مشبه بما له الصدارة ٤ - المبتدأ والخبر مستويان ٥ - الخبر محصور يالاً أو إنبا ٦ - الخبر جملة طلبية ٧ - الخبر فعل رافع لضمير المبتدأ



الرباط
• لفظي أو معنوي • ضمير ظاهر • ضمير مستتر • ضمير مقدر

يُحذف جوازاً	• إذا دلت القرينة على حذفه أو بعد إذا الفجائية وجواب الاستفهام
يُحذف وجوباً	١ - جواب القسم الصريح ٢ - جواب لولا - والخبر وجود مطلق ٣ - الظرف والجار والمجرور ٤ - عامل الصفة بعد نفي أو استفهام ٥ - العطف على المبتدأ بواو المصاحبة ٦ - الحال

يُحذف جوازاً	• إذا دلت على تعيينه قرينة
يُحذف وجوباً	١ - جواب القسم ساد مسده ٢ - خبره مصدر بدل من لفظه ٣ - بعد لا سيما والمستثنى مرفوع ٤ - مع نعم وبنس والخصوص خبر ٥ - خبره نعت مقطوع عن مثنويته ٦ - مجرد المدح أو الذم أو الترحم

السُّنُوخُ

التَّوَسُّعُ

٨

٨

١٦١	المهيكل العام لعمل التَّوَسُّعِ	: التَّوَسُّعُ	٨ - ١ - ١
١٦٢	كلماتها وأقسامها	: التَّوَسُّعُ	٨ - ١ - ٢
١٦٣	أفعال ناقصة تدخل على الجملة الاسمية	: كَانَ وَأَخْوَاتُهَا	٨ - ٢ - ١
١٦٤	ملحقات	: كَانَ وَأَخْوَاتُهَا	٨ - ٢ - ٢
١٦٥	أفعال مقاربة تدخل على الجملة الاسمية	: كَادَ وَأَخْوَاتُهَا	٨ - ٣
١٦٦	حروف نفي تدخل على الجملة الاسمية	: مَا وَأَخْوَاتُهَا	٨ - ٤
١٦٧	حروف نفي مشبهة بالفعل تدخل على الجملة الاسمية	: إِنَّ وَأَخْوَاتُهَا	٨ - ٥
١٦٨	مق تفتح. مق يجوز الفتح والكسر	: هَمْزَةُ إِنَّ	٨ - ٦
١٦٩	حرف نفي للجنس يدخل على الجملة الاسمية	: لَا النَّافِيَةُ لِلْجِنْسِ:	٨ - ٧

النوايسخ ١ - الهَيْكَلُ الْعَامُّ لِعَمَلِ النّوَايسِخِ

• عواملُ تَدْخُلُ عَلَى الْجُمْلَةِ الْأَسْمِيَّةِ

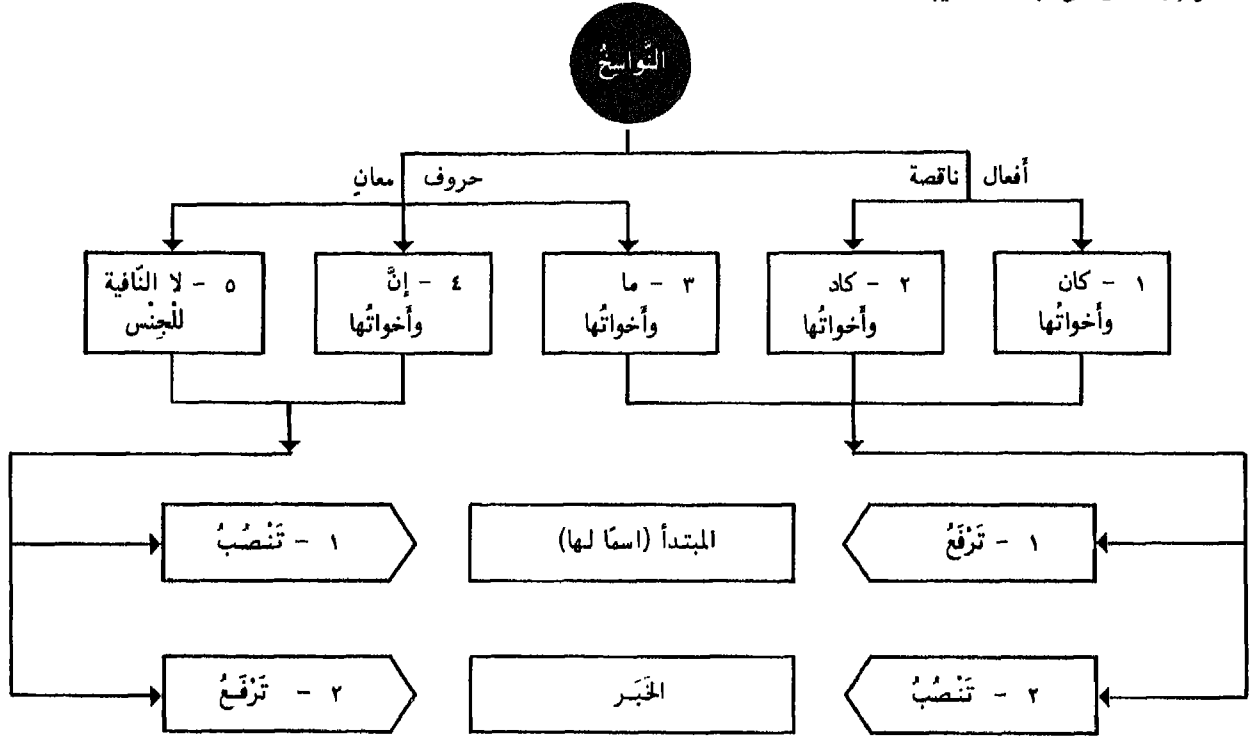

المناصب

١ - خبرُ كان وأخواتها
٢ - خبرُ كاد (المضارع)
٣ - خبر ما وأخواتها
٤ - اسمُ إنَّ وأخواتها
٥ - اسمُ لا النافية للجنس

المرايع

١ - اسمُ كان وأخواتها
٢ - اسمُ كاد وأخواتها
٣ - اسم ما وأخواتها
٤ - خبرُ إنَّ وأخواتها
٥ - خبرُ لا النافية للجنس

النَّوْاسِخُ

تَدْخُلُ عَلَى

وَالْخَبَرِ

وَتُغَيِّرُهَا مَعْنَى وَلَفْظًا

الْمَبْتَدَأِ

نَوْعُ الْعَمَلِ

النَّاسِخُ هُوَ مَا
يَنْقَلُ وَيُزِيلُ

نَوْعُ الْجُمْلَةِ

تَرْفَعُ
الْمَبْتَدَأَ

و

تَنْصُبُ
الْخَبَرَ

كَانَ وَأَخَوَاتُهَا: أَصْبَحَ - أَضْحَى - أَمْسَى - بَاتَ - صَارَ
ظَلَّ - كَانَ - لَيْسَ - مَا انْفَكَ - مَا بَرَحَ - مَا دَامَ -
مَازَالَ - مَا قَتِيَءَ -
وَيُلْحَقُ بِهَا: أَضَى - ارْتَدَّ - اسْتَحَالَ - انْقَلَبَ - تَبَدَّلَ -
تَحَوَّلَ - حَارَ - رَاحَ - رَجَعَ - عَادَ - غَدَا - (وَكُلُّهَا بِمَعْنَى
صَارَ)

جُمْلَةٌ
فِعْلِيَّةٌ

كَادَ وَأَخَوَاتُهَا: ابْتَدَأَ - أَخَذَ - اخْتَلَقَ - أَقْبَلَ - انْبَرَى -
أَنْشَأَ - أَوْشَكَ - جَعَلَ - حَرَى - شَرَعَ - طَفِقَ -
عَسَى - عَلِقَ - قَامَ - كَرَبَ - هَبَّ

مَا وَأَخَوَاتُهَا: حُرُوفٌ مَشْبَهَةٌ بِلَيْسَ -
إِنْ - مَا - لَا - لَاتَ

إِنَّ وَأَخَوَاتُهَا: حُرُوفٌ مَشْبَهَةٌ بِالْفِعْلِ
أَنَّ - كَانَ - لَكَنَّ - لَعَلَّ - لَيْتَ

جُمْلَةٌ
اسْمِيَّةٌ

لَا النَّاقِبَةَ لِلْجِنْسِ

التَّغْيِيرُ الْمَعْنَوِيُّ هُوَ نَقْلُ الْخَبَرِ إِلَى زَمَانٍ آخَرَ أَوْ نَقْلُهُ مِنْ جَوَازٍ إِلَى
وَجُوبٍ وَمَا أَشْبَهَ ذَلِكَ ...

التَّغْيِيرُ اللَّفْظِيُّ هُوَ نَقْلُ الْإِعْرَابِ مِنْ
حَالٍ إِلَى حَالٍ أُخْرَى

كان وأخواتها ١ - أفعال ناقصة تدخل على الجملة الاسمية

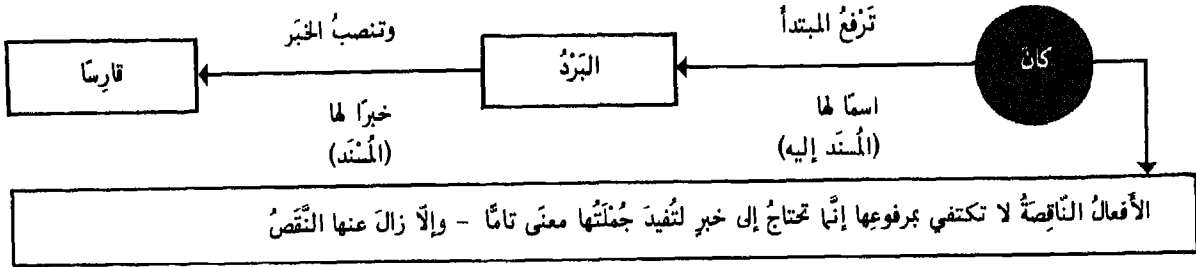

في شروط عمل الأفعال الناقصة
١ - تعمل بلا شرط: أصبح - أضحى - أمسى - بات - صار ظل - كان - ليس
٢ - إذا تقدمها نفي - نهي - دُعَاء - استفهام إنكاري: انفك - برح - زال - فتية
٣ - إذا تقدمها ما - المصدرية: دام

في تصريف الأفعال الناقصة
١ - تصريف تام (ماضٍ - مضارع - أمر): أصبح - أضحى - أمسى - بات - صار ظل - كان
٢ - تصريف ناقص (ماضٍ - مضارع): ما انفك - ما برح - ما زال - ما فتية
٣ - لا يتصرف أصلاً: ليس - ما دام

الخبر	الناسخ	الاسم
مُجْتَهَدًا	كَانَ	التَّلْمِيذُ

الناسخ	الخبر	الاسم
كَانَ	مُجْتَهَدًا	التَّلْمِيذُ

مرتبة الاسم والخبر	الناسخ	الاسم	الخبر
	كَانَ	التَّلْمِيذُ	مُجْتَهَدًا

• إذا أُخِيرَ عن الأفعال الناقصة بفعل وجب أن يكون مضارعاً: كان الأستاذ يلقي الدروس

• ويأتي ماضياً بعد ستة منها:
أصبح - أضحى - أمسى - بات - ظل - كان
بشرط أن يكون مرفوعاً بقدر:
كان الولد قد نجح

الناسخ	الخبر	الاسم
لَيْسَ	مُجْتَهَدًا	التَّلْمِيذُ

مرتبة ليس وما دام	الناسخ	الاسم	الخبر
	لَيْسَ	التَّلْمِيذُ	مُجْتَهَدًا

الناسخ	الخبر	الاسم
كَانَ	صَدِيقَنَا	سَمِيرٌ

الاسم والخبر معرفتان	الناسخ	الاسم	الخبر
	كَانَ	سَمِيرٌ	صَدِيقَنَا

<p>- في ما تختص به كان -</p> <ul style="list-style-type: none"> • تُزَادُ حَشْرًا بَيْنَ مُتَلَاذِمِينَ لِتَدَلَّ عَلَى الْمَاضِي: مَا كَانَ أَحْسَنَ الرِّيَاضِ • تُحَدَفُ جَوَازًا مَعَ اسْمِهَا بَعْدَ إِنْ وَلَوْ: التَّوْرُ يَهْدِي وَإِنْ خَافِتَا • تُزَادُ الْبَلَّةُ فِي خَبَرِهَا إِذَا تَقَدَّمَ نَفْيٌ: مَا كَانَ اللَّهُ يَطْلُمُ لِلْعِبَادِ • تُحَدَفُ جَوَازًا نَوْنُ مُضَارِعِهَا الْمَجْزُومِ: لَمْ أَكُ مُؤْمِنًا 	<p>- في ما تختص به ليس -</p> <ul style="list-style-type: none"> • يَجُوزُ زِيَادَةُ الْبَلَّةِ فِي خَبَرِهَا: لَيْسَ إِلَهُهُ يَطْلُمُ • يَجُوزُ حَذْفُ خَبَرِهَا إِذَا دَلَّتْ عَلَيْهِ قَرْنَةٌ: قَالَ الْكَافِرُ: لَيْسَ إِلَهُهُ • يَبْطُلُ عَمَلُهَا إِذَا انْتَقِضَ خَبَرُهَا بِإِلَّا: لَيْسَ الطَّيِّبُ إِلَّا الْمَسْكُ (وَذَلِكَ عِنْدَ التَّمْيِينِ - وَأَمَّا الْحَاجَزِيُّونَ فَيُوجِبُونَ نَصْبَ الْخَبَرِ).
--	---

ملحقات

٢ -

كان وأخواتها

- كان : اتصاف الخبر عنه بالخبر في الماضي
- أصبح - أضحى - ظلّ - بات - أمسى : اتصافه بالخبر في الصبح والضحى والنهار والليل والمساء
- ليس : النفي
- صار : التحول والانتقال
- ما زال - ما برح - ما فتىء - ما انفك : ملازمة الخبر للمخبر عنه
- ما دام : استمرار الخبر
- قدّ تستعمل أيضا: كان - أمسى - أضحى - ظلّ - بات: بمعنى صار

معانيها

- كان : إذا جعلت بمعنى: حدث وحصل
- ظلّ أ : بمعنى استمر
- بات : بمعنى نزل ليلا
- أمسى : بمعنى دخل في المساء
- أصبح : بمعنى دخل في الصباح
- أضحى : بمعنى دخل في الضحى
- صار : بمعنى انتقل
- انفك : بمعنى انفصل
- برح : بمعنى ذهب
- دام : بمعنى بقي

الأفعال
الناقصة
التي
تأتي
تامة

ما عدا

ليس - ما فتىء - ما زال (مضارع: يزال).

وحيث تأخذ فاعلاً وتكتفي به: وإنما يقول للشيء كُنْ فَيَكُونُ...
سُبْحَانَ اللَّهِ حِينَ تُمْسُونَ وَحِينَ تُصْبِحُونَ - خَالِدِينَ فِيهَا مَا دَامَتِ السَّمَاوَاتُ وَالْأَرْضُ...

- كل ما اشتق من الأفعال الناقصة يعمل عمل ماضية في رفع الاسم ونصب الخبر - غير أنّ مصدرها يُضاف إلى اسمها فيكون الاسم مجروراً لفظاً مرفوعاً محلاً: عَجِبْتُ مِنْ كَوْنِ أَحْيِكَ مُتَقَلِّبًا
- زال - فتىء - انفك - برح: يجب أن يتقدمها نفي أو نهي أو استفهام إنكاري أو دعه ولا يكون الدعاء إلا: بلا: ما زال الإنسان ضعيفاً - لا تزال صابراً - لا زلت سعيداً - هل يبرح البخيل ممّنوتاً - وأما النفي فلا يكون إلا بالحرّف كما في المثال أو بفعل: ليس ينفك الداء مقيماً - وذلك من قبيل النفي لفظاً - وأما النفي معنى فكقولك: قلماً يزال زيد مسافراً.

شروط
عملها

- إنّ المراد بالخبر هنا هو الخبر المفرد - وأما الخبر الواقع جملة فيجوز تقديمه:
- كان الأمير يزورنا أو يزورنا رسولهُ - يزورنا كان الأمير وكان يزورنا الأمير وكان يزورنا رسولهُ الأمير
- أما تقديم الخبر على: دام وليس - فمنعه جمهور النحاة: لكنهم أجازوا توسطه بينها وبين الاسم: لا طيبب للعيش ما دامت منقصة لذاته بأذك
- وأما تقديم الخبر على: ما - النافية والمصدريّة فممنوع باتفاق -

في
مرتبة
الخبر

- تحذف: كان - مع معمولها بعد: إن - في قولهم: أفعل هذا إما لا - أي إن كنت لا تفعل غيره - فما: عوض عن: كان - ولا: نافية للخبر -
- وتحذف وحدها وجوباً بعد: أن - المصدرية معوضاً عنها: بما - الزائدة وينتهي اسمها وخبرها: أما أنت راضياً رضواً - وقد علل النحاة ذلك بقولهم إنّ أصله: لأن كنت راضياً - فحذفت لام التعليل من: أن - على قياس حذفها ثم حذفت: كان - للاختصار وزيدت: ما - عوضاً عنها - فانفصل الضمير الذي هو اسم كان لعدم استقلاله متصلاً - وأدغمت نون: أن - ميم: ما - لتقاربها في المخرج فصارت: أما أنت -

في
حذف
كان

أفعالٌ مقارِبَةٌ تدخلُ على الجُملةِ الاسميَّةِ

كَادَ وَأَخَوَاتُهَا

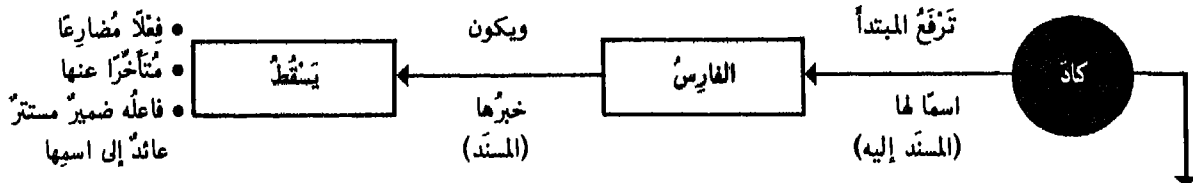

أفعالُ المقارِبَةِ هي أفعالٌ ناقِصَةٌ تَعْمَلُ عَمَلَ كَانٍ وَسُمِّيَتْ هَكَذَا مِنْ يَابِ تَسْمِيَةِ الْكَلِّ بِاسْمِ الْبَعْضِ

- يَجُوزُ أَنْ يَتَوَسَّطَ الْخَبْرُ بَيْنَ كَادَ وَاسْمِهَا: كَادَ يَسْقُطُ الْبَيْتُ - مَا لَمْ يَكُنْ مَقْتَرَنًا بِأَنْ فَلَا يَجُوزُ فِيهِ ذَلِكَ إِلَّا إِذَا اعْتَبِرْتَ تَامَةً: أَوْشَكَ أَنْ يَذْهَبَ زَيْدٌ - فَتَكُونُ أَنْ وَمَا بَعْدَهَا فِي تَأْوِيلِ مَصْدَرٍ فَاعِلٍ لِأَوْشَكَ - وَزَيْدٌ: فَاعِلًا لِيَذْهَبَ - لَا يَجُوزُ فِي نَظَرِ الْكَثِيرِينَ مِنَ النَّحَاةِ: كَادَ الْبَيْتُ يَسْقُطُ سَقْفُهُ - وَاسْتَشْنَوْا عَسَى مِنْ هَذَا الْحُكْمِ: عَسَى زَيْدٌ يَقُومُ غُلَامَةٌ -

أوضاعها وأحكامها	- أفعال المقاربة -	- أفعال الرجلة -	- أفعال الشروع -
	• أَوْشَكَ • كَادَ • كَرَبًا	• أَخْلَوَلِقُ • حَرَى • عَسَى	• ابْتَدَأَ • أَخَذَ • أَقْبَلَ • انْهَرَى • أَنْشَأَ • جَعَلَ • شَرَعَ • طَفِقَ • عَلِقَ • قَامَ • هَبَّ

في اقتران خيرها بأن	كَادَ { يَغْلِبُ تَجَرُّدُ • كَرَبًا { خَيْرُهَا مِنْهَا • أَوْشَكَ: يَغْلِبُ الْاِقْتِرَانُ • أَوْشَكَ زَيْدٌ أَنْ يَذْهَبَ	• أَخْلَوَلِقُ { يَجِبُ اقْتِرَانُ • حَرَى { خَيْرُهَا بِهَا • حَرَى الطِّفْلِ أَنْ يَمْشِيَ • عَسَى: يَغْلِبُ الْاِقْتِرَانُ • عَسَى الْوَلَدُ أَنْ يَمْشِيَ	يجب تجرُّدُ خيرها منها
---------------------------	---	---	---------------------------

الجامدة والمشتقة	• كَرَبًا: جامدة • أَوْشَكَ: يشتقُّ مضارعٌ • كَادَ { واسمُ فاعِلٍ يَكَادُ الْبَرَقُ يَخْطَفُ أَبْصَارَهُمْ (اسمُ الفاعل: كَانَدٌ - مُؤَشِكٌ)	• كَلُّهَا جامدةٌ • عَسَى: متى اتَّصَلَ بِهَا ضَمِيرٌ الرَّقْعُ الْبَارِزُ الصَّحِيحُ جَارٌ فِيهَا فَتَحَ السَّيْنُ وَكَسَرُهَا: عَسَيْتُ وَعَسَيْتُ	• كَلُّهَا جامدةٌ • كَلٌّ مَا يُشْتَقُّ مِنْ أفعالِ الشُّرُوعِ لَا يُعَدُّ مِنْ أفعالِ المقارِبَةِ بَلْ يَكُونُ تَامًا كِبَائِي الْأفعالِ: رَأَيْتُ كَاتِبًا يَشْرَعُ فِي عَمَلِهِ
---------------------	--	--	--

التامة والناقصة	• كَادَ - كَرَبًا: ناقِصَةٌ • أَوْشَكَ: تَامَةٌ وَجُوبًا • عَسَى: تَامَةٌ جَوَازًا - بِشَرْطِ أَنْ يَأْتِيَ بَعْدَهَا فِعْلٌ مُضَارِعٌ مَسْبُوقٌ بِأَنْ يَكُونَ فَاعِلُهَا الْمَصْدَرُ الْمُؤَوَّلُ مِنْ: أَنْ وَالْفِعْلُ الْمُضَارِعُ - تَلَزَمَ صُورَةً وَاحِدَةً: التَّلْمِيذَانِ عَسَى أَنْ يَنْجَحَا - متى اتَّصَلَ بِهَا ضَمِيرٌ نَصَبٌ: عَسَاهُ - عَسَاكَ - بِقَيْتٍ عَلَى عَمَلِهَا مِنْ رَفْعِ الْاسْمِ وَنَصْبِ الْخَبْرِ إِلَّا أَنْ ضَمِيرَ النَّصْبِ يُجْعَلُ نَائِبًا عَنْ ضَمِيرِ الرَّفْعِ	• أفعالُ الرَّجَلَةِ: ناقِصَةٌ غَالِبًا تَأْتِي تَامَةً فِي الْحَالَاتِ التَّالِيَةِ: • إِذَا لَمْ يَأْتِ بَعْدَهَا فِعْلٌ مُضَارِعٌ: مَا رَأَيْتُ سَعِيدًا يَشْرَعُ فِي عَمَلِهِ - • إِذَا اسْتَعْمِلَتْ فِي صِيغَةِ: الْمُضَارِعِ وَالْأَمْرِ وَاسْمِ الْفَاعِلِ - • إِذَا جَاءَتْ فِي غَيْرِ مَعْنَى الْاِبْتِدَاءِ أَخَذَ الْوَلَدُ كِتَابَهُ
--------------------	---	--

متى وَلِيَ الْفِعْلُ الَّذِي بَعْدَهُ: أَنْ - ظَاهِرٌ يَصِحُّ رَفْعُهُ بِهِ، جَارٌ أَنْ يَكُونُ مَا بَعْدَ الْفِعْلِ مَرْفُوعًا بِعَسَى اسْمًا لَهَا. وَأَنْ وَالْفِعْلُ فِي مَوْضِعِ نَصْبِ بَعْسَى مُتَقَدِّمًا عَلَى الْاسْمِ - وَالْفِعْلُ الَّذِي بَعْدَهُ: أَنْ - فَاعِلُهُ ضَمِيرٌ يَعُودُ عَلَى فَاعِلِ عَسَى. وَعَلَى هَذَا الْوَجْهِ يَجُوزُ: عَسَى أَنْ يَرَحَلَ أَحْوَاكَ - مَا لَمْ يَكُنْ مَانِعًا.

حُرُوفٌ نَفِيٌّ تَدْخُلُ عَلَى الْجُمْلَةِ الاسْمِيَّةِ

مَا وَأَخَوَاتُهَا

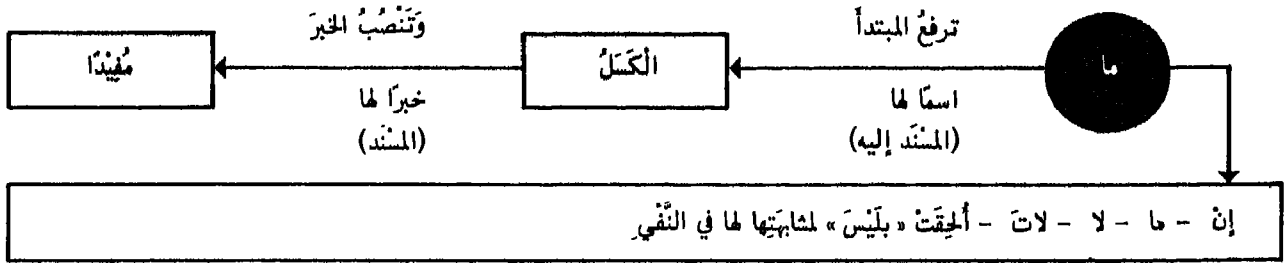

شُرُوطُ عَمَلِهَا

<ul style="list-style-type: none"> • أَنْ لَا يَتَقَدَّمَ خَيْرُهَا وَلَا مَعْمُولُهُ عَلَى اسْمِهَا • أَنْ لَا يُنْتَقِضَ خَيْرُهَا يَأَلًا - وَالغَالِبُ فِي اسْتِعْمَالِهَا اقْتِرَانُ خَيْرِهَا يَأَلًا فَيَبْطُلُ عَمَلُهَا 	إِنْ
---	------

<ul style="list-style-type: none"> • أَنْ لَا يَتَقَدَّمَ خَيْرُهَا وَلَا مَعْمُولُهُ عَلَى اسْمِهَا • أَنْ لَا تَزَادَ بَعْدَهَا إِنْ • أَنْ لَا يُنْتَقِضَ خَيْرُهَا يَأَلًا - يَجُوزُ اقْتِرَانُ خَيْرِهَا بِالْبَاءِ الرَّائِدَةِ - يَجُوزُ أَنْ يَكُونَ اسْمُهَا مَعْرُوفَةً أَوْ نَكْرَةً 	مَا
--	-----

<ul style="list-style-type: none"> • أَنْ لَا يَتَقَدَّمَ خَيْرُهَا وَلَا مَعْمُولُهُ عَلَى اسْمِهَا • أَنْ لَا يُنْتَقِضَ خَيْرُهَا يَأَلًا • أَنْ يَكُونَ مَعْمُولًا نَكْرَتَيْنِ - يَجُوزُ حَذْفُ خَيْرِهَا وَيَكْتَفَى فِي كَلَامِ الْبُلْغَاءِ 	لَا
---	-----

<ul style="list-style-type: none"> • لَا بَدَأَ مِنْ حَذْفِ اسْمِهَا • أَنْ يَكُونَ اسْمُهَا وَخَيْرُهَا مِنْ أَسْمَاءِ الزَّمَانِ (حِينَ - سَاعَةً - أَوَانٍ) : لَات (السَّاعَةُ) سَاعَةً نَدَامَةً 	لَات
--	------

<ul style="list-style-type: none"> • إِذَا عَطِفَ عَلَى خَيْرِهَا بِبَلٍّ وَلَكِنْ وَجَبَ رَفْعُ الْمَطْوِفِ • إِذَا عَطِفَ عَلَيْهَا بِغَيْرِهَا وَجَبَ نَصْبُ الْمَطْوِفِ 	مَا وَلَا
---	--------------

<p>إِنَّ اتِّتِقَاضَ نَفْيِ الْخَبَرِ يَنْقُضُ عَمَلَ جَمِيعِ الْحُرُوفِ الْمَشْبَهَةِ بِلَيْسَ إِذَا كَانَ يَأَلًا نَفْسِهَا . فَإِنْ كَانَ بِمَا هُوَ مَجْمَعًا لَا يُبْطَلُهُ وَيَكُونُ هُوَ الْمَعْمُولَ حِينَئِذٍ نَحْوُ - مَا زَيْدٌ غَيْرَ شَاعِرٍ - إِنْ عَمَّرُو سُبُو كَاتِبٍ غَيْرِ قَارِيءٍ</p>	<p>لَا يُعْمَلُ هَذِهِ الْحُرُوفَ إِلَّا الْحِجَازِيُونَ وَأَمَّا غَيْرُهُمْ فَيُعْمَلُونَهَا جَمِيعًا</p>
---	--

إِنَّ وَأُخَوَاتِهَا

حُرُوفٌ مُشَبَّهَةٌ بِالْفِعْلِ تَدْخُلُ عَلَى الْجُمْلَةِ الْاسْمِيَّةِ

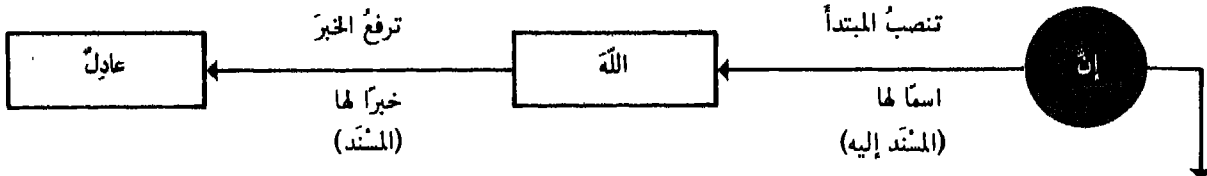

إِنَّ - أَنْ: أَوْكُدُ - كَانَ: أَشْبَهُ - لَكِنَّ: أَسْتَدْرِكُ - لَيْتَ: أَتَمْنَى - لَعَلَّ: أَتَرْجَى

حروفٌ مشبهةٌ بالفعل لأنها:	يكونُ خبرُ الأحرافِ المشبهةِ بالفعلِ
<ul style="list-style-type: none"> • مبنيةٌ من ثلاثة أحرفٍ فصاعداً • مفتوحةٌ الآخر كالفعلِ الماضي • تتضمَّنُ معنى الفعلِ وتلزمُ الأسمه • تدخلُ عليها نونُ الوقايةِ المختصةُ بالأفعالِ: إنني - لكنني ويجوزُ إنني ولكنني 	<ul style="list-style-type: none"> • مفرداً • جملةٌ اسميةٌ • جملةٌ فعليةٌ • متعلِّقٌ حرفٍ جرٍّ • متعلِّقٌ ظرفٍ

جوازاً	في تقديم خبر إن على اسمها
<ul style="list-style-type: none"> • الخبرُ ظرفٌ والاسمُ يسوغُ الابتداءَ به • الخبرُ مجرورٌ بالحرفِ يسوغُ الابتداءَ به • الخبرُ ظرفٌ والاسمُ نكرةٌ لا يسوغُ الابتداءَ به • الخبرُ مجرورٌ بالحرفِ والاسمُ نكرةٌ لا يسوغُ الابتداءَ به • اشتملَ الاسمُ على ضميرٍ يعودُ إلى الخبرِ 	<ul style="list-style-type: none"> • إِنَّ عِنْدَ اللَّهِ الثَّوَابَ • لَكِنَّ فِي الصَّوْمِ صِحَّةَ الْبَدَنِ • إِنَّ مَعَ الْعُسْرِ يُسْرًا • إِنَّ فِي الصَّدَاقَةِ سُمُوًّا • إِنَّ فِي الدَّارِ صَاحِبَهَا

يَجُوزُ دُخُولُ لَامِ الْإِبْتِدَاءِ عَلَى خَبَرِ إِنَّ	في دُخُولِ مَا الْكَافَّةِ عَلَى الْأَحْرَافِ الْمَشَبَّهَةِ
<ul style="list-style-type: none"> • مُؤَخَّرًا مُثَبِّتًا • ماضياً جامداً • متصرفاً مقروناً بقد • مضارعاً • وتدخلُ على ضميرِ الفصلِ: إِنَّ هَذَا لَهُوَ الْحَقُّ 	<ul style="list-style-type: none"> • إذا لحقت ما الحرفية أو آخر هذه الأفعال كفتها عن العمل ولذلك تسمى ما الكافة: إِنَّا اللَّهُ وَاحِدٌ كَأَنَّا أَخَوُكَ أَسَدٌ • أما ليت فيجوزُ إعمالها أو إلغاؤها إذا اقترنت بما • إذا كانت ما موصولةً أو مصدريةً يبقى العمل وتكتب مفصولة

إذا خففت	إن
<ul style="list-style-type: none"> • ترجح إلغاؤها وتدخلُ لامُ الابتداءِ على الخبرِ • كان اسمها ضميرُ الشانِ محذوفاً وخبرها جملةٌ • وحينئذٍ تدخلُ على الجملةِ الاسميةِ والفعلِ الجامدِ والفعلِ المتصرفِ • جرت على حكم أن فيكونُ اسمها ضميرَ الشانِ • وخبرها الجملةُ التي بعدها فإذا دخلت على فعلٍ متصرفٍ فصلت عنه في الإيجابِ بقَدِّ وفي النفي بَلَمْ • بطل عملها والأحسنُ اقترانها بالواوِ للشفقةِ مع العاطفةِ: نَجَا الْمَسَافِرُونَ وَلَكِنَّ صَدِيقَكَ غَرِقَ 	<ul style="list-style-type: none"> • إِنَّ الْبَيْدَرَ طَالَعٌ • عَلِمْتُ أَنَّ الْمَوْتَ قَرِيبٌ • إِعْلَمُ أَنَّ نَيْسَ لِلصَّائِرِ إِلَّا النَّصْرُ • كَانَ قَدْ قَامَ زَيْدٌ • كَانَ لَمْ يَقَمْ عَمْرُو

هَمْزَةُ إِنَّ

مَتَى تَكْسَرُ - مَتَى تُفْتَحُ - مَتَى يَجُوزُ الْفَتْحُ وَالْكَسْرُ

تَكْسَرُ هَمْزَةُ إِنَّ إِذَا لَمْ يَصِحَّ أَنْ يَسُدَّ الْمَصْدَرُ مَسَدَهَا

- ١ - إِذَا وَقَعَتْ ابْتِدَاءً (بِمَا فِيهَا الطَّلَبُ وَالنَّدَاءُ):
 - إِنَّ اللَّهَ غَفُورٌ
 - أَفِقْ إِنَّ الْفَجْرَ قَدْ طَلَعَ
 - يَا غُلَامُ إِنَّكَ بِمَسْمَعٍ وَمَرَأَى مَتَى
- ٢ - إِذَا حُكِيَتْ بِالْقَوْلِ:
 - قُلْتُ إِنَّكَ وَدُودٌ
- ٣ - إِذَا وَقَعَتْ جَوَابًا لِقَسْمٍ لَمْ يُدَكَّرْ فِعْلُهُ أَوْ ذِكْرٌ وَكَانَ خَبَرُهَا مُفْتَرِيًا بِاللَّامِ:
 - وَاللَّهِ إِنَّ صَدِيقَكَ مُخْلِصٌ
 - أَقْسِمُ بِنَفْسِي إِنَّنِي لَأَكَا فِتْنَتَكَ
- ٤ - إِذَا وَقَعَتْ خَيْرًا عَنْ اسْمٍ عَيْنٍ أَوْ صِفَةٍ لَهُ:
 - الْمَدْرَسَةُ إِنَّهَا مَنَارُ التَّهْدِيَةِ
 - سَمِعْتُ خَطِيبًا إِنَّهُ أَمِيرُ الْخَطِيبَةِ
- ٥ - إِذَا وَقَعَتْ فِي مَوْضِعِ الْحَالِ:
 - قَصَدْتُهُ وَإِنِّي وَإِيقُ بِمِرْوَةٍ
- ٦ - إِذَا وَقَعَتْ فِي صَدْرِ صِلَةٍ الْمَوْصُولِ:
 - زَارَنِي الَّذِي إِنَّهُ كَرِيمٌ
- ٧ - إِذَا وَقَعَتْ بَعْدَ أَلَا اسْتَفْتَا حِيَّةً وَحَيْثُ وَاذُ:
 - أَلَا إِنَّ الْعُلَمَاءَ مَصَابِيحُ الْأُمَّةِ
 - أَنْزَلَ حَيْثُ إِنَّ الْأَمْنَ مُسْتَتِيبٌ
 - تُبِّ إِذْ إِنَّ اللَّهَ رَاحِمٌ
- ٨ - بَعْدَ حَتَّى الْابْتِدَائِيَّةِ:
 - مَرِيضٌ زَيْدٌ حَتَّى إِنَّهُمْ لَا يَرْجُونَهُ

تُفْتَحُ هَمْزَةُ إِنَّ إِذَا صَحَّ أَنْ يَسُدَّ الْمَصْدَرُ مَسَدَهَا

- ١ - إِذَا وَقَعَتْ فِي مَوْضِعِ الْفَاعِلِ أَوْ نَائِبِهِ:
 - بَلَّغَنِي أَنَّكَ رَاحِلٌ
 - سَمِعَ أَنَّ الْعَسْكَرَ مَنْصُورٌ
- ٢ - إِذَا وَقَعَتْ فِي مَوْضِعِ الْمَفْعُولِ بِهِ:
 - عَرَفْتُ أَنَّكَ مُقِيمٌ
- ٣ - إِذَا وَقَعَتْ فِي مَوْضِعِ الْمَبْتَدَأِ أَوْ الْخَبَرِ عَنْ اسْمٍ مَعْنَى:
 - عِنْدِي أَنَّكَ مُسْتَحِقٌّ لِلْكَرَامَةِ
 - الْحَقُّ أَنَّ الْجَهْلَ عَارٌ
- ٤ - إِذَا وَقَعَتْ فِي مَوْضِعِ الْمَجْرُورِ بِالْحَرْفِ أَوْ فِي مَوْضِعِ مُضَافٍ إِلَيْهِ:
 - عَلِمْتُ بِأَنَّكَ مُسَافِرٌ
 - خَرَجْتُ مِنَ الْمَدْرَسَةِ قَبْلَ أَنْ أَنْجِزُ عُلُومِي
- ٥ - بَعْدَ حَتَّى الْجَارَةِ وَالْعَاطِفَةِ:
 - عَرَفْتُ أُمُورَكَ حَتَّى أَنَّكَ غَيُورٌ
- ٦ - إِذَا حُكِيَتْ بِالْقَوْلِ الَّذِي يَتَضَمَّنُ مَعْنَى الظَّنِّ:
 - أَتَقُولُ أَنَّ الْأَحْوَالَ تَتَغَيَّرُ (أَيَّ أَتَقَنَّنُ تَغْيِيرَ الْأَحْوَالِ)
- فِي كُلِّ هَذِهِ الْأَمْثَالِ يَصِحُّ أَنْ تُسَبَّكَ أَنْ مَعَ خَبَرِهَا بِمَصْدَرٍ فَتَقُولُ:
 - بَلَّغَنِي رَحِيلَكَ
 - سَمِعَ انْتِصَارَ الْعَسْكَرِ
 - عَرَفْتُ كَوْنَكَ مُقِيمًا الْخ...

يَجُوزُ الْفَتْحُ وَالْكَسْرُ إِذَا صَحَّ الْاِهْتِبَارَانِ

يَجِبُ الْفَتْحُ عَلَى مَعْنَى	يَجِبُ الْكَسْرُ عَلَى مَعْنَى	الأمثلة	إِذَا وَقَعَتْ هَمْزَةُ إِنَّ
إِذَا انْهَزَمَ الْعَدُوُّ حَاصِلٌ	إِذَا الْعَدُوُّ مُنْهَزَمٌ	نَظَرْتُ فَإِذَا أَنَّ الْعَدُوَّ مُنْهَزَمٌ	١ - بَعْدَ إِذَا الْفَجَائِيَّةِ
فَأَكْرَامُهُ حَاصِلٌ	فَأَنَا أَكْرَمُهُ	مَنْ يَرْزُقُنِي فَأَتِي أَكْرَمُهُ	٢ - بَعْدَ فَهَ الْجَزَاءِ
عَلَى تَقْدِيرِ حَرْفِ الْجِرِّ	عَلَى قَصْدِ الْجَوَابِ	أَقْسِمُ إِنَّ الْمَتَّهَمَ بَرِيءٌ	٣ - بَعْدَ فَعَلٍ قَسَمٍ بَدْوَنِ اللَّامِ
عَلَى تَقْدِيرِ حَرْفِ الْجِرِّ	عَلَى الْاسْتِثْنَاءِ	احْذَرِ الْكَسَلَ أَنَّهُ عِلَّةُ الْفَقْرِ	٤ - فِي مَوْضِعِ التَّحْلِيلِ
مَرْكَبَةٌ مِنْ هَمْزَةِ الْاسْتِفْهَامِ وَمَا الْعَامَّةِ	أَمَّا حَرْفٌ اسْتِنْتَاجٌ بِمَنْزِلَةِ أَلَا	أَمَّا أَنَّهُ لَوْلَا الَّذِي لَدَكْتُ مَعَالِمَ التَّقَدُّمِ	٥ - بَعْدَ أَمَّا
مَرْكَبَةٌ مِنْ حَرْفِ وَاسِمٍ	تَنْزِيلُهَا مَنْزِلَةَ الْيَمِينِ	لَا جَرَمَ أَنَّ الْعَدْلَ يَرْفَعُ قَدْرَ الْحَكَامِ	٦ - بَعْدَ لَا جَرَمَ
تَقْدِيرُ أَنَّ وَصَلَتْ بِهَا بِمَصْدَرٍ هُوَ خَيْرٌ	قَصْدُ الْحِكَايَةِ	خَيْرَ الْقَوْلِ أَنِّي أَحْمَدُ اللَّهَ	٧ - خَبَرًا عَنْ مَبْتَدَأٍ هُوَ قَوْلٌ وَخَبَرُهَا أَيْضًا فِي مَعْنَى الْقَوْلِ وَالْقَائِلُ وَاحِدٌ

حرف نفي للجنس يدخل على الجملة الاسمية

لا النافية للجنس

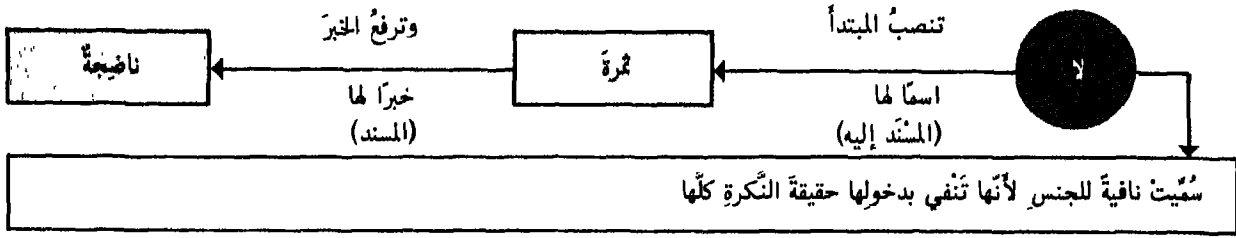

<p>• أن تكون نافية للجنس نصًا • أن يكون اسمها وخبرها نكرتين • أن يكون اسمها متصلا بها • أن لا يتقدم خبرها عليها • أن لا يدخل عليها جارٌ</p>	<p>شروط</p>
<p>• أن تكون نافية للجنس نصًا (ولا يقال: بل رجلان) • أن يكون اسمها وخبرها نكرتين • أن يكون اسمها متصلا بها (لا يجوز أن يقال: لا في الدار رجل) • أن لا يتقدم خبرها عليها (لا يقال: عندنا لا رجل مقيم) • أن لا يدخل عليها جارٌ (سرت بلا زاد (بطل عملها))</p>	<p>عملها</p>

اسم لا النافية للجنس مبنيٌّ معناه على الفتح وكلاهما في محل رفع على الابتداء

<p>• مفرد مبنيٌّ على علامة نصبه الأصلية • مضاف منصوب • مشبه بالمضاف منصوب - يجوز في الجمع المؤنث السالم البنية على الفتح</p>	<p>أنواع اسم لا</p>
<p>• لا رذيلة أخط من الحيانة • لا قائل حق جبان • لا قائلًا حقًا جبان • لا خيافات في المدينة</p>	

يكثر حذف خبر لا إذا كان معلوماً: لا بأس (عليك) - ومع إلا: لا إله (موجود) إلا الله

<p>• إذا نعت اسم لا بمفرد متصل به جاز في النعت • إذا فصل النعت جاز نصبه ورفع فقط • إذا كان اسم لا مضافاً أو مشبهًا به يجوز في النعت • إذا عطف على اسم لا جاز في المعطوف النصب والرفع</p>	<p>في نعت اسم لا</p>
<p>• لا رجل ظريف - ظريفاً - ظريفٌ - عندنا • لا رجل عندنا ظريفاً - ظريفٌ • لا صاحب علم في المدينة بارعاً - بارع • لا رجل وعلماً - غلامٌ - عندنا</p>	

اعتبار الأول	اعتبار الثانية	أمثلة	إذا تكررت
<p>نافية للجنس نافية للجنس نافية للجنس مشبهة بليس مشبهة بليس</p>	<p>نافية للجنس مشبهة بليس عاطلة والمطف بالواو نافية للجنس مشبهة بليس</p>	<p>لا غالب ولا مغلوب لا غالب ولا مغلوب لا غالب ولا مغلوب لا غالب ولا مغلوب لا غالب ولا مغلوب</p>	<p>لا جاز</p>

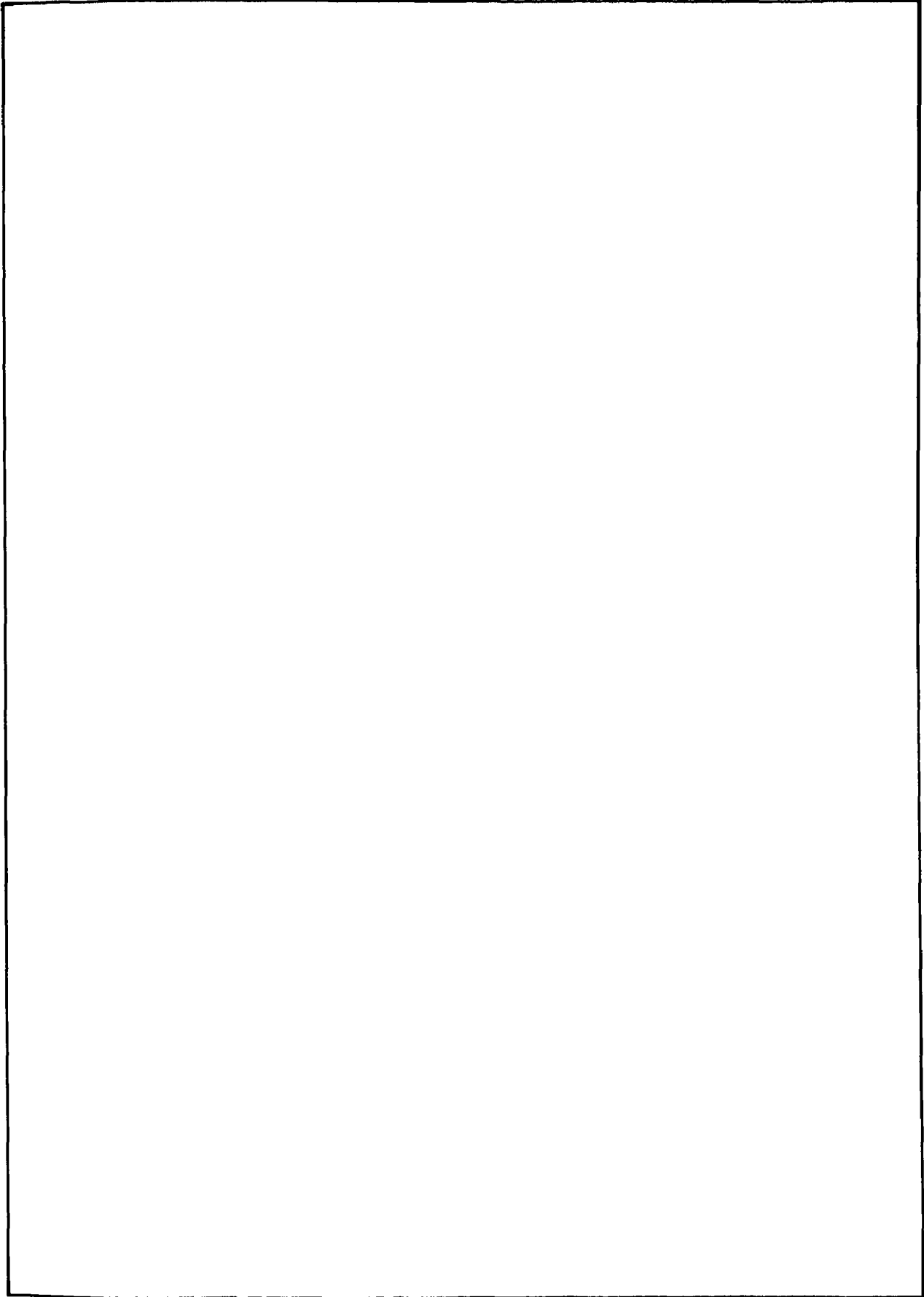

٩

الفصل التاسع

٩

المفراغ

المفصّل

٩

٩

١٧٣	المهيكل العام لأقسام المفاعيل	:	المفاعيل	٩ - ١
١٧٤	تحديده وأحكامه	:	المفعول به	٩ - ٢
١٧٥	المفعول بأفعال القلوب	:	المفعول به الثاني	٩ - ٣ - ١
١٧٦	المفعول بالأفعال التي تنصب مفعولين	:	المفعول به الثاني	٩ - ٣ - ٢
١٧٧	المفعول بالأفعال المتعدية إلى ثلاثة مفاعيل	:	المفعول به الثالث	٩ - ٤
١٧٨	موجز لعمل الأسبب المشتقة والشبيهة بالفعل	:	العامل والمعمول	٩ - ٥ - ١
١٧٩	علاقة المفعول بالعامل الظاهر والمخدوف	:	العامل والمعمول	٩ - ٥ - ٢
١٨٠	علاقة العواميل بالمرفوعات والمنصوبات	:	العامل والمعمول	٩ - ٥ - ٣
١٨١	صيغته وأحكامه	:	أقلل التعجب	٩ - ٦
١٨٢	صيغتها وأحكامها	:	التحذير والإغراء	٩ - ٧
١٨٣	صيغته وأحكامه	:	الاختصاص	٩ - ٨
١٨٤	صيغته وأحكامه	:	الاشتغال	٩ - ٩
١٨٥	صيغته وأحكامه	:	التنازع	٩ - ١٠
١٨٦	صيغته وأحكامه	:	النداء	٩ - ١١ - ١
١٨٧	صيغته وأحكامه - تابع	:	النداء	٩ - ١١ - ٢
١٨٨	صيغتها وأحكامها	:	الاستغاثة	٩ - ١٢
١٨٩	صيغتها وأحكامها	:	الندبة	٩ - ١٣
١٩٠	صيغته وأحكامه	:	الترخيم	٩ - ١٤
١٩١	تحديده وأحكامه	:	المفعول المطلق	٩ - ١٥
١٩٢	تحديده وأحكامه	:	المفعول لأجله أو له	٩ - ١٦
١٩٣	تحديده وأحكامه	:	المفعول فيه	٩ - ١٧
١٩٤	تحديده وأحكامه	:	المفعول معه	٩ - ١٨

المفَاعِيلُ

المفَاعِيلُ

المفَاعِيلُ

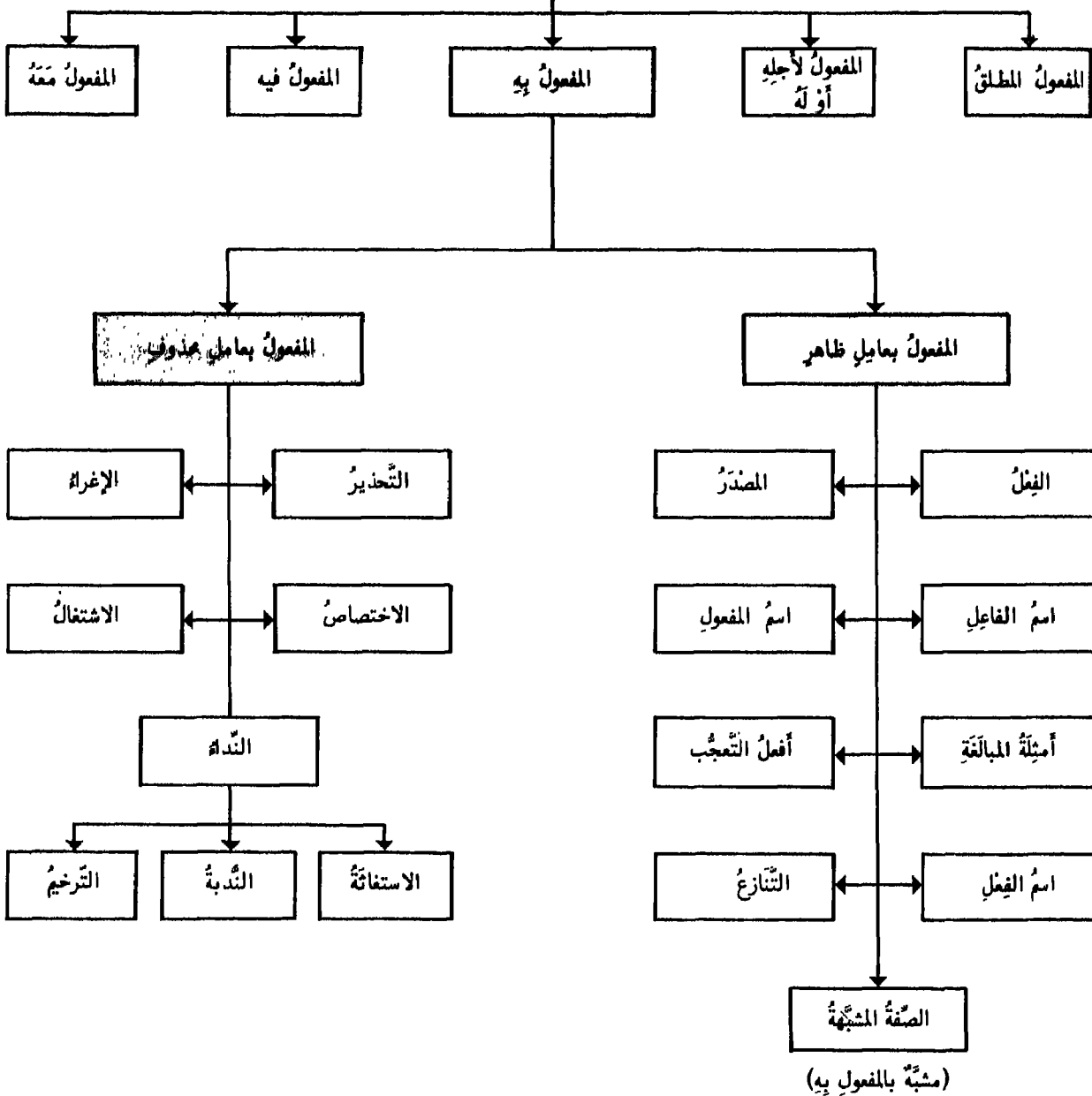

صِيغَتُهُ وَأَحْكَامُهُ

المفعول به

• هُوَ اسْمٌ مَنْصُوبٌ وَقَعَ عَلَيْهِ فِعْلُ الْفَاعِلِ

- يَكُونُ لِلْفِعْلِ مَفْعُولٌ بِهِ مَتَى كَانَ مُتَعَدِّيًا
- إِذَا حُذِفَ الْمَفْعُولُ بِهِ وَكَانَ الْقَرَضُ إِثْبَاتَ الْفِعْلِ لِفَاعِلِهِ مِنْ غَيْرِ تَعَلُّقِهِ بِالْمَفْعُولِ نُزِّلَ الْمُتَعَدِّي مَنزِلَةَ الْفِعْلِ الْأَزْمِ فَلَمْ يَقْدَرْ لَهُ مَفْعُولٌ: هُوَ يَنْظُمُ وَأَنْتُمْ لَا تَنْظُمُونَ - أَيِ عِنْدَهُ مَقْدِرَةٌ عَلَى النَّظْمِ وَلَيْسَتْ عِنْدَكُمْ

المفعول

- المرادُ بوقوعِ الفعلِ عندَ النُّحَاةِ وَقُوعُ النَّسْبَةِ فِي الْخَارِجِ مِنَ الْفَاعِلِ وَلِذَلِكَ كَانَ زَيْدٌ مَفْعُولًا بِهِ فِي: مَا ضَرَبْتُ زَيْدًا - كَمَا أَنَّهُ فَاعِلٌ فِي: مَا جَاءَ زَيْدٌ
- عَوَامِلُ الْمَفْعُولِ بِهِ ثَمَانِيَّةٌ: الْفِعْلُ - الْمَصْدَرُ - اسْمُ الْفَاعِلِ - اسْمُ الْمَفْعُولِ - الصِّغَةُ الْمَشْبَهَةُ - أَمْثِلَةٌ الْمُبَالَغَةِ - أَفْعَالُ التَّمَجُّبِ - اسْمُ الْفِعْلِ

أنواع المفعول به

المفعول به
(فضلة)الفاعل
(سند إليه)المفعول
(سند)

ظاهر صريحٍ مُعْرَبٍ

المعرفة

(نَحْنُ)

نَطَلَبُ

ظاهر صريحٍ مَبْنِيٍّ

هذه القصيدة

(هُوَ)

دَرَسَ

ضميرٍ صريحٍ منفصلٍ

إِيَّاهُ

(نَحْنُ)

نَمِيدُ

ضميرٍ صريحٍ مُتَّصِلٍ

هُ

(هُوَ)

وَعَدَ

مؤولٍ بالصريح

أَنْكَ قَائِمٌ (قُدُومَكَ)

(تُ)

عَرَفْتُ

- الْأَصْلُ فِي الْمَفْعُولِ بِهِ أَنْ يُؤَخَّرَ عَنِ الْفَاعِلِ مَا لَمْ يُفْضَ تَأْخِيرُهُ عَنْهُ إِلَى إِخْلَالِ لَفْظِيٍّ أَوْ مَعْنَوِيٍّ فَيُقَدِّمَ عَلَيْهِ
- يَجُوزُ أَنْ تَدْخَلَ عَلَى الْمَفْعُولِ بِهِ: اللَّامُ الْجَارَةُ زَائِدَةٌ لِمَجْرَدِ التَّكْيِيدِ: لَزَيْدٍ ضَرَبْتُ - وَتَسْمَى لَامَ التَّقْوِيَةِ لِأَنَّهَا تَقْوِي عَامِلًا ضَعُفَ إِمَّا بِتَأْخِيرِهِ: هُدَى وَرَحْمَةً لِلَّذِينَ هُمْ لِرَبِّهِمْ يَرْهَبُونَ - أَوْ لِكُونِهِ فِرْعَا فِي الْعَمَلِ: أَنْتَ فَعَالَ لَهَا تُرِيدُ - وَهِيَ لَا تَتَعَلَّقُ بِشَيْءٍ أَصْلًا
- يُحذفُ الْمَفْعُولُ بِهِ إِذَا دَلَّتْ عَلَيْهِ قَرِينَةٌ بَيِّنَةٌ وَذَلِكَ إِمَّا جَوَازًا: شَرِبَ زَيْدٌ فَسَكِرَ - أَيِ شَرِبَ الْخَمْرَ - وَإِمَّا وَجُوبًا: أَفَدْتُ وَأَفَادَنِي الصَّدِيقُ - أَيِ أَفَدْتُهُ
- الْمَفْعُولُ بِهِ خَلِيقٌ بِالذِّكْرِ لِكُونِهِ مَقْصُودًا فِي الْمَعْنَى لِإِتْمَامِ الْفَاعِلِ - وَلَكِنَّهُ قَدْ يُحذفُ إِذَا كَانَ مَعْرُوفًا: رَعَتِ الْهَاشِيَّةُ - أَيِ الشُّبَّ - وَقَدْ يُحذفُ أَيْضًا طَلَبًا لِالِخْتِصَارِ: يَغْفِرُ اللَّهُ لِمَنْ يَشَاءُ - أَيِ يَغْفِرُ الذُّنُوبَ

المفعول به الثاني ١ - المفعول بأفعال القلوب

• أفعال القلوب تدخل على المبتدأ والخبر بعد استيفاء فاعلها فتنبهها مفعولين لها: وَجَدْتُ الْعِلْمَ نَافِعًا

٣ - أفعال تفيده التحويل:
صَيَّرَ - تَرَكَ - عَادَرَ - وَهَبَ -
تَخَذَ - اتَّخَذَ .

٢ - أفعال تفيده اليقين:
رَأَى - عَلِمَ - وَجَدَ - أَلْفَى -
دَرَى - تَعَلَّمَ .

١ - أفعال تفيده الرجحان:
ظَنَّ - خَالَ - حَسِبَ - زَعَمَ -
جَعَلَ - عَدَّ - حَجَا - هَبَّ .

- سُمِّيَتْ: أفعال القلوب - لأنَّ أغلبها للشكِّ واليقين المتعلقين بالقلب
- جميع أفعال القلوب وما ألحق بها قد تكتفي بنصب المفعول الأول إذا كانت مُستغنية عن المفعول الثاني وحينئذٍ تُعتبر كسائر الأفعال المتعدية إلى مفعول واحد: عَلِمْتُ الْمَسْأَلَةَ - أَي عَرَفْتُهَا - وَجَدْتُ الضَّالَّةَ - أَي لَقِيْتُهَا
- كلُّ أفعال القلوب تصرفًا تامًّا أي يُشْتَقُّ منها مُضارعٌ وأمرٌ واسمٌ فاعلٌ الخ... وكُلُّ ما يُشْتَقُّ منها يَعْمَلُ عَمَلًا ماضِيًا
- ما عدا: وَهَبَ بمعنى صَيَّرَ - فَإِنَّهَا تَلَزَمُ الْمَاضِي كَقَوْلِهِمْ: وَهَبَنِي اللَّهُ فِدَاكَ
- هَبَّ بمعنى قَدَّرَ - فليست أمرًا من وَهَبَ بمعنى أعطى - فَإِنَّهَا لَا تُسْتَعْمَلُ إِلَّا بِصِيغَةِ الْأَمْرِ: هَبَّ الْأَيَّامُ مُسَالِمَةً
- تَعَلَّمَ بمعنى اَعْلَمَ - وَهِيَ خِلَافُ الْأَمْرِ مِنْ: تَعَلَّمَ يَتَعَلَّمُ - لِصِيغَةِ الْأَمْرِ: تَعَلَّمَ شِفَاءَ النَّفْسِ قَهْرًا وَعَدْوًا

- إِنَّ ما تصرف من أفعال القلوب إذا تأخر عن مفعولين أو توسط بينهما جاز فيه الإعمال والإلغاء - مع الإعمال: آتِيَا تَعْلَمُونَ الْمَوْتَ - آتِيَا الْمَوْتَ تَعْلَمُونَ - ومع الإلغاء: آتَى الْمَوْتُ تَعْلَمُونَ - آتَى الْمَوْتُ تَعْلَمُونَ
- المراد بالإلغاء إبطال العمل لفظًا ومحلًّا لغير مانع - فيكون الجزء ان مبتدأ وخبرًا

الإلغاء

- إِنَّ ما تصرف من أفعال القلوب إذا فصل بينه وبين الجملة ما له صدرُّ الكلام يعلِّقُ عن العمل:
ظَنَنْتُ ما كَلَامُكَ صِدْقٌ - ما: نافية - كَلَامُكَ صِدْقٌ: مبتدأ وخبرٌ - والجملة في محلِّ نصبٍ بِظَنَّ -
- المراد بالتعليق إبطال العمل لفظًا لا محلًّا للمانع

التعليق

- سَدَّ صَدَّ
- متى وَقَعَتِ الْجُمْلَةُ بَعْدَ الْمَعْلُوقِ سَدَّتْ مَسَدَّ الْمَفْعُولِينَ
- إن كان الفعل يتعدى إليها ولم ينصب الأول -
- فإن نصبه سَدَّتْ مَسَدَّ الثَّانِي وَلَمْ يَكُنْ فِي الْمَسْأَلَةِ
- تعليق على الأصح
- يَسُدُّ مَسَدَّ الْمَفْعُولِينَ: أَنْ وَصَلْتُهَا - وَأَنْ وَصَلْتُهَا:
- يَحْسِبُونَ أَنَّهُمْ يُخْسِنُونَ صَنَعًا
- زَعَمَ الَّذِينَ كَفَرُوا أَنْ لَنْ يُبْعَثُوا

• المَعْلُوقَاتُ هِيَ

- ما - إن - لا - التَّأْفِيَاتُ - لَوْ - لَعَلَّ
- لَامُ الْإِبْتِدَاءِ - لَامُ الْقَسَمِ
- كَمْ الْخَبَرِيَّةُ - كَمْ الْاسْتِفْهَامِيَّةُ:
- لَا أَذْرِي مَتَى السَّقَرُ - إِنْ أَذْرِي لَعَلَّهُ فِتْنَةٌ لَكُمْ -
- ظَنَنْتُ لَجْرِيرٍ أَشْعَرَ مِنَ الْأَخْطَلِ - لَتَعْلَمُ أَيُّ
- الْحَزْبِيِّنَ أَمْضَى سَيْفًا
- أَوْلَمْ يَرَوْا كَمْ أَهْلَكْنَا قَبْلَهُمْ مِنَ الْقُرُونِ؟

- إِنَّ أفعال القلوب يجوز أن يكون فاعلها ومفعولها ضميرين مُتصِلَيْنِ صاحبها واحد:
- رَأَيْتُنِي فِي خَطَرٍ
- إِنْ فَعَلْتَ تَجِدُكَ مُخْطِئًا
- ما عدا تعلم: يَمْتَنِعُ فِيهَا ذَلِكَ كَمَا يَمْتَنِعُ فِي غَيْرِهَا
- مِنَ الْأَفْعَالِ الَّتِي لَيْسَتْ مِنْ أَعْمَالِ الْقُلُوبِ -
- فَلَا يُقَالُ: ضَرَبْتَنِي
- بَلْ: ضَرَبْتِ نَفْسِي

- ملحق بأفعال القلوب في التعليق أفعال توافقها في المعنى
- غير أنها لا تعلق عن العمل إلا بالاستفهام:

- نَظَرَ : فَلْيَنْظُرُوا أَيُّنَا أَمْضَى عَزِيمَةً
- أَبْصَرَ : فَتَبْصُرُوا وَيُبْصِرُونَ بِأَيْكُمْ الْمَفْتُونُ
- تَفَكَّرَ : أَوْلَمْ يَتَفَكَّرُوا مَا بِصَاحِبِهِمْ مِنْ جُنَّةٍ
- سَأَلَ : يَسْأَلُونَكَ أَيَّانَ يَوْمَ الدِّينِ
- اسْتَبْأَ : يَسْتَسْتَبْئُونَكَ أَحَقُّ هُوَ

المفعولُ بهِ الثاني - ٢ - المفعولُ بالأفعال التي تنصبُ مفعولين

• بعضُ الأفعالِ تنصبُ مفعولين ليس أصلها مبتدأ وخبراً - وهي كثيرة لا يمكنُ ضبطها

يُشَاكِلُهَا وَيَعْمَلُ عَمَلَهَا	أَكْثَرُهَا اسْتِعْمَالاً
أَنَسَى - حَبَّبَ - جَزَى - أَنَشَدَ - اسْتَنْصَحَ	كَسَا - رَزَقَ - أَطْعَمَ - سَمَّى - زَوَّدَ أَسْكَنَ - أَعْطَى

• الأصلُ في المفعولين اللذين ليس أصلها مبتدأ وخبراً أن يُقدِّمَ ما هو فاعِلٌ في المعنى:
كَسَا أَخُوكَ الْفَقِيرَ قَوْبًا - ويجوزُ عكسُ هذا الترتيبِ عندَ أَمْنِ اللَّبْسِ -
الْفَقِيرُ فاعِلٌ في المعنى إذ هو آخِذٌ وَالشُّوبُ مأخوذٌ.

- متى التَّبَسَّ أَحَدُ المفعولينِ بِالْآخَرِ: أَعْطَى الأَمِيرُ عَمْرًا بَكْرًا - فَإِنَّ كُلَّ وَاحِدٍ مِنْهَا لَمَّا كَانَ يَصِحُّ أَنْ يَكُونَ آخِذًا وَمأخوذًا وَجِبَ التَّرتيبُ مدلولًا على الآخِذِ بِالتَّقدُّمِ
- متى حُصِرَ المفعولُ: مَا أَعْطَيْتُ الصَّدِيقَ إِلَّا كِتَابًا - لِأَنَّكَ لَوْ قُلْتَ: مَا أَعْطَيْتُ كِتَابًا إِلَّا الصَّدِيقَ - انْحَصَرَ المفعولُ الأوَّلُ بِخِلافِ المَقْصودِ
- متى كَانَ الأوَّلُ ضميرًا والثَّاني اسْمًا ظاهِرًا: وَهَبْتِكَ دَرَهْمًا - لِأَنَّ تَأخِيرَ الأوَّلِ يُوَدِّي إلى فَصْلِ الضَّمِيرِ مَعَ إِمكانِ اتِّصَالِهِ وَهُوَ مَمْنوعٌ.

يَجِبُ الرُّجُوعُ
إِلَى الأَصْلِ

- أيُّ تَأخِيرٍ ما هو فاعِلٌ في المعنى إِذَا اعْتَرَضَ دونَ تَقْدِيمِهِ مانِعٌ لَفْظِيٌّ كما لَوِ اشْتَمَلَ على ضميرِ عائِدٍ على المفعولِ الثَّاني:
أَعْطَيْتُ الكِتَابَ صاحِبَهُ -
فَلَوْ قُلْتَ: أَعْطَيْتُ صاحِبَهُ الكِتَابَ - لِأَدَى ذَلِكَ إلى عَوْدِ الضَّمِيرِ إلى مُتَأخِّرٍ لَفْظًا وَرُتْبَةً وَهُوَ مَمْنوعٌ

يَجِبُ العُدُولُ
عَنِ الأَصْلِ

• هُنَاكَ مَجْموعَةٌ مِنَ الأفعالِ تَنْصُبُ مفعولينِ يُسْتَعاضُ فِيهَا عَنِ المفعولِ الثَّاني بِالْجَارِّ وَالْمَجْرُورِ:

أَمَرَ :	تَأْمَرُونَ النَّاسَ خَيْرًا - بِالْخَيْرِ
اسْتَغْفَرَ :	اسْتَغْفِرُ اللَّهَ ذَنْبًا - مِنْ ذَنْبٍ
اخْتَارَ :	اخْتَارَ مُوسَى قَوْمَهُ سَبْعِينَ رَجُلًا - مِنْ قَوْمِهِ
كَنَى :	كَنَّيْتُهُ أَبَا عَبْدِ اللَّهِ - بِأَبِي عَبْدِ اللَّهِ
سَمَّى :	سَمَّيْتُهُ زَيْدًا - بِزَيْدٍ
دَعَا :	بِمَعْنَى سَمَّى : دَعَوْتُهُ زَيْدًا - بِزَيْدٍ
صَدَّقَ :	لَقَدْ صَدَّقَكُمُ اللَّهُ وَعْدَهُ - صَدَقَكُمُ فِي وَعْدِهِ
زَوَّجَ :	زَوَّجْتُهُ هِنْدًا - بِهِنْدٍ
كَالَ :	كَالْتُ زَيْدًا زَيْنًا - لِزَيْدٍ

المفعول بالأفعال المتعدية إلى ثلاثة مفاعيل

المفعول به الثالث

• الأفعال التي تنصب ثلاثة مفاعيل بعد استيفاء فاعلها هي سبعة:



قصة الجملة

عمدة الجملة

المفعول به الثالث
أصله خبر

المفعول به الثاني
أصله مبتدأ

المفعول به الأول
اسم مفرد أو ضمير

الفاعل
(مُسند إليه)

العمل
(مُسند)

أرى	الله	الذنين	أعمالهم	حسرات
-----	------	--------	---------	-------

- كل ما حُقِّقَ لمفعولي: علم ورأى - يُحَقِّقُ مُطْلَقًا لِلثَّانِي وَالثَّالِثِ مِنْ مَفَاعِيلِ: أَعْلَمَ وَأَرَى - فيجوزُ الغاءُ العاملِ بالنسبةِ إليهما: زَيْدٌ أَعْلَمْتُكَ قَائِمٌ -
ويعلقُ الفعلُ عنها: أَعْلَمْتُ زَيْدًا لَعَمْرُ قَائِمٌ -
ولا يجوزُ كُلُّ ذَلِكَ للمفعولِ الأوَّلِ
- أمَّا بَقِيَّةُ الأفعالِ: حَدَّثَتْ - خَبَّرَتْ - أَخْبَرَتْ - أَنْبَأَتْ - نَبَأَتْ -
فَلَمْ تَقَعْ تَعْدِيَّتُهَا إِلَى ثَلَاثَةِ مَفَاعِيلٍ فِي كَلَامِ العَرَبِ إِلَّا وَهِيَ مَبْنِيَّةٌ لِلْمَجْهُولِ:
أَنْبَأْتُ زَيْدًا فَاضِلًا



ويجوزُ أيضًا	أرى	الله	الذنين	أعمالهم	حسرات
--------------	-----	------	--------	---------	-------

- أي ليس ما يمنع من:
- ١ - اعتبار المفعول الثالث حالاً
- ٢ - الاستغناء عن تعدّي الأفعال إلى ثلاثة مفاعيل

العامل والمعمول ١ - موجز لعمل الأسماء المشتقة والشبيهة بالفعل

مَقْرُونٌ بِأَلٍ	
مُضَافٌ	غَيْرُ مُضَافٍ

فَاعِلٌ	مُضَافٌ إِلَيْهِ (فَاعِلٌ)
مَفْعُولٌ بِهِ	مُضَافٌ إِلَيْهِ (مَفْعُولٌ بِهِ)

فَاعِلٌ	مُضَافٌ إِلَيْهِ (فَاعِلٌ)
مَفْعُولٌ بِهِ	مُضَافٌ إِلَيْهِ (مَفْعُولٌ بِهِ)

نَائِبُ فَاعِلٍ وَمَفْعُولٌ بِهِ	مُضَافٌ إِلَيْهِ (نَائِبُ فَاعِلٍ)
----------------------------------	------------------------------------

فَاعِلٌ أَوْ تَمْيِيزٌ	مُضَافٌ إِلَيْهِ (فَاعِلٌ)
------------------------	----------------------------

فَاعِلٌ	مُضَافٌ إِلَيْهِ (فَاعِلٌ)
مَفْعُولٌ بِهِ	مُضَافٌ إِلَيْهِ (مَفْعُولٌ بِهِ)

-	إِلَى مَعْرِفَةٍ: مُضَافٌ إِلَيْهِ (فَاعِلٌ) - أَوْ تَمْيِيزٌ
-	إِلَى نَكْرَةٍ: (فَاعِلٌ)

-	-
-	-

مَجْرَدٌ مِنْ أَلٍ	
مُضَافٌ	غَيْرُ مُضَافٍ

فَاعِلٌ	مُضَافٌ إِلَيْهِ (فَاعِلٌ)
مَفْعُولٌ بِهِ	مُضَافٌ إِلَيْهِ (مَفْعُولٌ بِهِ)

فَاعِلٌ	مُضَافٌ إِلَيْهِ (فَاعِلٌ)
مَفْعُولٌ بِهِ	مُضَافٌ إِلَيْهِ (مَفْعُولٌ بِهِ)

نَائِبُ فَاعِلٍ وَمَفْعُولٌ بِهِ	مُضَافٌ إِلَيْهِ (نَائِبُ فَاعِلٍ)
----------------------------------	------------------------------------

فَاعِلٌ أَوْ تَمْيِيزٌ	مُضَافٌ إِلَيْهِ (فَاعِلٌ)
------------------------	----------------------------

فَاعِلٌ	مُضَافٌ إِلَيْهِ (فَاعِلٌ)
مَفْعُولٌ بِهِ	مُضَافٌ إِلَيْهِ (مَفْعُولٌ بِهِ)

-	مَجْرُورٌ بِمِنْ (فَاعِلٌ)
-	مَجْرُورٌ بِالْحَرْفِ (مَفْعُولٌ بِهِ)

-	فَاعِلٌ
-	فَاعِلٌ وَمَفْعُولٌ بِهِ

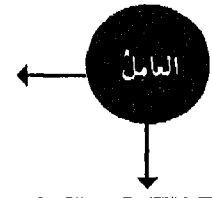

المصدر	لازم	فَاعِلٌ	مُضَافٌ إِلَيْهِ (فَاعِلٌ)
	متعد	مَفْعُولٌ بِهِ	مُضَافٌ إِلَيْهِ (مَفْعُولٌ بِهِ)

اسم الفاعل	لازم	فَاعِلٌ	مُضَافٌ إِلَيْهِ (فَاعِلٌ)
	متعد	مَفْعُولٌ بِهِ	مُضَافٌ إِلَيْهِ (مَفْعُولٌ بِهِ)

اسم المفعول - متعد	نَائِبُ فَاعِلٍ وَمَفْعُولٌ بِهِ	مُضَافٌ إِلَيْهِ (نَائِبُ فَاعِلٍ)
--------------------	----------------------------------	------------------------------------

الصفة المشبهة - لازم	فَاعِلٌ أَوْ تَمْيِيزٌ	مُضَافٌ إِلَيْهِ (فَاعِلٌ)
----------------------	------------------------	----------------------------

أمثلة المبالغة	لازم	فَاعِلٌ	مُضَافٌ إِلَيْهِ (فَاعِلٌ)
	متعد	مَفْعُولٌ بِهِ	مُضَافٌ إِلَيْهِ (مَفْعُولٌ بِهِ)

أفعل التفضيل	لازم	مَجْرُورٌ بِمِنْ (فَاعِلٌ)	-
	متعد	مَجْرُورٌ بِالْحَرْفِ (مَفْعُولٌ بِهِ)	-

اسم الفعل	لازم	فَاعِلٌ	-
	متعد	فَاعِلٌ وَمَفْعُولٌ بِهِ	-

المعمول

العَامِلُ وَالْمَعْمُولُ - ٢ - عِلَاقَةُ الْمَعْمُولِ بِالْعَامِلِ الظَّاهِرِ وَالْمَحذُوفِ

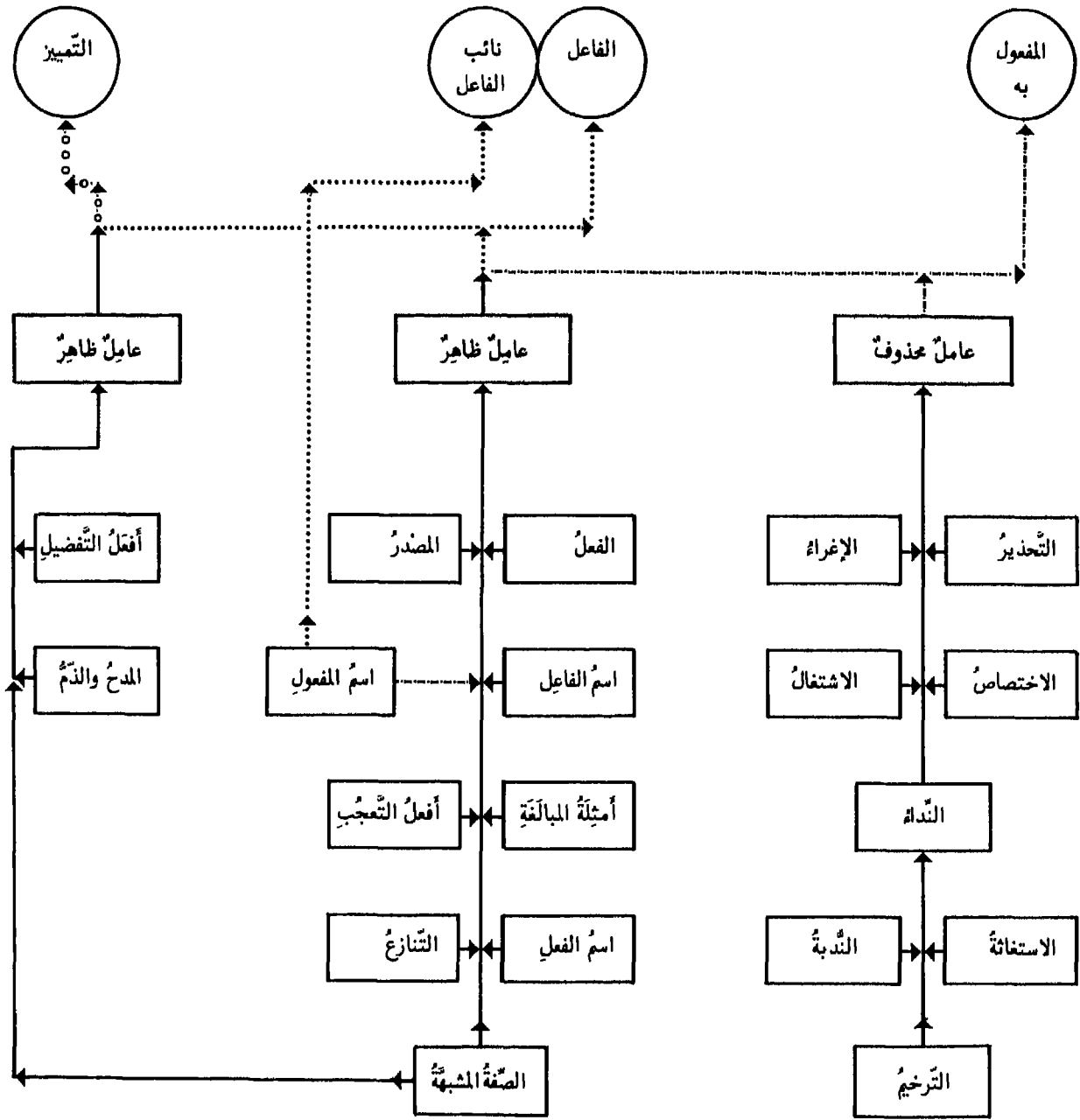

النوعيّة : ←

يُنصبُ مفعولاً به : ←

يرفعُ فاعلاً : ←

يُنصبُ على التمييز : ←

يرفعُ نائبَ فاعلي : ←

والإغراء

صيغتهما وأحكامهما

التحذير

<p>• هو تنبيه المخاطب على أمر مكروه لِيَتَّجَنَّبَهُ:</p> <p>إِيَّاكَ الْيَأْسَ والفعلُ المحذوفُ هو: أَحذِرُ أو أَحذَرُ</p>				<p>• هو تنبيه المخاطب على أمر محمود لِيَعْمَلَهُ:</p> <p>النُّضَالَ النَّضَالَ والفعلُ المحذوفُ هو: الزَّمْ</p>			
<p>(..)</p> <p>إِيَّاكَ</p>		<p>(..)</p> <p>الْيَأْسَ</p>		<p>(..)</p> <p>العَزِيمَةَ</p>		<p>(..)</p> <p>الصَّبْرَ</p>	
فعل محذوف	مفعول به	عَطَفَ وفعل	مفعول به	فعل محذوف	مفعول به	عطف وفعل	مفعول به
وفاعل مستتر	لِفعل محذوف	وفاعل محذوفان	لِفعل محذوف	وفاعل مستتر	لِفعل محذوف	وفاعل محذوفان	لِفعل محذوف
<p>• يَكُونُ التَّحذِيرُ إِذَا بَلْفِظْتَ: إِيَّاكَ وفروعها أو بغيرها</p> <p>إِيَّاكَ</p>				<p>• أَحكامُ الإغراء كَأحكامِ التَّحذِيرِ إِلَّا أَنَّهُ يَكُونُ بغيرِ إِيَّاكَ -</p> <p>الاسمُ المَعْرِيُّ به يَكُونُ</p>			
<p>• يُنصَبُ المحذَرُ منه بفعل مضمر وجوبًا مع العطف أو بدونه: إِيَّاكَ والكذِبَ - إِيَّاكَ الكذِبَ</p> <p>• حَكَمَ هذا الضَّميرُ أَن يكونَ للمخاطبِ - وقد جاء لغيره نادرًا كقول الشاعر:</p> <p>وَلَا تَصْحَبْ أَخَا الجَهْلِ مَ وَإِيَّاكَ وَإِيَّاهُ</p> <p>غيرِ إِيَّاكَ</p>				<p>• مُفردًا : الوفاء</p> <p>• معطوفًا عليه : أَخاكَ والإِحسانَ إِلَيْهِ</p> <p>• مُكْرَرًا : أَخاكَ أَخاكَ</p> <p>يُنصَبُ المَعْرِيُّ به بفعلٍ مُضْمَرٍ تَقْدِيرُهُ: الزَّمْ وإِضارُهُ واجبٌ مع العطفِ والتَّكرارِ وجائزٌ مَعَ غَيْرِها كما في التَّحذِيرِ</p>			
<p>إن كان المحذَرُ منه مَعطوفًا عليه أو مُكْرَرًا وَجِبَ إِضارُ الفعلِ النَّاصِبِ: نَفْسَكَ وَالأسَدَ - المَوْتَ المَوْتَ</p> <p>• وإن كان خاليًا مِنَ العطفِ والتَّكرارِ فَأنتَ مَخِيرٌ: إن شِئتَ أَضْمَرْتَ العاملَ: الأسَدَ وإن شِئتَ أَظْهَرْتَهُ: أَحذِرِ الأسَدَ</p> <p>• التَّقدِيرُ في الأمثلةِ: قِ نَفْسَكَ وَأَحذِرِ الكذِبَ أو الأسَدَ أو المَوْتَ</p>				<p>الحِيقُ بالتَّحذِيرِ والإغراء</p>			
<p>• يَجوزُ في المحذَرِ منه بإيَّاكَ الجُرْمُ: إِيَّاكَ مِنَ الكذِبِ</p> <p>• إذا دَخَلْتَ إِيَّاكَ على فعلٍ وَجِبَ بَعْدَها إِضارُ: مِن - الجارَّةِ واقترانُ الفعلِ بأن: إِيَّاكَ (مِن) أن تَكْذِبَ</p> <p>إذا كانَ المحذَرُ منه مُكْرَرًا أو مَعطوفًا عليه</p>				<p>في التَّزامِ إِضارِ النَّاصِبِ بَعْضُ أمثالِ وَجُملي منها ما يلي:</p> <p>• مَن أَنْتَ زَيْدًا - أَي - تَذَكَّرْ - وهو مَثَلٌ يُضْرَبُ لِمَن يُذَكَّرُ عَظِيمًا بسواهُ</p> <p>• كُلُّ شَيْءٍ وَلَا هَذَا - أَي - اصْنَعْ - عُدَيْرَكَ - أَي - أَحضِرْ عُدَيْرَكَ أو عُدْرَكَ</p> <p>• أَهلاً وَسَهلاً - أَي - أَتَيْتَ أَهلاً وَوَطِئْتَ سَهلاً</p>			
<p>• يَجوزُ فِيهِ الرُّفْعُ على تَقْدِيرِ مَبْتدأٍ محذوفٍ: الأسَدُ الأسَدُ - أَي هَذَا الأسَدُ</p> <p>• أو على تَقْدِيرِ خَبَرٍ محذوفٍ: أَي - في طَرِيقِكَ الأسَدُ</p>							

صِيغَتُهُ وَأَحْكَامُهُ

الِاخْتِصَاصُ

- هو أن يُذكَرَ بَعْدَ ضَمِيرِ الْمُتَكَلِّمِ أَوْ الْمُخَاطَبِ اسْمٌ ظَاهِرٌ مَعْرُوفَةٌ يُقَالُ لَهُ الْخِصُوصُ وَهُوَ مَنْصُوبٌ بِفِعْلِ: أَخْصُ الْمَحذُوفِ وَجُوبًا: نَحْنُ مَعَشَرَ الْعِلْمِ نُصَلِّحُ الْأُمَّةَ .
المرادُ بِمَعَشَرَ الْعِلْمِ - هُنَا - الْمُتَكَلِّمُ نَفْسُهُ لَا شَخْصٌ آخَرَ يُخَاطَبُهُ وَكَذَا حُكْمُ كُلِّ خِصُوصٍ.

المحذوف		الفعل	
المحذوف		المحذوف	
نحن	(...)	الجنود	نحني
مبتدأ	فعل محذوف وفاعل مستتر	مفعول به لفعل محذوف	فعل وفاعل مستتر
مفعول به لِفِعْلِ نَحْمِي			

..... في محلِّ نصب حال خبر المبتدأ<

- الفخرُ : بنا نحنُ الجنودُ يَدُلُّ الأعداءُ -
- التواضعُ : إني أيُّها العبدُ فقيرٌ إلى عفوِ اللهِ - العبدُ هو المتكلمُ نفسه -
- زيادةُ البيانِ : نحنُ العربُ أقرى الناسِ للضيفِ -

الغرضُ
من
الاختصاص

- أن يقعَ بعدَ ضميرِ المتكلمِ: أنا أفعلُ كذا أيُّها الفقى - أي أفعلهُ مُختَصًّا بفعله من بينِ الفتيانِ -
- قد يقعَ بعدَ ضميرِ الخطابِ: سبحانَكَ اللهُ العظيمِ -
- لا يصحُّ أن يقعَ بعدَ ضميرِ الغائبِ ولا بعدَ اسمِ ظاهرٍ: فلا يقالُ: بهم معشرُ العربِ خيَّمَتِ المكارمُ بنصبٍ: معشر - على الاختصاصِ لكنْ بجِرها على البِدليَّةِ -
- ولا يقالُ: برزِدِ العالمِ تَقْتدي الناسُ - بنصبِ: العالمِ - بل بجِرها على التَّبعيةِ -

شُرط
الخصوص

- مَعْرِفٌ بِأَل: نحنُ العربُ نَزعى الذَّمَّ .
- مُضَافٌ إِلَى مَعْرِفٍ بِأَل: أَنْتُمْ مَعاشِرُ الفُضْلِ تَجُودُونَ عَلَى البائِسِينَ .
أو إلى غيرِهِ مِنَ المَعَارِفِ: نحنُ بَنِي حاتمِ أَصحابُ الكَرَمِ .
- أَيُّهَا - أَيُّهَا: عَلَيَّ أَيُّهَا الشُّجاعُ يُعَوِّلُ فِي القِتالِ .
- وَنَدْرٌ مَجِيئُهُ عَلَمًا: بنا تَمِيمًا يَسْتَنسِرُ البُعَاثُ .

أنواع
الخصوص

يُبيِّنُانِ عَلَى الضَّمِّ فِي مَحَلِّ نَصْبِ عَلَى المَفْعُولِيَّةِ بِأَخْصِ الْمَحذُوفِ وَجُوبًا وَيَلْزَمُهَا أَنْ يُتَبَّعَا بِاسْمٍ مُحَلَّى بِأَل - يُرْفَعُ
إِتِّبَاعًا لِلْفِظِيَّهَا -

أَيُّهَا - أَيُّهَا

- تَتَأَلَّفُ جَمَلَةٌ الْإِخْتِصَاصِ مِنَ الفِعْلِ الْمَحذُوفِ وَالاسْمِ الْمَذْكَورِ وَتَكُونُ فِي مَوْضِعِ النِّصْبِ عَلَى الحَالِ -

صِيغَتُهُ وَأَحْكَامُهُ

الاشتغال

- هو: ١ - أن يتقدم اسم ويتأخر عنه فعل عامل في ضمير عائد إلى ذلك الاسم المتقدم: سَمِرَ ضَرَبْتَهُ
٢ - أن يتقدم اسم ويتأخر عنه فعل عامل في اسم مضاف إلى ضمير الاسم المتقدم: سَمِرَ ضَرَبْتُ وَكَدُّهُ

ضمير عائد	معمول ثان مشغول به	عامل مشتغل	معمول أول مشغول عنه	فعل محذوف وجوبا يُفسره المشتغل	هَلْ (...)
هـ	ضَرَبْتَهُ	زَيْدًا	هـ	هَلْ (...)	هَلْ
هـ	ضَرَبْتُ	زَيْدًا	هـ	هَلْ (...)	هَلْ
مُضَافٌ إِلَيْهِ	مَفْعُولٌ بِهِ	فَعْلٌ وَفَاعِلٌ (ت)	مَفْعُولٌ بِهِ	فَعْلٌ: ضَرَبْتُ - مَحذُوفٌ وَفَاعِلٌ مُسْتَتِرٌ	حَرْفٌ اسْتِفْهَامٌ

- لا يجوز أن يُصرَّحَ لفظًا بذكر الفعل المحذوف قبل المشتغل عنه بل يكون مقدراً وإلا بطل الاشتغال
- يجب أن يكون الاسم المتقدم مما لا يجوز الابتداء فيه: فلا يقال: رَجُلًا ضَرَبْتُهُ
- يشترط في الفعل أن لا يفصل بينه وبين المشغول عنه: فلا يقال: زَيْدًا أَنْتَ تَضْرِبُهُ
- بخلاف الوصف لا احتياجه إلى ما يُعتمدُ عليه: فتقول: زَيْدٌ أَنْتَ ضَارِبُهُ
- يشترط في العامل أن يكون متصرفاً حتى يسوغ تسليطه على المشتغل عنه وهو متأخر عنه - ولذلك لا يأتي نصب المشغول عنه بأفعل التفضيل - بالصفة المشبهة - باسم الفعلي - بالمصدر وبالحروف لأنها لا تعمل في ما قبلها

يجب نصبُ المشغولِ عنه إذا وقعَ	يجب رفعُ المشغولِ عنه إذا وقعَ
<ul style="list-style-type: none"> • بعد ما يختصُّ بالفعل: أدوات الشرط - العرَض - التحضيض - الاستفهام: إِنِ الْعِلْمُ خَدَمْتَهُ نَفَعَكَ - هَلَّا الشَّرُّ تَجَنَّبْتَهُ • لا يجوز في مثل هذه الأمثلة رفعُ المشغولِ عنه على أنه مبتدأ لأن الأدوات التي تسبقه تختصُّ بالفعل. • يمتنع الاشتغال بعد أدوات الشرط الجازمة إذا كان فعل الشرط مجزوماً لفظاً - فلا يقال: إِن زَيْدًا تَلَّقَهُ فَأَكْرَمَهُ • فإذا كانت أداة الشرط غير الجازمة أو كان الشرط محلاً جازت المسألة: إِن أَحَاكَ ضَرَبْتُ فَأَنْدَمَ - • يقبَحُ الاشتغال في غير: إِن - لَوْ - إِذَا • مِن أدوات الشرط 	<ul style="list-style-type: none"> • بعد ما يختصُّ بالفاعل: أدوات الشرط - العرَض - التحضيض - الاستفهام: إِنِ الْعِلْمُ خَدَمْتَهُ نَفَعَكَ - هَلَّا الشَّرُّ تَجَنَّبْتَهُ • لا يجوز في مثل هذه الأمثلة رفعُ المشغولِ عنه على أنه مبتدأ لأن الأدوات التي تسبقه تختصُّ بالفعل. • يمتنع الاشتغال بعد أدوات الشرط الجازمة إذا كان فعل الشرط مجزوماً لفظاً - فلا يقال: إِن زَيْدًا تَلَّقَهُ فَأَكْرَمَهُ • فإذا كانت أداة الشرط غير الجازمة أو كان الشرط محلاً جازت المسألة: إِن أَحَاكَ ضَرَبْتُ فَأَنْدَمَ - • يقبَحُ الاشتغال في غير: إِن - لَوْ - إِذَا • مِن أدوات الشرط
<ul style="list-style-type: none"> • المشغولُ عنه: بعد الأدوات المختصة بالاسم: مبتدأ وبعد الأدوات المختصة بالفعل: فاعل أو نائب فاعل 	<ul style="list-style-type: none"> • المشغولُ عنه: مفعول به لفعل محذوف وجوباً
يجوزُ رفعُ المشغولِ عنه ونصبه في ما عدا المواضع التي تقدّم ذكرها	

تَوَجُّهُ عَامِلِينَ إِلَى مَعْمُولٍ وَاحِدٍ

التنازع

تَوَجُّهُ عَامِلٍ وَاحِدٍ إِلَى مَعْمُولَيْنِ

الاشتغال

• هو أن يتوجه عاملان إلى مفعول واحد متأخر عنهما: نَبَّهْتُ وَنَصَّحْتُ أَخَاكَ -

المفعول المتأخر
متنازع فيه

العامل الثاني

المفعول المتأخر

العامل الأول

نَبَّهْتُ	(...)	وَنَصَّحْتُ	أَخَاكَ
فعل وفاعله ضمير: ت	مفعول به: (أَخَاكَ) محذوف لفعل نَبَّهْتُ	فعل وفاعله ضمير: ت	مفعول به لفعل نَصَّحْتُ

• لا يجوز تسلط عاملين على مفعول واحد بل يجب أن يختار أحدهما للعمل في الظاهر وحده ويُهْمَل الآخر عن العمل فيه
• إذا تقدم المفعول على العاملين أو توسط بينهما فلا تنازع على الأصح: زَيْدًا أَضْفْتُ وَأَكْرَمْتُ - أَكْرَمْتُ أَخَاكَ وَأَهَانِي

أوضاع العاملين	العامل الأول عمله في الضمير:	الأول	العامل الثاني عمله:	الثاني	المتنازع فيه	محلته بين الإعراب
مُتَّفِقَانِ في طلب المعمول	قَامَا	→	وَقَعَدَا	←	أَخَوَاكَ	فاعل
	نَبَّهْتُ		وَنَصَّحْتُ	←	أَخَاكَ	مفعول به
مُخْتَلِفَانِ في طلب المعمول	اسْتَنْزَرْتُ		وَارْتَشَدْتُ	←	بِعَلْمِكَ	مجرور
	هَجَوْتُ		وَمَدَحْتِي	←	سَمِيرٌ	فاعل
مُتَّفِقَانِ في طلب المعمول	هَجَوَا	→	وَمَدَحْتُ	←	الشَّاعِرَيْنِ	مفعول به
	مَرَزْتُ		وَمَرَّي	←	سَمِيرٌ	فاعل
مُتَّفِقَانِ في طلب المعمول (ضمير)	إِنَّمَا تَاجَرَ		وَنَجَّحْتُ	←	هُوَ	فاعل
	مَا أَحْبَبْتُ		وَعَاشَرْتُ	←	إِلَّا إِيَّاكَ	مفعول به
	مَا تَعَزَّزْتُ		وَتَمَتَّعْتُ	←	إِلَّا بِكَ	مجرور

• قد يقع التنازع بين أكثر من عاملين: طَلَبْتُ فَلَمْ أَذْرِكْ بَوَجْهِهِ وَلَيْسَتِي قَعَدْتُ وَلَمْ أَنْبِغِ النَّدَى بَعْدَ سَائِبِ
فالعوامل المتنازعة هي: طَلَبْتُ وَلَمْ أَذْرِكْ وَلَمْ أَنْبِغِ - والمتنازع فيه: الندى وبعده -

حكم العاملين أن يكونا فعلين متصرفين أو اسمين يشبهانها في التصريف: أو متقين وحادق أخوك مهنته؟

العامل الأول:	العامل الثاني:
١ - إن أعملته في الظاهر	١ - أعملته في ضمير المفعول مرفوعاً
٢ - إن أعملته في ضمير المفعول مرفوعاً	٢ - أعملته في الظاهر
٣ - إذا احتاج إلى منصوب	٣ - فلا يوصل العاملان بالمفعول
٤ - إذا احتاج إلى مجرور	٤ - فلا يوصل العاملان بالمفعول

• لا يقال: سألتها وأجابني أخواك - سلَّمتُ عليهم وسلَّم عليَّ إخوتك
• إذا أدى الحذف إلى التباس وجب ذكر المجرور: ملَّتْ إِلَيْهِ وَمَالَ عَنِّي زَيْدٌ
• يقع التنازع بين فاعلي التعجب وإن كانا غير متصرفين: ما أجمل وأبدع منظر الأفلاك - أحسن به وأجمل
بعمرو

• إذا ارتبط العاملان بلا عاطفة وجب إعمال الأول وإهال الثاني لئلا يقع خلل في المعنى: عاقبني لاعصيت
أخواك وذلك لأنَّ فائدة العطف بلا قصر الحكم على ما قبلها - فإذا أعملت الثاني اختل المعنى

النِّدَاءُ - ١ - صِيغَتُهُ وَأَحْكَامُهُ

• المنادى هو الاسم الظاهر المطلوب إقباله بأحد أحرف النداء: هـ - آ - أي - أيا - هيا - وا - يا الممزة.
للمنادى القريب - وا: للتدبية - والباقي المنادى البعيد وما يُنزل منزلة.

حرف النداء	العامل محذوف	المعمول منادى	المنادى	التابع
يا	(...)	رَجُلًا	يا أَيُّهَا	الرَّجُلُ
يَنُوبُ مَتَابَ	فعل: أنادي	مفعول به منصوب	أَيُّ: مبني على الضم	عطف بيان
فعل النداء	وفاعله ضمير: أنا	لفعل محذوف وجوباً	في محل نصب	أو بدَل

• إذا نُودِيَ ما كان مَبْنِيًّا قَبْلَ النِّدَاءِ: يا هذا - فُذِرَ الضَّمُّ على الحرف الأخير لاشتغاله بحركة البناء - والوجه في بناء المنادى وقوعه مَوْقِعَ كافِ الخطابِ الاسميَّةِ في: أناديك - في تَضَمُّنِهِ معنى الخطابِ والإفرادِ والتَّعريفِ

معرفة	معرفة	مقصودة	نكرة	نكرة	المنادى مفرد	
اسم مبني	اسم علم	غير موصوفة	موصوفة	مقصودة		
يا هذا	يا يوسُفُ	يا رَجُلُ	يا رَجُلًا عَالِمًا	يا رَجُلًا		١ - مفرد
يا هذان	يا يوسُفانِ	يا رَجُلانِ	يا رَجُلَيْنِ عَالِمَيْنِ	يا رَجُلَيْنِ		٢ - مثنى
-	يا يوسُفونَ	يا مُؤْمِنونَ	يا مُؤْمِنينَ عَالِمينَ	يا مُؤْمِنينَ		٣ - جمع مذكر سالم
-	يا مَرِيَّاتُ	يا مُؤْمِناتُ	يا مُؤْمِناتِ عَالِياتِ	يا مُؤْمِناتِ	٤ - جمع مؤنث سالم	
يا هؤلاء	يا زَيانِبُ	يا تَلاميذُ	يا تَلاميذَ عُلَماءَ	يا تَلاميذَ	٥ - جمع تكسير	

• توصفُ النِّكْرَةُ المَقْصُودَةُ إمَّا بِنِكرَةٍ مفردةٍ أو بجملةٍ أو بشبه الجملة:
يا مَلِكًا يُحِبُّ العُلَماءَ - يا تَلميذًا في المَدْرَسَةِ

غير متصرف	مشتق	جامد	المنادى المقرون بال	مُضَاف	مُشَبَّه بالمُضَاف	المنادى المضاف أو المشبه بالمضاف
أَيُّهَا الَّذِي	أَيُّهَا العالِمُ	أَيُّهَا الرَّجُلُ	المنادى المقرون بال	يا مِصْبَاحَ العِلمِ	يا جَمِيلًا فِعْلُهُ	المنادى المضاف أو المشبه بالمضاف
أَيُّهَا اللِّدَانِ	أَيُّهَا العالِمانِ	أَيُّهَا الرَّجُلانِ		يا مِصْبَاحِي العِلمِ	يا قاتِلِي البَريِّ	
-	أَيُّهَا العالِمونَ	أَيُّهَا الأهلونَ		يا عابِدي اللهُ	يا قاتِلِي البَريِّ	
أَيُّهَا اللِّوَاتِي	أَيُّهَا العالِماتُ	أَيُّهَا القنواتُ		يا رَهيباتِ المَذْبِجِ	يا مُنْشِئاتِ الأَجيالِ	
أَيُّهَا الَّذينَ	أَيُّهَا العُلَماءَ	أَيُّهَا الرَّجالُ		يا مِصْبِيحَ العِلمِ	-	

المنادى منصوب لفظاً
الاسم التالي حسب محله من الإعراب

• المراد بالمنادى المفرد ما ليس مضافاً ولا مشبهاً به فيدخل فيه المثنى والجمع - وأما المشبه بالمضاف فهو كل اسم تعلق به شيء من تمام معناه على غير جهة الصلة أو الإضافة - وهذا المتعلق قد يكون بالعمل في الفاعل: يا حسناً وجهه - أو في المفعول: يا مخرباً مجدداً - أو في المجرور: يا راغباً في العلم - أو في العطف: يا ثلاثة وثلاثين رجلاً

صِيغته وأحكامه

٢ -

النداء

المنادى المضاف إلى ياء المتكلم

- إذا كان صحيح الآخر يجوز فيه ستة أوجه:
يا سيِّد - سيِّدي - سيِّدا - سيِّد - سيِّديا
- إذا كان معتل الآخر فليس فيه إلا وجه واحد:
يا مولاي - يا قاضي
- إذا كان وصفاً أي اسم فاعل أو مفعول أو صفة مشبهة لم يجز فيه إلا إثبات الياء: يا مكرمي - يا مكرمي
- أب وأم: جازر فيها ما جازر في المنادى الصحيح الآخر
وجازر قلب الياء تاء: يا أبت - يا أبتنا - وجازر في الوقف فقط قلب التاء - هاء: يا أبة

بعض الألفاظ التي تلازم النداء

- اللهم: اسم الجلالة ينادى بدون واسطة:
يا الله - ولا ينادى إلا بيا تكرماً له لأنها أمّ الباب - ويجوز حذفها فيعوض عنها بغير مشددة مفتوحة في آخره: اللهم - يمتنع حينئذ دخول ياء عليه فلا يقال: يا اللهم
- قل وفلة: كناية عن مفرد معين بمعنى فلان
- لؤمان وملأم: بمعنى كثير اللؤم
- الوصف على وزن: فَعَلٌ وَفَعَالٌ. بمعنى فاعل لذم المذكر والمؤنث: يا سفة - يا حباث

- يجوز حذف حرف النداء قبل العلم والمضاف وأياً: يوسف لباذا نقصت الوعد؟
نصير المظلوم أرفق بي - أيها الكريم جد علي
- لا يجوز حذف المنادى إلا بعد ياء فقط - وحينئذ يقع بعدها الفعل والحرف والجملة الاسمية:
يا رحم الله من رحم - يا ليتني كنت عالماً
- يُقدَّر كلُّ محذوف بما يليق بالمقام فيكون التقدير: يا قوم - يا رجل ونحو ذلك - ومنهم من - يجعل: يا - مجرد التنبية في هذه المواقع وهو أفضل من تكلف التقدير

ما يجوز
ولا يجوز

في تابع المنادى

- إذا كان بدلاً منه فحكمه حكم المنادى المستقل بنفسه:
يا سمعان بطرس - يا زيد أخانا - يا أبا بكر عبد الله
وأيضاً: يا بطرس - يا أخانا - يا عبد الله
- ويُعطى المعطوف مجرد من أن هذا الحكم نفسه:
يا زيد ويشر - يا عبد الله وخالد

- إذا كان نعمته له مضافاً خالياً من أن وجب نصبه:
يا زيد رسول السلام
- إذا كان مقروناً بأن مضافاً أو غير مضاف جازر فيه الرفع
مراعاة للفظ والنصب مراعاة للمحل:
يا عليّ الكريم - الكريم الأب - يا عليّ الفاضل - الفاضل

- ومثل النعمت التوكيد وعطف البيان والمعطوف المقترن بأن: يا عنياتيون أجمعين وأجمعين - يا قتي أحمد وأحمد - يا سيبويه الخليل والخليل - ما لم يكن التابع هو المقصود بالنداء وهو تابع (أي) مطلقاً وتابع اسم الإشارة الذي جيل وصلة إلى ندائه فإنه يتعين فيها الرفع.
- ويتبع اسم الإشارة (أيها) في مثل: يا أيها ذا الرجل - فيكون اسم الإشارة تابعاً لأي والمقرون باللام تابعاً لاسم الإشارة إذا كان جاويداً

- إن الضمة التي على آخر التابع ليست في الصحيح علامة لرفعها فإن متبوعه ليس معرباً بل مبنياً وإنها اجتلبت لقصده المشاكلة بين التابع ومتبوعه - فالتابع هنا منصوب بفتحة مقدرة منع ظهورها حركة المشاكلة متى وُصف المنادى (باب) متصل به مضاف إلى علم، جازر فيه الضم على الأصل والفتح على الإتيان تخفيفاً له لكثرة وروده في الاستعمال: لا تخف يا يوسف بن داود -
ومتى لم يقع (ابن) بين علمين وجب ضم المنادى: يا يوسف ابن أخي

ابن

- إذا كان المنادى مضافاً أو مشبهاً به تكون توابعه منصوبة كلها سواء كانت التوابع مفردة أو غير مفردة:
يا عبد الله العاقل - يا عبد الله صاحب بطرس

صِيغَتُهَا وَأَحْكَامُهَا

الاستغاثة

• هي نداء شخص لإعانة غيره: يا لزيد لعمرؤ

حرف النداء	العامل	المعين	المصدر	المعان
يا	ل (...)	زيد	ل (...)	عمرؤ
ينوبُ متاب	فعل: أدعو وفاعله ضميرٌ مستترٌ	مجرور لفظاً باللام مفعول به محلاً	جارٌّ ومجرور المحذوف: إعانة	مجرورٌ باللام أو بالإضافة

• لا يُستعملُ للاستغاثة من أحرف النداء إلا: يا- ولا يجوز حذفها ولا حذف المستغاث- أما المستغاثُ له فحذفه جائزٌ

- ١ - يُجرُّ لفظاً بلامٍ مفتوحة: يا لزيد لعمرؤ
- ٢ - يُجتمُّ بالفاءِ: يا قوماً للمظلوم
- ٣ - يبقى على حاله جارياً مجرى المنادى: يا قومٌ للفریق

المستغاثُ
مجرورٌ لفظاً
منصوبٌ محلاً

- إذا عُطِفَ على المستغاث ولم تتكرر: يا- تُكسرُ اللامُ الداخلةُ على المعطوف: يا للكُهوول وللشبان للضعيف- وإذا كررت فالفتح واجب: يا للكُهوول ويا للشبان للضعيف
- إنَّ المستغاث المجرور لفظاً بلامٍ مفتوحة يبقى منصوب المحل كالمنادى. ولذلك إذا نُعتَ جاز في نعتِه الجرُّ تبعاً للفظِ والنصبُ تبعاً للمحل: يا لزيد الشجاع للمنكوب
- لا يُجرُّ المستغاثُ بغير اللام ولا يُرخم

- أن يُجرَّ بلامٍ مكسورة: يا لذوي المروة لليوساء
- ما لم يكن مضمراً فتفتح اللام إلا مع بيا المتكلم: يا لزيد لك- يا لعمرؤي
- ويجوز جرُّه بين إذا كانت الاستغاثة عليه لا له: يا للأبطال من العناة المُفسدين

حكمُ
المستغاثِ له

كلُّ من المستغاثِ والمستغاثِ له

- مجرورٌ بلامٍ جارةٌ: مفتوحة في المستغاث لوقوعها بعد حرف النداء موقع الضمير الذي تفتح لام الجر معه: لك- له- مكسورة في المستغاث له على أصلها- وهي لام التحضيض أدخلت علامة للاستغاثة والتعجب
- إنَّ لام الاستغاثة تتعلقُ بفعل النداء المحذوف والتقدير في قولك: يا لزيد الكرم للمسكين: أدعو زيدا الكرم لإعانة المسكين- وبعضهم يملؤها بحرف النداء القائم مقام: أدعو- ومنهم من يعلق لام المستغاث له بحالٍ محذوفٍ فيكون التقدير: يا لزيد مدعواً للمسكين

- كلُّ ما تُعجب من ذاته أو من صفتِه يجري مجرى المستغاث في كلِّ أحواله فتقول: يا للبحر- يا للسكك- إذا تُعجب من شدتها وجسامتها. وتدخُل اللام المفتوحة على المنادى المهذَّب: يا لزيد لأقتلنك
- إذا وقع بعد حرف النداء ما لا يُنادى حقيقة: يا للتعجب- يجوز أن يكون مستغاثاً والمستغاث له محذوف فتفتح اللام- ويجوز العكس فتكسر ويجوز أن تعاقب الألف المتعجب منه: يا طربا - وقد يُجرَّد منها ومن الياء: يا طرب

التعجب

صِيغَتُهَا وَأَحْكَامُهَا

النَّدْبَةُ

• هي نداء المتفجع عليه أو المتوجع منه أو له: وأَعْتَوَانَ الْوَفَاءَ - وَاصْبَيْتَاهُ - وَأَقْلَبَاهُ

حرف النداء	العامل محذوف	التوجع له مندوب
وا	(...)	عنوان
ينوبُ مناب فعل النداء	فعل: أُنْدَبُ وفاعله ضمير مستتر	مُنَادَى منصوب لفعل محذوف وجوباً
مُضَافٌ إِلَيْهِ	الْوَفَاءُ	

- قَدْ تَكُونُ أَدَاةُ النَّدْبَةِ: يَا - عِنْدَ أَمَنِ اللَّبْسِ بِالْمُنَادَى الْمُحْضِرِ كَمَا لَوْ نَدَبْتَ الشُّكْلَى قَبْدَهَا: يَا وَادَى لَهْفِي عَلَيْكَ. فَإِذَا كَانَ الْمُنْدُوبُ يَلْتَبَسُ بِالْمُنَادَى الْمُحْضِرِ فَلَا بَدَّ مِنْ إِحْقَاقِ عَلَامَةِ النَّدْبَةِ بِهِ فَلَا يَجُوزُ تَرْكُهَا فِي قَوْلِكَ: وَامَنْ مَلِكٌ فُوَادِي.
- لَا يَجُوزُ حَذْفُ حَرْفِ النَّدَاءِ فِي النَّدْبَةِ وَلَا حَذْفُ الْمُنْدُوبِ -

- ١ - أَنْ يُوصَلَ آخِرُهُ بِالْأَلْفِ: وَيُوسُفَا
- ٢ - أَنْ يُخْتَمَ بِالْأَلْفِ وَهَاءِ السَّكْتِ فِي الْوَقْفِ: وَيُوسُفَاهُ
- ٣ - أَنْ يَبْقَى عَلَى حَالِهِ: وَيُوسُفُ

لِلْمُنْدُوبِ
ثَلَاثَةٌ
أَوْجُهٌ

- إِنَّ الْأَلْفَ تَلْحَقُ الْمُنْدُوبَ لِأَجْلِ مَدِّ الصَّوْتِ بِهِ إِظْهَارًا لِشِدَّةِ الْحُزَنِ: وَكَبِدًا مِنْ هَذِهِ الْمُسَبِّبَةِ - فَإِذَا نُدِبَ الْمُخْتَوِّمُ بِالْأَلْفِ حُذِفَتْ أَلْفُهُ لِاتِّقَاءِ السَّاكِنِينَ بَيْنَهَا وَبَيْنَ أَلْفِ النَّدْبَةِ: وَاصْطِفَاهُ - وَلَا تَكُونُ الْهَاءُ إِلَّا سَاكِنَةً وَيَجُوزُ ضَمُّهَا فِي الشَّعْرِ
- إِذَا كَانَ آخِرُ الْمُنْدُوبِ أَلْفًا وَهَاءً: عَبْدَ اللَّهِ - لَمْ تَلْحَقْهُ الْأَلْفُ وَالْهَاءُ فِرَارًا مِنْ ثِقَلِ اللَّفْظِ فَيُنْدَبُ مُجَرَّدًا
- إِذَا كَانَ الْأَسْمُ مُرَكَّبًا لَحَقَّتْ الْأَلْفُ وَالْهَاءُ آخِرَ عَجْزِهِ فَتَقُولُ فِي نُدْبَةِ عَبْدِ الْمَلِكِ: وَاعْبُدَ الْمَلِكَاهُ - وَكَذَلِكَ حُكْمُ الْمَوْصُولِ فَإِنَّ الْأَلْفَ وَالْهَاءَ يَلْحَقَانِ آخِرَ كَلِمَةٍ فِي الصَّلَاةِ: وَامَنْ صَلَبَهُ الْيَهُودَاهُ - وَالْحَرَكَةُ الْبِنَائِيَّةُ أَوْ الْإِعْرَابِيَّةُ تُقَدَّرُ عَلَى قَبْلِ الْأَلْفِ لِاسْتِغْثَالِ الْحَلِّ بِالْحَرَكَةِ الْمُنَاسِبَةِ
- لَا يَجُوزُ أَنْ يُنْدَبَ الْمَوْصُولُ الْمَبْدُوءُ بِأَلٍ وَإِنْ اشتهرت صلته فلا يقال: وَالَّذِي ذَهَبَ فَرِيْسَةَ الْغَيْرَةِ .

حُكْمُ الْمُنْدُوبِ
<ul style="list-style-type: none"> • هُوَ حُكْمُ الْمُنَادَى فِي الْإِعْرَابِ وَالْبِنَاءِ أَيُّ يُبْنَى عَلَى مَا كَانَ يُرْفَعُ بِهِ إِنْ كَانَ مُقَرَّدًا مُعَيَّنًا وَيُنْصَبُ فِي غَيْرِ ذَلِكَ: • وَابْوَلْسُ - وَالْأَمِيرَ الشَّعْرَاءُ . • وَاحْيَايَا ذِمَارَ الْوَطَنِ . • إِنَّ الْمُنْدُوبَ يُنْصَبُ لَفْظًا أَوْ مَحَلًّا بِفِعْلِ مَحْذُوفٍ وَجُوبًا تَقْدِيرُهُ أُنْدَبُ . • إِنَّ حَرَكَةَ الْبِنَاءِ وَالْإِعْرَابِ تُقَدَّرُ عَلَى مَا قَبِلَ الْأَلْفُ: وَكَبِدَاهُ - كَبِدَاهُ: مُنَادَى مُنْدُوبٌ مُبْنِيٌّ عَلَى ضَمِّ مُقَدَّرٍ عَلَى آخِرِهِ مَتَّعَ مِنْ ظُهُورِهِ اسْتِغْثَالُ الْحَلِّ بِحَرَكَةِ مُنَاسِبَةٍ وَهُوَ فِي مَحَلِّ نَصْبِ بِفِعْلِ النَّدْبَةِ الْمُضْمَرِّ وَجُوبًا وَالْأَلْفُ لِلنَّدْبَةِ وَالْهَاءُ: لِلسَّكْتِ

يُشْتَرَطُ فِي الْأَسْمِ الْمُنْدُوبِ
<ul style="list-style-type: none"> • أَنْ يَكُونَ مَعْرِفَةً مُعَيَّنَةً كَالْعَلْمِ وَمَنْ الْمَوْصُولَةُ بِصِلَةٍ مَشْهُورَةٍ وَالْمُضَافُ إِلَى مَعْرِفَةٍ تَوْضِيحُهُ: • وَاعْبُدَ اللَّهِ - وَامَنْ ذَهَبَ ضَحِيَّةَ الْوَاجِبِ - وَأَفْخَرَ الْوَطْنَ وَمَجْدَ الْأُمَّةِ . • لَا يَجُوزُ أَنْ يَكُونَ الْمُنْدُوبُ الْمُتَوَجَّعُ عَلَيْهِ نَكْرَةً وَلَا مَعْرِفَةً مَبْهَمَةً كَالضَّمِيرِ وَاسْمِ الْإِشَارَةِ وَالْمَوْصُولِ بِصِلَةٍ غَيْرِ مَشْهُورَةٍ فَلَا يَقَالُ: • وَارْجَلَا - وَالْأَنْتَ - وَامَنْ أَبُوهُ تَاجِرٌ - لِأَنَّ السَّمْعَ لَا يَعْرِفُ مَنْ يَنْدُبُ النَّادِبَ حَتَّى يَشَارِكَهُ فِي التَّوَجُّعِ أَوْ يَعْدِرَهُ فِيهَا يَفْعَلُ وَأَمَّا الْمُتَوَجَّعُ مِنْهُ فَيَجُوزُ فِيهِ ذَلِكَ وَلَوْ لَمْ يَكُنْ مَعْرُوفًا: وَاصْبَيْتَاهُ .

صَيغته وأحكامه

الترخيم

• هو حذف آخر المنادى جوازًا للتخفيف فتقول: يا حار - في ترخيم: حارث

المعمول مرخم	العامل محذوف	حرف النداء
حار	(...)	يا
مُنَادَى مَبْنِيٌّ في محلِّ نَصْبٍ	فعل: أنادي وفاعله ضميرٌ	يَنُوبُ مَنَابًا فعلُ النداء

المنادى غير مختوم بتاء التانيث
• شرطه أن يكون علمًا غير مضاف زائدًا على ثلاثة أحرف: يا سُمَا - في سُمَادَا

المنادى مختوم بتاء التانيث
• جاز ترخيمه مطلقًا: علمًا كان أم غير علم: يا فاطِمَة - في فاطِمَة يا ثِقَة - في ثِقَة

- المندوب
- المستغاث
- المركب تركيب إضافة
- المركب تركيب إسناد
- النكرة

يُمتنع
ترخيم

- وَشَدَّ قَوْلُهُمْ: يا صاح - في: يا صاحب - مع أنها نكرة
- العُمْدَةُ في الحذف أن يبقى الاسم دالًّا على مسماه بدون لبس - فإن دلَّ جاز الحذف وإلا امتنع

- هو مبني على الضم في محل نصب مفعول به. ولضبطه طريقتان:
- ١- أن يبقى المرخم على حركة الحرف الأخير بعد الحذف:
يا عَبَلًا - يا جَعْفًا - في: عِبَلَةٌ - جَعْفَرٌ
- ٢- أن يعامل معاملة المنادى الطبيعي:
يا عَبَلُ - يا جَعْفُ

إعرابُ المنادى المرخم

- قد يقع الترخيم لغير المنادى إذا كان الاسم صالحًا للنداء وفي الضرورات الشعرية فحسب وتنطبق على هذا الترخيم جميع شروط المنادى المرخم: ليس حيًّا على المنون بخال - أي بخالد -

المفعول المطلق

تحديده وأحكامه

- هو مصدرٌ يُذكرُ بعدَ فعلٍ من لفظهِ لتأكيدِهِ أو بيانِ نوعِهِ أو عدديه: إصْبِرْ صَبْرًا جَمِيلًا - دَقَّتِ السَّاعَةُ دَقَّتَيْنِ

المفعول المطلق	المفعول به	الفاعل مسند إليه	العامل مُسند
قَتَلًا	اللَّصَّ	الحَارِسُ	قَتَلَ

- المصدرُ المؤكَّدُ لا يُثنَى ولا يُجمعُ لأنَّهُ يدلُّ على الحقيقةِ المشتركةِ بين القليلِ والكثيرِ وهي لا تتحمَّلُ التَّمَدُّدَ
- وأمَّا المبيِّنُ فيجوزُ فيه ذلك: حَكَمْتُ حُكْمَيْنِ أو أَحْكَامًا - لأنَّهُ يدلُّ على الأنواعِ والأفرادِ المنطويَّةِ تحتِ الحقيقةِ وهي قابلةُ التَّمَدُّدِ

العامل	١ - الفعل: المتصرفُ التَّامُّ: فَرِحْتُ قَرَحًا	٢ - الوصف: الدالُّ على حَدَثٍ: رَأَيْتُكَ مُجْتَهِدًا اجْتِهَادًا	٣ - المصدر: المائلُ لفظًا ومعنى: سُرِرْتُ بِمَجْدِكَ جِدًّا فِي طَلَبِ الْعِلْمِ
--------	--	--	---

- يَنُوبُ عَنِ المفعولِ المطلقِ على أَنَّهُ نائبُ مفعولٍ مُطلقٍ منصوبٍ:
- ١ - مرادفُهُ أَيُّ ما كان بمعناه : قَمْتُ وَقُوفًا
- ٢ - ما دلَّ على نوعِ المصدرِ : قَمَدَ الطَّالِبِ الاحْتِبَاءَ
- ٣ - اسمُ المصدرِ : أَعْطَيْتُكَ عَطَاءً
- ٤ - عدَدُ المصدرِ : فَاجِدُوا كُلُّ وَاحِدٍ مِنْهُمَا ثَمَانِينَ جَلْدَةً
- ٥ - وقتُ المصدرِ : لَمْ يَعْشِ سَاعَةَ اللَّيْلِ - أَي لَمْ يَعْشِ عِشَّةَ سَاعَةِ اللَّيْلِ
- ٦ - كلُّ وبعضُ مضافين إلى المصدرِ : أَحَبَّبْتُهُ بَعْضَ الْحُبِّ - جَدَّ الطَّالِبِ كُلَّ الْجِدِّ
- ٧ - صيغةُ المصدرِ المهذوفةُ : تَكَلَّمْتَ أَحْسَنَ الكَلَامِ
- ٨ - اسمُ الإشارةِ : سَاعِبْتُ ذَلِكَ التَّعْبِيرَ الْجَمِيلَ - وَيَغُوبُ أَنْ يَكُونَ مُقْتَرِنًا بِالمصدرِ
- ٩ - الضميرُ الَّذِي يعودُ على المصدرِ : اجْتَهَدْتُ اجْتِهَادًا لَمْ يَجْتَهِدْهُ غَيْرِي
- ١٠ - الألةُ المهذوفةُ لفعلٍ : ضَرَبْتُ اللَّصَّ سَوْطًا
- ١١ - ما وأي بمعنى الاستفهام : ما فَعَلْتَ؟ أَي سَيَّرَ سِرَّتِي؟
- ١٢ - ما وأي ومهما بمعنى الشرط : ما تَطَلَّبَ أَطْلَبَ - أَيَّا تَعَاشِرُ أَعَاشِرْ - مَهَا تَقِفْ أَقِفْ

إنَّ الفعلَ النَّاصِبَ للمفعولِ المطلقِ يُحذفُ وجوبًا

<ul style="list-style-type: none"> • إذا كان المصدرُ بدلًا من فعلِهِ: قِيَامًا لا قُعُودًا • إذا أتى به تفصيلًا لعاقبة ما قبله: النَّاسُ - يُجَاهِدُونَ لِلْمَوْتِ إِمَّا خَلَاصًا وَإِمَّا هَلَاكًا • متى كُرِّرَ المصدرُ المسندُ إلى اسمِ ذاتٍ أو حُصِرَ أو عَطِفَ عليه مصدرٌ: الفَلَامُ بَكَاءَ بَكَاءٍ • ما أَنْتِ إِلَّا سَبْرًا - المريضُ لا أَكَلًا ولا شُرْبًا • إذا كان المصدرُ مؤكَّدًا لِنَفْسِهِ - وهو الواقعُ بعدَ جملةٍ لا تتحمَّلُ غيرَهُ: لَهُ عَلَيَّ أَلْفٌ عَرُفًا - لَهُ الميراثُ شَرَعًا • متى استعملَ المصدرُ لدفعِ ما في الجملةِ التي قبله من احتفالِ المجازِ: أَنْتِ أَخِي حَقًّا. 	<ul style="list-style-type: none"> • إذا كان المصدرُ بدلًا من فعلِهِ فهو قياسيٌّ في الطَّلَبِ: أَمْرًا وَنَهْيًا وَدُعَاءً أو استفهامًا للتوبيخِ أو للتعجبِ: ضَرَبْنَا الجَانِبِي - اجْتِهَادًا لا تَكَاسُلًا - سَقِيًّا وَسَعْدًا وَرَعِيًّا لِرجالِ الخَيْرِ - تَبًّا وَسَخْفًا وَجَدْعًا لِرجالِ السُّوءِ - أَلْوَمًا وَأَنْتِ كَرِيمٌ الحَسَبِ - أَسَجْنَا وَقَتَلْنَا وَاشْتِيَاقًا وَغُرْبَةً • أمَّا في الخَيْرِ فَيُسْتَعْمَلُ قَلِيلًا كقولِهِمْ عِنْدَ تَذَكُّرِ النِّعْمَةِ: حَفِنًا وَشُكْرًا لا كُفْرًا - وَعِنْدَ تَذَكُّرِ الشَّدَةِ: صَبْرًا لا جَزَعًا - وَعِنْدَ ظُهُورِ مُعْجَبٍ: عَجَبًا - وَعِنْدَ الامْتِثَالِ: سَمْعًا وَطَاعَةً - وَعِنْدَ خُطَابِ مَرْضِيٍّ عَنْهُ: أَفْعَلُ ذَلِكَ كِرَامَةً وَمَسْرَةً - أو مغضوبٍ عليه: لا أَفْعَلُ ذَلِكَ لا كِيدًا ولا هَمًّا
--	---

تَحْدِيدُهُ وَأَحْكَامُهُ

المفعول لأجله أو كره

• هُوَ مُصَدَّرٌ يُذَكَّرُ بَعْدَ الْفِعْلِ لِإِيضَاحِ سَبَبِهِ: زُيِّنَتِ الْمَدِينَةُ إِكْرَامًا لِلْمَلِكِ

العامِلُ مُسَدَّرٌ	نائبُ الفاعلِ مُسَدَّرٌ إِلَيْهِ	المفعولُ لأجله	جاءَ ومجرورٌ
زُيِّنَتِ	الْمَدِينَةُ	إِكْرَامًا	لِلْمَلِكِ

• إِكْرَامًا: مفعول لأجله لآنه يُوضِحُ السَّبَبَ الَّذِي مِنْ أَجْلِهِ زُيِّنَتِ الْمَدِينَةُ - وَعَلَامَةٌ وَقَوِيحٌ فِي جَوَابِ: لِمَ؟

المفعولُ لأجله مَقْرُونٌ بِأَنْ	المفعولُ لأجله مُجَرَّدٌ مِنْ أَنْ	غَيْرُ مُضَافٍ
أَصْفَحَ عَنْهُ لِلشَّفَقَةِ عَلَيْهِ • الْأَكْثَرُ جَرُّهُ بِالْحَرْفِ. وَيُنْصَبُ عَلَى قَلَّةٍ	زُيِّنَتِ الْمَدِينَةُ إِكْرَامًا لِلْمَلِكِ • الْأَكْثَرُ نَصْبُهُ وَيُجَرُّ عَلَى قَلَّةٍ	
	تَصَدَّقَتْ ابْتِغَاءَ مَرْضَاةِ اللَّهِ - لِابْتِغَاءِ مَرْضَاتِهِ • جَازَ فِيهِ النَّصْبُ وَالْجَرُّ	مُضَافٌ

• يُجَرُّ عَلَى قَلَّةٍ كَقَوْلِهِ: مِنْ أَمَّكُمْ لِرَغْبَةِ فَيْكُمْ جُبُرٌ وَمَنْ تَكُونُوا نَاصِرِيهِ يَنْتَصِرُ
• وَيُنْصَبُ عَلَى قَلَّةٍ كَقَوْلِهِ: لَا أَقْعُدُ الْجَيْشَ عَنِ الْمَيْجَاءِ
أَي لَجْبِنِي عَنِ الْمَيْجَاءِ - وَلَا بَأْسَ مِنْ جَرِّهِ مُطْلَقًا بِغَيْرِ اللَّامِ مِنْ حُرُوفِ التَّعْلِيلِ:

ب	: قَتِلَ الْجَائِي بِذَنْبِهِ	- أَي بِسَبَبِ ذَنْبِهِ
مِنْ	: ذُبْتُ مِنَ الشُّوقِ	- أَي بِسَبَبِ الشُّوقِ
فِي	: قَتِلَ كَلْبِي فِي نَاقَةٍ	- أَي بِسَبَبِ نَاقَةٍ

• حَتَّى يَصِحَّ نَصْبُهُ مَفْعُولًا لِأَجْلِهِ أَنْ يَكُونَ: نَكْرَةً - مِنَ الْأَفْعَالِ الْقَلْبِيَّةِ - مُفْهَمًا عِلَّةً - مُشَارِكًا لِعَامِلِهِ فِي الْوَقْتِ وَالْفَاعِلِ - وَمُخَالَفًا لَهُ فِي اللَّفْظِ:

حَطَبْتُ فِي الْقَوْمِ تَنْشِيطًا لَهُمْ - وَإِنْ فَاتَ حُكْمٌ مِنْ هَذِهِ الْأَحْكَامِ جُرَّ بِاللَّامِ: جِئْتُكَ لِلاِسْتِفَادَةِ: لِأَنَّ الْمَصْدَرَ لَيْسَ نَكْرَةً - نَهَضْتُ لِلْحَرَاثَةِ: لِأَنَّهُ لَيْسَ مِنْ أَعْمَالِ الْقُلُوبِ. أَتَيْتُكَ لِحَاجَةٍ: لِأَنَّ الْمَجْرُورَ لَيْسَ مَصْدَرًا -

وَدَعَيْتُكَ أَمْسًا لِلسَّفَرِ غَدًا: لِأَنَّ الْمَصْدَرَ لَمْ يَقَعْ وَقْتُ وَقُوعِ عَامِلِهِ

أَكْرَمْتُهُ لِإِكْرَامِهِ إِيَّايَ: لِأَنَّ فَاعِلَهَا وَاحِدٌ

أَدْبَيْتُكَ لِتَادِبِ امْتِثَالِكَ: لِأَنَّهُ مِنْ لَفْظِهِ أَي مِنْ لَفْظِ عَامِلِهِ

يُشْتَرَطُ

فِي الْمَصْدَرِ

- يَجُوزُ أَنْ يَتَقَدَّمَ الْمَفْعُولُ لِأَجْلِهِ عَلَى عَامِلِهِ: إِكْرَامًا مَنَحْتُكَ جَائِزَةً
- لَا يَجُوزُ أَنْ يَتَعَدَّدَ فَلَا يُقَالُ: غَفَرْتُ لَكَ إِشْفَاقًا عَطْفًا عَلَيْكَ - يَجُوزُ الْمَطْفُ: غَفَرْتُ لَكَ إِشْفَاقًا وَعَطْفًا عَلَيْكَ - وَيَجُوزُ الْبَدَلُ مِنْهُ: مَارَسْتُ الطِّبَّ حُبًّا بِشِفَاءِ الْمَرْضَى - رَغْبَةً فِي سَلَامَتِهِمْ - رَغْبَةً بَدَلًا مِنْ حُبِّهَا
- يَجُوزُ حَذْفُ عَامِلِهِ إِذَا دَلَّتْ عَلَيْهِ قَرِينَةٌ: تَحَبُّبًا لِلْعُدُوِّ - جَوَابًا عَنِ السُّؤَالِ: لِمَاذَا ابْتَعَدْتَ عَنِ الْمَرِيضِ؟

صِيغَةُ وَاجْهَاتِهِ

المفعول فيه

• أو الظرف - هو اسم يدلُّ على زمانٍ ومكانٍ وقوع الفعل ويتضمَّن معنى: في - باطرادٍ

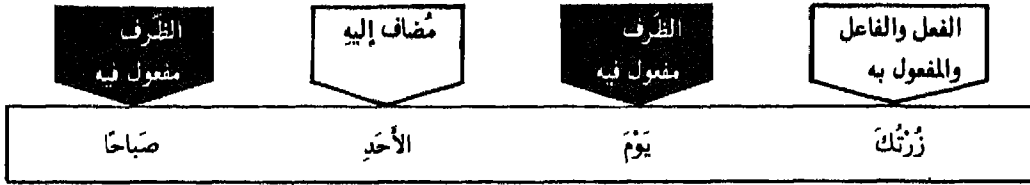

ظرفُ المكانِ
<ul style="list-style-type: none"> • يُنصبُ على الظرفية وهو نوعان: ١- أَلْمِثْمُ كَأَسْمَاءِ الْجِهَاتِ وَالْمَقَادِيرِ: تَلَفَّتْ يَمَنَةً وَيُسْرَةً - قَطَعَتْ فِي السَّاعَةِ مِثْلَيْنِ ٢- اسْمُ الْمَكَانِ الْمَصُوغُ مِنَ الْمَصْدَرِ: مَجْلِسٌ - مَقْعَدٌ شَرَطُ نَصْبِهِ أَنْ يَكُونَ عَامِلُهُ مِنْ لَفْظِهِ: قَعَدْتُ مَقْعَدَ الْأَمِيرِ حَلَلْتُ فِي قَلْبِكَ مَحَلَّ الْحَيْبِ - فَإِذَا كَانَ مِنْ غَيْرِ لَفْظِهِ تَعَيَّنَ جَرُّهُ: جَلَسْتُ فِي مَرْمَى زَيْدٍ أَمَّا قَوْلُهُمْ: هُوَ مِنِّي مُزَجَّرَ الْكَلْبِ أَوْ مَنَاطَ الثَّرْيَا - فَشَاذٌ • المكان المحدود - يُجرُّ بفي ظاهرة: صَلَّيْتُ فِي الْمَعْبَدِ

ظرفُ الزَّمانِ
<ul style="list-style-type: none"> • يَصْلُحُ كُلُّهُ لِلنَّصْبِ عَلَى الظَّرْفِيَّةِ مُبْتَدَأً أَوْ عَدْوَدًا وذلك بتقدير: في - زُرْتُكَ يَوْمَ الْأَحَدِ صَبَاحًا - أَي فِي يَوْمِ الْأَحَدِ • إِذَا ظَهَرَتْ: فِي - جَرَّ الظَّرْفُ كِبَاطِي الْأَسْمَاءِ: أَزُورُكَ فِي عَدَدٍ • إِذَا كَانَ الْفِعْلُ مِمَّا يَنْقُضِي شَيْئًا فَشَيْئًا فَلَا بُدَّ مِنْ إِظْهَارِهِ: فِي - مَعَ ظَرْفِ الزَّمَانِ: بَنَيْتُ الْبَيْتَ فِي سَنَتَيْنِ نَقَحْتُ الْكِتَابَ فِي أَسْبُوعَيْنِ

- سُمِعَ نَصَبُ كُلِّ مَكَانٍ مَحْدُودٍ مَعَ: دَخَلَ - سَكَنَ - نَزَلَ
وَنَصَبُ: الشَّامَ مَعَ ذَهَبَ - وَنَصَبُ: مَكَّةَ مَعَ تَوَجَّهَ - فَتَقُولُ:
دَخَلْتُ الْبَيْتَ - سَكَنْتُ الدَّارَ - نَزَلْتُ الْمَدِينَةَ - ذَهَبْتُ الشَّامَ - تَوَجَّهْتُ مَكَّةَ
وَقَدْ اخْتَلَفَ النُّحَوِيُّونَ فِي سَبَبِ نَصْبِهَا وَالْأَرْجَحُ أَنَّهَا مَنْصُوبَةٌ بِاسْقَاطِ الْخَافِضِ - وَالْأَصْلُ:
دَخَلْتُ فِي الْبَيْتِ - نَزَلْتُ إِلَى الْمَدِينَةِ ... فَحُذِفَ حَرْفُ الْجَرِّ فَانْتَصَبَ الْأَسْمُ

الظرفُ شبه المتصرفِ
<p>وهو ما يُنصبُ على الظرفية ويُجرُّ بجرفِ الجرِّ - مثل:</p> <p>الآن - أين - بعد - تحت - حيث - عند - فوق - قبل - متى - هنا - الخ ...</p>

الظرفُ غير المتصرفِ
<p>وهو مالا يُستعملُ إلا ظرفًا مبنياً في محلِّ نصبٍ مثل:</p> <p>إذ - إذا - أتى - أيان - بينا - بيننا - قط - لدى - لذن - الخ ...</p> <p>هذه الظروفُ أتى وُجِدَتْ هِيَ فِي مَحَلِّ نَصْبٍ عَلَى الظَّرْفِيَّةِ</p>

الظرفُ المتصرفِ
<p>وهو ما يُستعملُ ظرفًا وغير ظرفٍ وفي هذه الحال الأخيرة يأتي حسب موقعه من الإعراب:</p> <p>سافرتُ لَيْلًا : ظرف</p> <p>طابَ لَيْلِكَ : فاعل</p> <p>لَيْلُكُمْ سَعِيدٌ : مبتدأ</p>

- إِذَا أَضْمَرَ الظَّرْفُ وَجَبَ ذِكْرُ الْحَرْفِ مَعَ ضَمِيرِهِ: يَوْمَ الْجُمُعَةِ صُمْتُ فِيهِ - لِأَنَّ الْإِضْهَارَ يَرُدُّ الْأَشْيَاءَ إِلَى
أَصُولِهَا فَإِن لَمْ يَذَكَرْ الْحَرْفُ: يَوْمَ الْجُمُعَةِ صُمْتُه - جُعِلَ الضَّمِيرُ مَفْعُولًا بِهِ -
وَكُلُّ ذَلِكَ لَا يَكُونُ إِلَّا فِي الظَّرْفِ الْمَتَصَرِّفِ

صِيغَةُ وَأَحْكَامُهُ

المفعول معه

- هو اسم منصوبٌ تتقدمه جُملةٌ ويقعُ فضلةٌ بعد: واو - بمعنى - مع - نحو: سرتُ والجبل

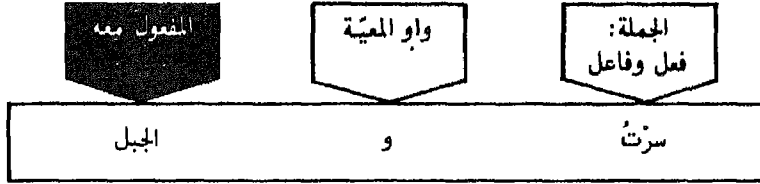

- الفضلة هي ما ينعقد الكلام بدونها - أما قولك: اشترك زيدٌ وعمرو - فليس ثم فضلةٌ يستغنى عنها

تتعين الواو للعطف	يمتنع العطف بالواو
<p>١ - إذا لم تكن بمعنى: مع - جاء زيدٌ وعمرو بعده - أي: جاء زيدٌ وجاء عمرو بعده</p> <p>٢ - إذا وقعت بعد ما لا يأتي وقوعه إلا من متعددٍ: تخاصم زيدٌ وعمرو</p> <p>٣ - لأن التخاصم لا يكون إلا بين اثنين فما فوق</p> <p>إذا لم يتقدمها جملةٌ مشتملةٌ على فعلٍ أو شبهه: كلُّ رجلٍ ومهنته</p> <ul style="list-style-type: none"> • متى أمكن العطف بغير ضعفٍ كان أولى من النصب لأنه الأصل في هذه الواو 	<p>١ - إذا تقدم الواو فعلٌ أو شبهه مما لا يصلح أن يشترك فيه ما بعدها: سافر أخوك والصبح - هو مسافرٌ والليل - لا يمكن أن ينسب السفر إلى الصبح والليل</p> <p>٢ - إذا وقعت إثر ضميرٍ متصلٍ غير مُؤكدٍ بالضمير المنفصل: سافرتُ وأخاك - جئنا وإياه - لأن العطف على الضمير المرفوع المتصل لا يجوز في الأصح إلا مع الفصل: سافرتُ أنا وأخوك</p> <p>٣ - إذا وقعت إثر ضميرٍ جرٍّ: سلمتُ عليه وإخوته لأن العطف على ضميرٍ الجر لا يجوز بدون إعادة الجار ولو فصل بينها</p>

- يُنصبُ المفعولُ معه بالفعل المتقدم عليه أو بشبهه لا بواو المعية لأنها وسيلةٌ لوصول معنى الفعل إليه - لكن بعض النحاة يعتبر أن عامل النصب هو الواو

- يرجح النصب متى كان العطف ضعيفاً من جهة المعنى وذلك كأن تقول: كُن أنتَ والصدِّيقُ كالأخِ أي: كُن معه مثل الأخ - فلو قلت: كُن أنتَ والصدِّيقُ كالأخ - عاطفاً الصدِّيقُ على الضميرِ لكان الصدِّيقُ مأموراً بأن يكون أيضاً كالأخ مع من تخاطبه وأنت لا تريد أن تأمره بذلك بل تريد أن تأمر مخاطبك

- يُختارُ النصبُ على العطف مع صحته متى اقتضى تكلفاً من جهة اللفظ كما في: لو تركت الناقةً وفصيلها لرضعها، فإن العطف يقتضي أن يكون تقدير العبارة: لو تركت الناقةً ترضع فصيلها وترك فصيلها يرضع منها لرضعها وهذا التكلف لا يحتاج إلى شيء منه في النصب

- إذا انتفتت المشاركة بين العطفين في الفعل: علقتُا تيناً وماءً بارداً - لأنه يقال: علقتُ الدابةً تيناً ولا يقال: علقتُها ماءً - ولذلك وجب أن يكون: ماءً - منصوباً بفعلٍ مضمَّرٍ تقديره: سقيتها ماءً

- إن المفعول معه يمتنعُ تقدُّمُهُ مطلقاً فلا يجوز أن يُقدَّم على عامله بالإجماع ولا على مُصاحبه في الصحيح فلا يقال: والجبلُ سرتُ لأن هذه الواو أصلها للعطف ثم استعملت للمصاحبة - والعاطفة لا يجوز فيها شيءٌ من ذلك
- حقُّ المفعول معه أن يسبقه فعلٌ أو شبهه كاسم الفاعل وغيره من المشتقات العامة عمل فعلها - غير أنه سُمِعَ من العرب نصبُه بعد ما - كيف - الاستفهاميتين من غير أن يلفظ بفعلٍ: ما أنتَ والطَّبَّ - كيفَ أنتَ ودرَسَ النحو - والتقدير: ما تكونُ أنتَ والطَّبَّ - كيفَ تكونُ ودرَسَ النحو - فخرجه النحويون على إضمار: تكونُ

١٠

الفصل العاشر

١٠

الافاعي

الأفعال

١٠

١٠

١٩٧	الأفاعيلُ : الهيكلُ العامُّ لأقسام الأفاعيل	١٠ - ١
١٩٨	الحالُ : تحديدها وموقعها	١٠ - ٢ - ١
١٩٩	الحالُ : في وقوع الحالِ مُفردةً وجُملةً وشبهه جُملةً	١٠ - ٢ - ٢
٢٠٠	الحالُ : علاقاتُ الحالِ بصاحبها وبعايلها	١٠ - ٢ - ٣
٢٠١	الحالُ : مرتبةُ الحالِ وصاحبها وعايلها	١٠ - ٢ - ٤
٢٠٢	التمييزُ : تحديده - موقعه - إعرابه	١٠ - ٣ - ١
٢٠٣	التمييزُ : أفعالُ المدحِ والذمِّ	١٠ - ٣ - ٢
٢٠٤	الاستثناءُ : أحكامُ الاستثناءِ يالاً	١٠ - ٤ - ١
٢٠٥	الاستثناءُ : الاستثناءُ بأخواتِ إلا وملحقاتها.	١٠ - ٤ - ٢

الهَيْكَلُ الْعَامُّ لِأَقْسَامِ الْأَفَاعِيلِ

الأفَاعِيلُ

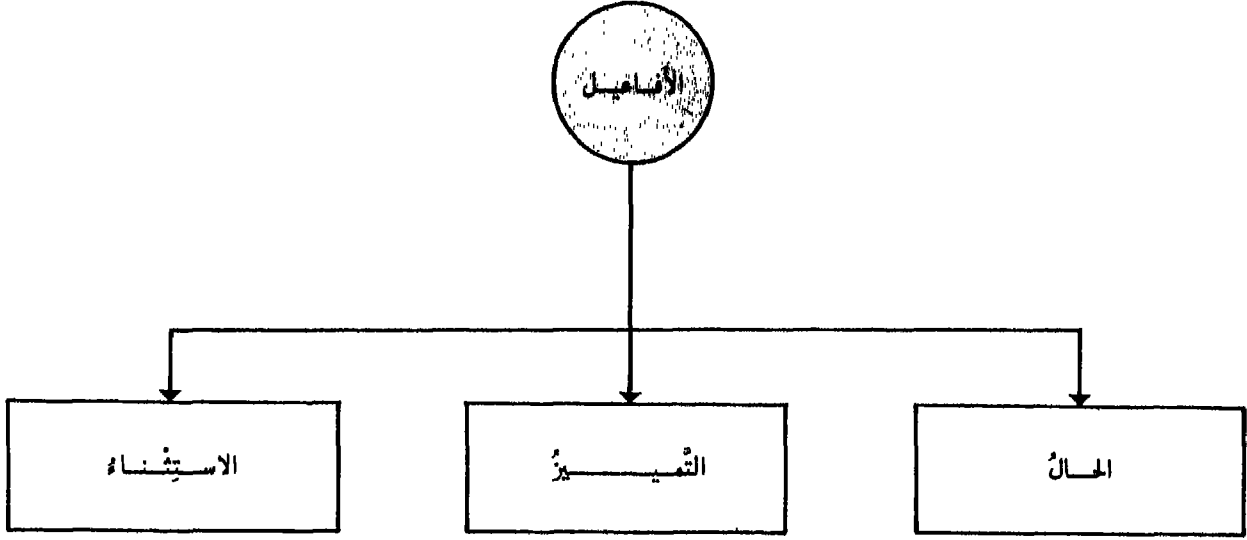

الحال - ١ - تحديدها وموقعها

- هي وصفٌ نكرة منصوبةٌ مشتقةٌ واقعةٌ بعدَ تمامِ الكلامِ تُبينُ هيئةَ صاحبها عندَ صدورِ الفعلِ.

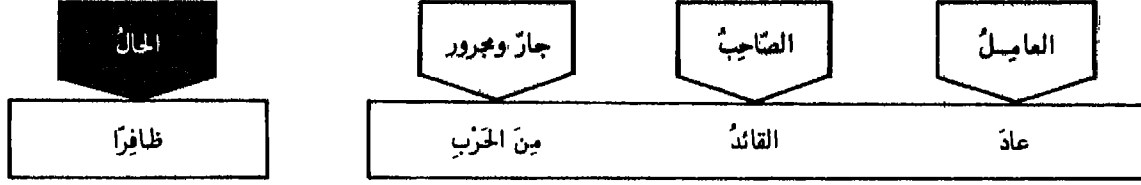

- المرادُ بوقوعِ الحالِ بعدَ تمامِ الكلامِ ورودها بعدَ جملةٍ مستغنيةٍ عنها من جهةِ تركيبِ الكلامِ لا من جهةِ المعنى إذ كثيراً ما تكونُ الحالُ لازمةً لإتمامِ معنى الجملةِ - ظافراً في المثلِ حالٌ لأنها وقعتَ بعدَ أن تمَّ تركيبُ الجملةِ الفعليةِ ولا يُستغنى عنها من جهةِ المعنى وهي نكرةٌ مشتقةٌ مبيّنةٌ الهيئةَ التي كانَ عليها صاحبُ الحالِ: القائد - في حالِ عودتهِ من الحربِ.

- الأصلُ في الحالِ أن تكونَ نكرةٌ مشتقةٌ وإذا وردتَ معرفةٌ أولتُ بالنكرةِ: جاء الرسولُ وحدهُ - أي منفرداً - طلبَ الدارسُ العلمَ جهدهُ - أي مجتهداً - كلمتهُ فاهُ إلى في - أي متشافهين
- يجوزُ عندَ الكوفيينَ تعريفُ الحالِ متى تضمّنتَ معنى الشرطِ: زيدُ الراكبِ أحسنُ منه المشاي - أي هو إذا ركبَ أحسنُ منه إذا مشى

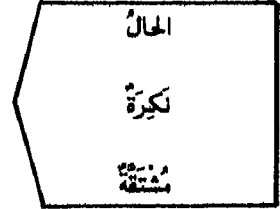

الجامدُ: إذا دلَّ على هيئةٍ صحَّ أن يقعَ حالاً

- إنَّ الجامدَ غيرَ المؤوَّلَ بالمشتنقِ يأتي حالاً إذا:
 - ١ - كانتِ الحالُ موصوفةً: قَتَمَتْلَ لها بَشْرًا سَوِيًّا
 - ٢ - كانتِ نوعاً لصاحبها: اشْتَرَيْتُ السَّاعَةَ فِضَّةً
 - ٣ - كانتِ فرعاً له: تَصَوَّغُونَ الحَدِيدَ سِيَّوفاً
 - ٤ - دلَّتْ على عَدْوٍ: جاءَ وَقْتُ الأَنْسِ أَرْبَعَةَ أَيَّامٍ
 - ٥ - دلَّتْ على أصالةٍ: تَعْبُدُونَ مِن نُجْتِ رُحَامَا
 - ٦ - دلَّتْ على حالةٍ فيها تفصيلٌ: زَيْدٌ فَتَى أَحْسَنُ مِنْهُ غَلَامًا

- إنَّ الجامدَ المؤوَّلَ بالمشتنقِ يأتي حالاً إذا دلَّ على:
 - ١ - تشبيهٍ: رَأَيْتُهُمْ فِي الوَعْيِ أَسْدًا - أي شُجْعَانًا
 - ٢ - مُفَاعَلَةٍ: سِيرْتُ مَعَهُ جَنْبًا إِلَى جَنْبٍ - مُتَسَائِدِينَ
 - ٣ - تَرْتِيبٍ: ادْخَلُوا رَجُلًا رَجُلًا - مَرْتَبِينَ
 - ٤ - تَفْصِيلٍ: عَلَّمْتُهُ النَّحْوَ بَابًا بَابًا - مَفْصَلًا
 - ٥ - تَسْمِيرٍ: يَغْتَنُّ الجَوْحَ ذِرَاعًا بِدِينَارٍ - مُسْعَرًا

- إنَّ المصادرَ المنصوبةَ في قولك: جاءَ العَدُوُّ رَكْضًا - طَلَعَ بَغْتَةً - قَتَلَهُ صَبْرًا - زَيْدٌ عَنْتَرَةً شَجَاعَةً - يَرْجَحُ أَنَّهَا أَحْوَالٌ مُؤَوَّلَةٌ بِالصِّلَةِ أَي: رَاكِبًا - بَاغِتًا - صَابِرًا - شَجَاعًا
- تأتي الحالُ لازمةً على خلافِ حُكْمِهَا وذلكَ يكونُ في الجامدةِ التي لا تُؤوَّلُ بالمشتنقِ: تَنْحَتُونَ الجِبَالَ بِيوتًا - هذا ثوبُكَ دِينِيًّا - أو إذا كانتِ مُؤَكَّدَةً لعايلها أو لمضمونِ الجملةِ التي قبلها: وَلَى زَيْدٌ مُذْبِرًا - هذا أخوكَ عَطوفاً - أو إذا كانَ عايلها يَدُلُّ على تجددِ صاحبها: خَلِقَ الإنسانُ ضَعِيفًا

٢ - في وقوع الحال مفردة وجملة وشبه جملة

حَال

• الأصل في الحال الإفراد لكنها تأتي جملة أو شبه جملة لأن كلاً منها يخلف المفرد في هذا المقام.

إذا كانت الحال جملة	إذا كانت الحال مفردة أو شبه جملة
<ul style="list-style-type: none"> • تكون اسمية وفعلية في محل نصب - ويشتراط فيها أن تكون خبرية غير مقترنة بما يصرّفها إلى الزمان المستقبل فلا يقال: جاء زيدٌ لن يسرع أو يسرع - • للمنافاة بين الزمانين الحال والاستقبال إن الحال حكّم على صاحبها فتربط به كما يربط الخبر بالمبتدأ 	<ul style="list-style-type: none"> • ارتبطت بالضمير فقط: أقبل الشاعرُ مُنشدًا • جاء الأميرُ بينَ رجاله وسارَ في موكبه • قد يُغني تقدير الضمير عن ذكره: اشتريت اللؤلؤَ مثقالاً بدينارٍ - أي مثقالاً منه - بعث البرّ قفيزً بذرهم - أي قفيزً منه - قفيزٌ وما بعده مبتدأ وخبرها في محل نصب حال

- ارتبطت بالواو - أو بالضمير - أو بالواو والضمير معاً - غير أنّ ارتباطها بالواو واجبٌ في موضعين:
 - ١ - إذا خلّت من ضمير يربطها بصاحبها: سهرتُ والناسُ نائمون
 - ٢ - إذا تصدرت بضمير صاحبها: تكلم الخطيبُ وهو واقفٌ
 إذا وقعت جملة الحال الاسمية بعد حال مفردة يستحسن معها ترك الواو طلباً للمشاكلة بينها: واللهُ يبتئيك لنا سالماً بُرداك تبجيل وتظيم
- إن إسقاط الواو يوهّم أنّ ما بعدها كلامٌ مستأنفٌ منقطعٌ عما قبله لاوصفٌ مبينٌ حالة الخطيب وقت التكلم
- إذا كانت الجملة الحالية الاسمية مؤكدة لمضمون الجملة السابقة يجب تجريدها من الواو: هذا الحقُّ لا ريبَ فيه
- يُقال لهذه الواو والحال أو الابتداء - وضابطها صحة وقوع إذ موقعها: سافرتُ والشمسُ طالعةٌ
- إذا كان الفعل مثبتاً ارتبطت بالواو وقد جاء الرسولُ وقد أسرع - وذلك واجبٌ إذا خلّت من ضمير صاحب الحال: سافر الرسولُ وقد طلّع الفجرُ
- وقد تجرّد الجملة الحالية المصدرية بفعل ماضٍ مثبت من: قد - ملفوظة فتنبؤ مقدرة - وحينئذ تجرّد من الواو لئلا تلتبس بالماطفة: وإني لتعروفي لذكرك هرةٌ كما انتفض العصفورُ بللّة القطرِ أي وقد بللّه - وندرٌ ذكرٌ قد بدون الواو:
- وقفتُ برّيع الدارِ قد غيّرتُ البلي معارفها والسارياتُ المواطيلُ
- إذا وقعت الجملة الحالية المصدرية بفعل ماضٍ مثبت بعد: إلا - أو قبل: أو - الشرطية وجب تجريدها من الواو وقد - لفظاً وتقديراً: ما تكلم إلا ضحكاً - لأرعين عهدٍ وداك راسلتني أو قاطعتني - أي إذا راسلتني أو قاطعتني -
- ووردت اقترانها بعد: إلا - بالواو: نعم امرءاً هريمٌ لم تعرّ نائبةً إلا وكان لمُرئاعٍ بها وذرٌّ إذا كان الفعل منفيّاً بما وجب اقترانها بالواو فقط: وقف الخطيبُ وما فاه بينت شفةً
- إذا كان الفعل مثبتاً ارتبطت بالضمير وحده: أقبل الصديقُ يبشرُ القومَ - ما لم تقع قبله: قد فيجب ارتباطها بالواو أيضاً: لم تدموني وقد تعلمون صديقٌ وديٌّ؟
- إذا كان الفعل منفيّاً بلم أو بلما فالتخارُ يربطها بالواو والضمير معاً: أدبت المذنبَ ولم أشفقِ قطفت الثمرةَ ولما تنضح - وإذا كان منفيّاً بلا أو ما ارتبطت بالضمير: قمتُ لأبالي - زرتك ما أخافُ منك شرّاً
- إنَّ البيانيّين يجيزون دخولَ الواو وتركها على السواء في كل منفيٍّ

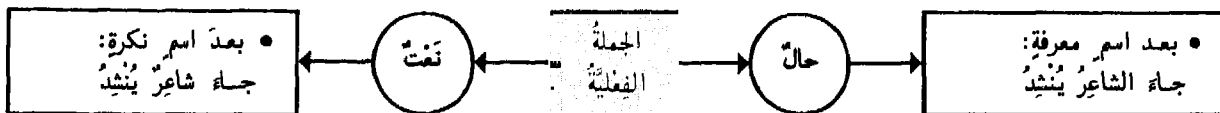

الحال ٣ - علاقات الحال بصاحبها وبعاملها

• إنَّ الحالة مفردة كانت أو جملة تأتي مُتَعَدَّةً

جاءَ عَمَرُو يَرْكُضُ وراءَ أبيهِ وَهُوَ فَرِحٌ

قَامَ يَنْشِي رَاكِضًا

جاءَ زَيْدٌ رَاكِبًا مُبْتَسِمًا

- وكذلك صاحبها فإنه يكون مُتَعَدَّدًا: لَقِيْتُ زَيْدًا مُصْعَدًا مُنْحَدِرًا
- إنَّ الحال إذا كانت تصلح لكلِّ مِمَّا قبلها كانت لما تليها وَكُوَ تقديرًا - فإن كانت مُفْرَدَةً: لَقِيْتُ زَيْدًا ماشيًا - كانت لزيد فإن أريد كونها للمتكلم قيل: لَقِيْتُ ماشيًا زَيْدًا - وإن كانت مُتَعَدَّةً لِصَاحِبِيْنِ: لَقِيْتُ زَيْدًا ماشيًا رَاكِبًا - أي لَقِيْتُهُ ماشيًا وَأَنَا رَاكِبٌ كانت الأولى لزيد والثانية للمتكلم بناءً على أنَّ الأولى وصاحبها قد اعترضوا بينهما والمعرض في حُكْمِ السَّاقِطِ فتكون في تقدير التالفة له - ولكن يجوز اختلاف هذا الترتيب عند أمن اللبس فتقول: رَكِبْتُ البَهِيرَ مُتَرْتَمًا - لَقِيْتُ هِنْدَ ضَاحِكًا عَابِسَةً

صاحب الحال لا يكون إلا فاعلاً أو مفعولاً أو مجروراً:

وَقَفَ العَالِمُ خَاطِبًا فِي القَوْمِ - شَرَبْتُ المَاءَ صَافِيًا - يَلْدُ لِي صَوْنُ الكَلَامِ فَصِيحًا

<p>٣- لا فرق بين أن يكون صاحب الحال مجروراً بالحرف: مَرَزْتُ بِزَيْدٍ رَاكِبًا جَوَادًا - أو بالضاف غير أنَّ الحال لا تأتي عن المضاف إليه إلا إذا كان المضاف مَصْدَرًا أو وصفاً عاملاً عملاً الفعل ليكون صاحب الحال فاعلاً أو مفعولاً في المعنى فَرِحْتُ بِدَرْسِ أَخِيكَ مُجْتَهِدًا هذا مُؤَدَّبُ التَّلْمِيذِ مُذْنِبًا - فَأَخِيكَ هُنَا فاعلٌ في المعنى لأنه الدارس - والتلميذ مفعول لأنه وقع عليه التأديب - فإن لم يكن كذلك امتنعت المسألة ما لم يكن المضاف جزءاً من المضاف إليه: يُعْجِبُنِي وَجْهُ سَيِّدِي مُبْتَسِمًا - أو كجزء منه: أَفَادَنِي وَغَضَّ الخَطِيبُ زَاجِرًا</p>	<p>٢- لا فرق بين أن يكون المفعول مفعولاً به: اجْتَنِبَ الرِّيحَ شَالِيَةً أو مفعولاً مُطْلَقًا: ضَرَبْتُ الضَّرْبَ شَدِيدًا أو مفعولاً لَهُ هَرَبْتُ لِلخَوْفِ مُجَرَّدًا أو مفعولاً فِيهِ: صَمْتُ الشَّهْرَ كَامِلًا أو مفعولاً مَعَهُ: سِرْتُ وَالتَّيْلَ فَاغْنَا</p>	<p>١- لا فرق بين أن يكون صاحب الحال فاعلاً أو مفعولاً لفظاً ومعنى أو لفظاً فقط - فالعالم في المثل الأول فاعلٌ في اللفظ والمعنى - والماء في المثل الثاني مفعول لفظاً ومعنى - والكلام في المثل الثالث مفعول معنى لا لفظاً - وكذا لا فرق في الفاعل أن يكون فاعلاً معنى لا لفظاً كالصديق من قولك: سَرَّني قُدُومُ الصَّدِيقِ غَائِبًا - لا تأتي الحال عن المبتدأ - أمَّا قولك: هذا خَطِيبًا أَقْدَرُ مِنْهُ شَاعِرًا - فيخرجونه على أنَّ صاحب الحال في الأول هو اسم الإشارة باعتبار المعنى على تأويل: أَشِيرُ إِلَيْهِ - وأنَّ الحال المذكورة في الثاني عن ضمير مستتر في الخبر وهو فاعلُ أفعالِ التفضيل</p>
--	--	---

- يُشْتَرَطُ في صاحب الحال أن يكون معرفةً لأنه محكومٌ عليه والحكومٌ عليه يجب أن يكون معلوماً ليكون من الحكم فائدة
- وقد يأتي نكرة لسوغات هي مسوغات الابتداء بالنكرة نفسها فكما تقول: في الدار رجلٌ - تقول: جاءني رَاكِبًا رَجُلٌ - وكما تقول: رَجُلٌ كَرِيمٌ في الدار - تقول: أتى رَجُلٌ كَرِيمٌ مُبْتَسِمًا

<ul style="list-style-type: none"> • لفظي: وهو الفعل أو شبهه • معنوي: هو ما تضمن معنى الفعل دون حروفه. وهو اسم الإشارة: هذا صدِّيقك مُضِيلاً والظرف: زَيْدٌ عِنْدَكَ ضَيْفًا - والجار والمجرور: زَيْدٌ فِي الدَّارِ نَائِمًا وأحرف التمني: لَيْتَهُ عِنْدَنَا نَازِلًا - وأحرف الترجي: لَعَلَّ زَيْدًا إِلَيْنَا قَادِمًا وأحرف التشبيه: كَأَنَّهُ البَدْرُ طَالِعًا - وأحرف التنبيه: ها إِنَّه الخَطِيبُ مُصَفِّعًا وأحرف النداء: يَا زَيْدُ هَاجِمًا • وقد ورد بعد الاستفهام أسماء منصوبة على الحال: مَا شَأْنُكَ قَائِمًا؟ - مَا بِأَلْكَ مَاشِيًا؟ مَنْ ذَا فِي البَابِ وَاقِفًا؟ 	<p>عامل الحال قسيان</p>
--	---------------------------------

الحال - ٤ - مرتبة الحال وصاحبها وعاملها

• حكم الحال أن تؤخر عن صاحبها ولكن:

يجب تأخيرها عن صاحبها	يجب تقديمها على صاحبها
<ul style="list-style-type: none"> • إذا كانت محصورة: ما نُزِلَ الرُّسُلُ إِلَّا مُبَشِّرِينَ • إذا كانت جُذلةً مرتبطةً بالواو: جاءني الغلام وهو يحولُ البشري • إذا كان صاحبها مجرورًا بالضاف أو بالحرف: عَجِبْتُ مِنْ ذَهَابِ الْأَمِيرِ مَاشِيًا - مَرَرْتُ بِهَيْدَرٍ جَالِسًا ما لم يكن مجرورًا بحرف زائد فلا يمتنع تقديمه: هل جاءك ماشيًا من رجلٍ؟ 	<ul style="list-style-type: none"> • إذا كان نكرةً محضةً: قَدِمَ مُرْعَا رَجُلٌ - رَأَيْتُ رَابِضًا أَسَدًا - النكرة المحضة هي غير مضافة ولا واردة بعد نفي واستفهام وإنما أوجبوا تقديمها لئلا تلتبس بنعت صاحبها المنصوب: • رَأَيْتُ رَجُلًا رَاكِبًا - وحلوا غيره عليه طردًا • إذا كان محصورًا: ما سَافَرَ مَاضِيًا إِلَّا أَبُوكَ • إذا كان مضافًا إلى ضمير يلابسها أي يعود على شيء يتعلق بها أو يتعلقها: جاء يأخذُ بِثَارِ كَلْبِي أَخُوهُ

• المراد هنا بالإضافة المعنوية غير اللفظية لأن هذه يصح معها تقديم الحال على المضاف إليه: هذا شاربٌ ممزوجة الحفرة - أما تقديم الحال على المجرور بالحرف فإن كثيرين بين النحاة يجيزونه لوروده في السماع لكنه مخصوص في الشعر: إذا المرء أعينته المروءة ناشيًا فمطلبها كهلًا عليه شديد - أي فمطلبها عليه في حال كمولته

<ul style="list-style-type: none"> ١- فعلاً جامداً لا يتصرف في نفسه. كأفعل التَّعَجَّبُ: ما أَحْسَنَ زَيْدًا مُبَشِّرًا ٢- اسم تفضيل: زَيْدٌ أَفْصَحُ النَّاسِ حَظِيْبًا - يُسْتَثْنَى مِنْ ذَلِكَ مَا كَانَ أَفْعَلُ التَّفْضِيلِ فِيهِ عَامِلًا فِي حَالَيْنِ لِصَاحِبَيْنِ قَدْ فَضَّلَ أَحَدُهُمَا عَلَى الْآخَرِ فَتَقَدَّمَ الْحَالُ الْأَوَّلُ مِنْهَا خَوْفَ اللَّبْسِ: زَيْدٌ مَاشِيًا ٣- أسرع من عمرو راكبًا ٤- اسم فعل: نَزَلَ مُرْعَا ٥- مُتَضَمَّنًا مَعْنَى الْفِعْلِ دُونَ حُرُوفِهِ كاسم الإشارة: هَذَا زَيْدٌ مُقْبِلًا - أَوْ أَدَاةٌ تَشْبِيهِ أَوْ تَمَنٍّ أَوْ تَرَجٍّ أَوْ تَنْبِيهِ: كَأَنَّ زَيْدًا هَاجَا أَسَدًا - الخ... ٥- مُؤَكَّدًا بِالْحَالِ: وَلَيْ مُدْبِرًا - لِأَنَّ الْمُوَكَّدَ بَعْدَ الْمُوَكَّدِ 	<p>يجب تأخير الحال أيضًا إذا كان العامل</p>
---	---

• أما في ما سوى ذلك فيجوز التقديم والتأخير: زُرْتُ الْحَيَّ عَابِرًا - زُرْتُ عَابِرًا الْحَيَّ

حق الحال أن تتأخر عن عاملها

• وتتقدم عليه وجوبًا إذا كان لها صدر الكلام:	• وجوازًا إذا كان العامل فعلًا متصرفًا أو صفة غير أفعل كالتفضيل: باسماً قديم الزائر - بريئاً أخوك محبوباً
--	---

• يمتنع تقديم الحال على عاملها في جميع المواضع التي يجب فيها تأخيرها عن صاحبها

- يجوز حذف عامل الحال إذا دل عليه دليل كقولك لِقَاصِدِ السَّفَرِ: سَالِمًا - أَي سِرَ سَالِمًا - وكقولك: رَاكِبًا - لَمَنْ قَالَ لَكَ: كَيْفَ جِئْتَ؟
- يجب حذف عامل الحال قياسًا:
- ١- في الحال السادة مسد الخبز: ضربي العبد مسيئًا
- ٢- في الحال المؤكدة لمضمون الجملة: زَيْدٌ أَبُوكَ عَطُوقًا
- ٣- في ما ذكر للتوبيخ: أَمْتَكَلَمًا وَقَدْ سِيرَ بِالنَّعْشِ
- ويحذف أيضًا قياسًا في الحال التي يتبين فيها زيادة أو نقص فيه: تَصَدَّقْ بِدِينَارٍ نَصَاعِدًا
- اشترى بديهم فساقلاً - والتقدير: فأذهب بالعدو صاعداً - انحطت بالمشترى به ساقلاً
- ويحذف ساعاً في غير ذلك: هنيئاً بك - أي ثبت لك الخبر هنيئاً -

في حذف عامل الحال

التمييز - ١ - تحديده - موقعه - إعرابه

• هو اسم نكرة منصوب جامد يُزيلُ إبهامَ ما قبله متضمنًا معنى حرف الجرّ: مِن

تمييز النسبة	(فاعل)	العامل (فعل)	تمييز المفرد	العامل (مبتدأ)	(خير)
أمانة	التاجر	اشتَهَرَ	زَيْتًا	رَطْلٌ	عِنْدِي

- زيتًا: أوضح جنسَ الرطلِ نافيًا كونه من أجناسٍ أخرى
- تمييزُ المفرد: يبيِّنُ إبهامَ الاسمِ المفردِ المذكورِ
- أمانة: أوضحت نوعَ الاشتهارِ وسببَهُ الأمانةَ لا غيرها
- تمييزُ النسبة: يبيِّنُ الإبهامَ الحاصلَ عن نسبةِ الفاعلِ

٢ - العدد	١ - أسماء المقادير	تمييز
١ - العنْد الصَّرِيحِ : عِنْدِي ثَلَاثُونَ قَلَمًا	١ - المِسَاحَةِ : هَذَا ذِرَاعٌ أَرْضًا	•
٢ - الكِنَايَةِ : كَمْ سَطْرًا كَتَبْتَ؟ (كَمْ - كَابِنٌ - كَذَا)	٢ - الوَوزنِ : عِنْدِي رَطْلٌ عَسَلًا	
	٣ - الكَيْلِ : أَعْطَيْتُ الْفَقِيرَ مَدًّا قَمَحًا	

- للاسم الواقع بعد أسماء المقادير أربعة أوجه: النَّصْبُ على التَّمْيِيزِ - الجُرُّ بالمُضَافِ - الجُرُّ بِمِنَ - الرُّفْعُ على البَدَلِيَّةِ: عِنْدِي رَطْلٌ زَيْتًا - عِنْدِي رَطْلٌ زَيْتًا - عِنْدِي رَطْلٌ مِنَ الزَّيْتِ - عِنْدِي رَطْلٌ بَطَلًا - مَا لَنَا غَيْرُكَ سَدًّا - أَوْ تَعَجِبُ: يَا لَهَا لَيْلَةٌ - أَوْ كَانَ مَتَفَرِّعًا مِنْ مُمَيِّزِهِ: لِي خَاتَمٌ ذَهَبًا
- مُمَيِّزُ العَدَدِ يَنْصَبُ مُفْرَدًا مَعَ: ١١ إلى ٩٩ - وَيُجَرُّ بالمُضَافِ مَجْمُوعًا مَعَ: ٣ إلى ١٠ - وَيُجَرُّ بالمُضَافِ مَفْرَدًا مَعَ مِئَةٍ وَأَلْفٍ

٢ - غيرُ منقولٍ عن شيءٍ أي لم يكن ردهً إلى تركيبٍ يقع فيه فاعلاً أو مفعولاً أو مبتدأً	١ - منقولٌ عن الفاعل: فاضِ الإِنَاءِ ماءً	تمييز النسبة أو الجملة
• جازِ نَصْبُهُ: لِلَّهِ ذَرَّةٌ فَارِسًا - مِنْ فَارِسٍ	منقولٌ عن مفعولٍ: حَصَدْنَا الأَرْضَ قَمَحًا	•
• جازِ جَرُّهُ مِن: كَفَى بِالْمَوْتِ مِنِ وَاغْطِرٍ - وَاغْطَا	منقولٌ عن مبتدأٍ: زَيْدٌ أَرْجَحُ مِنْكَ عَقْلًا	

• في المفردِ هو الاسمُ المبهَمُ: اشترَيْتُ ذِرَاعَيْنِ جَوْحًا • في الجملةِ هو الفعلُ: قَرَرْتُ بِكَ عَيْنًا

• لا يجوزُ تقدِيمُ التَّمْيِيزِ على عامِلِهِ مُطْلَقًا - فلا يُقالُ: زَيْتًا رَطْلًا - شَيْبًا اشْتَعَلَ الرَّأْسَ

عاجِلُ التَّمْيِيزِ

تأخِيرُ التَّمْيِيزِ

التمييز	ويقتربان	الحال
١ - لا يكون إلا اسمًا		١ - تأتي جملةً وظرفًا
٢ - متين للذوات		٢ - مبيته للهيئات
٣ - تمييز النسبة لا يتعدد إلا بالعطف		٣ - تتعدد بعطف وبدون عطف
٤ - لا يتقدم على عامله		٤ - تتقدم على عاملها
٥ - حقه الجمود		٥ - حقه الاشتقاق
وقد يأتي مشتقًا (وذلك غير قياسي)		وقد تأتي جامدة غير مفسرة بالمشتق

يتفق الحال والتمييز
• اسمان
• نكرتان
• فضلتان
• منصوبتان
• رافعتان للإبهام

التمييز - ٢ - أفعال المدح والذم

• وُضِعَتْ أربعةُ أفعالٍ جامدةٍ لإنشاءِ مدحٍ أو ذمٍّ على سبيلِ المبالغةِ وهي: نِعَمٌ - حَبْدًا - بئسَ - ساءَ

المخصوص (مبتدأ)	التمييز	فعل المدح	المخصوص (بدل من الفاعل)	(فاعل)	فعل المدح
زَيْدٌ	رَجُلًا	حَبْدًا	زَيْدٌ	الرَّجُلُ	نِعَمٌ

- أفعالُ المدحِ والذمِّ كُلُّها جامدةٌ لا يُسْتَمْعَلُ منها إلا الماضي وهي تجري مجرى الفعلِ مُطلقًا مع فاعلِهِ الظاهرِ
- ما عدا: حَبْدًا - فَإِنَّهَا تَلزَمُ لفظًا واحدًا مع الجميعِ
- تفتقرُ أفعالُ المدحِ والذمِّ عن سائرِ الأفعالِ بأنَّها تقتضي ما عدا فاعلِها اسمًا مخصوصًا بالمدحِ أو الذمِّ

فاعل: نِعَمٌ - بئسَ - ساءَ

١ - مَعْرُوفٌ بِأَنَّ: نِعَمَ الرَّجُلِ زَيْدٌ	٤ - ضَمِيرٌ مُسْتَرٌ وَجُوبًا مَتَى كَانَ مَفْسَرًا بِنَكْرَةِ مَنْصُوبَةٍ عَلَى التَّمْيِيزِ: نِعَمٌ رَجُلًا دَارِنًا
٢ - مُضَافٌ إِلَى مَا فِيهِ أَل: بئسَ ماضي السوءِ زَيْدٌ	٥ - أَوْ مَفْسَرًا بِمَا النَّكْرَةُ الَّتِي بِمَعْنَى شَيْءٍ: نِعَمٌ مَا زَيْدٌ
٣ - مُضَافٌ إِلَى الْمُضَافِ إِلَى مَصْحُوبٍ أَل: ساءَ قاضي أَحكامِ الظُّلْمِ زَيْدٌ	

- لا يجوزُ الجمعُ بينِ الفاعلِ الظاهرِ والتمييزِ فلا يُقالُ: نِعَمَ الرَّبِيعِ رَجُلًا - وقد أجازَهُ بعضهم للتوكيدِ: نِعَمَ الجارِ جارًا مَنْ حَتَّى يَجُوزُ أَنْ تُدْعَمَ مِمَّ مَا يَمِيزُ نِعَمٌ فَتَكْسُرُ العَيْنُ وَتَشَدُّدُ المِيمُ: نِعَمًا زَيْدًا - ويجوزُ حذفُ المخصوصِ الواقعِ بعدها: نِعَمًا - بئسًا
- إِنَّ مَا الواقعةِ بعدَ: نِعَمٌ - بئسَ - ساءَ - تكونُ موصولةً إذا تلاها فعلٌ: نِعَمٌ مَا صَنَعْتَهُ - والتقديرُ: نِعَمٌ الَّذِي صَنَعْتَهُ هَذَا - ومحلُّها مِنَ الإعرابِ الرَّفْعُ عَلَى الفاعليَّةِ لِأَنَّهَا نَائِبَةٌ مَنْابٍ مَصْحُوبٍ أَلِ الجَنَسِيَّةِ - وقيلَ: بَلْ إِنَّهَا مَعْرِفَةٌ تَامَةٌ أَي غَيْرُ مُفْتَقِرَةٍ إِلَى صِلَةٍ والفعلُ صِغَةً لمخصوصٍ محذوفٍ مَعَهَا - والتقديرُ في المِثَالِ: نِعَمَ الشَّيْءِ شَيْءٌ صَنَعْتَهُ

المخصوص	١ - هو مبتدأ مؤخرٌ والجملة قبله خبرٌ	٢ - هو خبرٌ لمبتدأ واجب الحذف	٣ - هو مبتدأ حذيفٌ خبره	٤ - هو بدلٌ مِنَ الفاعلِ
أحسن	زَيْدٌ نِعَمَ الرَّجُلِ	نِعَمَ الرَّجُلِ الممدوحُ زَيْدٌ	نِعَمَ الرَّجُلِ زَيْدٌ الممدوحُ	نِعَمَ الرَّجُلِ زَيْدٌ
يتأخر				
مطلقًا				
عن الفاعلِ				

• إذا تَدَقَّمَ في الكلامِ ما يَدُلُّ على المخصوصِ جازَ حَذْفُهُ: دَرَسْنَا النُّحُوَّ عَلَى أَسْتَاذٍ فَاضِلٍ وَنِعَمَ المُدْرَسُ - أَي نِعَمَ المُدْرَسُ الأَسْتَاذُ

حَبْدًا

- حَبْدًا زَيْدٌ دَارِسًا: حَبٌّ فَعْلٌ ماضٍ - ذا فاعله والجملة خبرٌ مقدَّمٌ - زَيْدٌ مبتدأ مؤخرٌ - والرَّابِطُ الإِشَارَةُ - دَارِسًا: حالٌ مِنْ زَيْدٍ - وَتَتحوَّلُ حَبْدًا إِلَى الذَّمِّ إِذَا قُدِّمَتْ عَلَيْهَا لا النَّافِيَةُ: لا حَبْدًا المُتَكَبِّرُ
- إِذَا حَذَفَ اسْمُ الإِشَارَةِ: ذا - جُعِلَ المخصوصُ فاعِلًا لِحَبٍّ: حَبٌّ قَبْلَ التَّارِيخِ - وَيجوزُ أَنْ يُجَرَّ بِبَاءٍ زائِدَةٍ: حَبٌّ بَقْنَ التَّارِيخِ - فيكونُ مجرورًا لفظًا مرفوعًا محلاً على الفاعليَّةِ - حَبٌّ بِالضَّمِّ أَكْثَرُ اسْتِعْمَالًا مِنْ حَبٍّ
- يَجُوزُ أَنْ يَقَعَ بعدَ حَبْدًا نَكْرَةٌ مَنْصُوبَةٌ عَلَى التَّمْيِيزِ رافعةً ما في اسمِ الإِشَارَةِ مِنَ الإِبْهَامِ: حَبْدًا رَجُلًا زَيْدٌ
- وَيجوزُ أَنْ تَقَعَ الحالُ بعدَ حَبْدًا مقدَّمةً على المخصوصِ أو مؤخَّرةً عنه: حَبْدًا شاعِرًا أخوكَ - حَبْدًا أخوكَ شاعِرًا
- تَقْدِيمُ المخصوصِ على حَبْدًا ممنوعٌ مُطلقًا فلا يُقالُ: زَيْدٌ حَبْدًا

- كُلُّ فَعْلٍ ثلاثيٌّ مجرَّدٌ على وزن: فَعْلٌ - لَهُ أَحكامُ المدحِ والذَّمِّ: كَرَمٌ التَّمْيِيزُ زَيْدٌ - زَيْدٌ: مبتدأ - جملة كَرَمٌ: خبر
- تَدخُلُ النِّوَاسِخُ عَلَى المخصوصِ ما عدا: حَبْدًا - كانَ الكِتابُ نِعَمَ الرِّقِيقِ

الاستثناء ١ - أحكام الاستثناء بإلا

• هو إخراج الاسم الواقع بعد إلا - أو إحدى أخواتها من حكم ما قبلها: قام القوم إلا زيدًا

أخوات إلا: غير، سوى، خلا، عدا، حاشا

يلحق بها: لا سيًا، يند، ليس، لا يكون

• أما نصب المستثنى فقول: إلا - وقيل العامل المتقدم عليها - والمذهب الثاني هو المرجح عند النحاة

- ١ - المتصل : وهو ما كان فيه المستثنى من جنس المستثنى منه: قام القوم إلا زيدًا
- ٢ - المنقطع : وهو ما كان فيه المستثنى من غير جنس المستثنى منه: عاد الغائبون إلا ذوابهم
- ٣ - المفرغ : وهو ما حذف فيه المستثنى منه: ما قام إلا زيد

- الاستثناء المتصل هو الشائع في الاستعمال والمنقطع نادر
- الكلام قبل إلا - في الاستثناء المفرغ ناقص لا يتم معناه إلا بما بعدها - وسمي مفرغًا لأن ما قبل إلا - تفرغ لطلب ما بعدها ولم يشتغل عنه بالعمل في غيره - والاستثناء في الحقيقة حاصل عن عامل محذوف كأنك تقول: ما قام أحد إلا زيد

إعراب المستثنى	المستثنى			الحرف إلا	المستثنى منه مذكور محذوف	الجملة	
	متصل	منقطع	مفرغ			متصلة	مقطعة
• يُنصبُ وجوبًا	زيدًا	ذوابهم الشياب		إلا إلا إلا	القوم الغائبون الدار	قام عاد اخترقت	ما
• الترجيح: بدل من المستثنى منه	زيد الأشراز			إلا إلا إلا	القوم الله الناس رجل في الدار	قام يعاقب	ما لا لا
• يُعربُ حسب موقعه من الجملة	زيد زيدًا يزيد			إلا إلا إلا		قام رأيت مررت	ما ما ما

- لا رجل في الدار إلا زيد: يتعدى البدل على اللفظ لمانع فيبدل المستثنى على المحل
- قد تحمل إلا - على: غير - فيوصف بها مجردة عن معنى الاستثناء ويجري الإعراب على ما بعدها وذلك بشرط أن يكون الموصوف منكرًا: لي كتب إلا كتبك - لي كتاب إلا الكنز

المستثنى منه مذكور	إلا: حرف عامل	١ - وجوبًا: في الجملة المثبتة	يُنصب المستثنى
المستثنى منه محذوف	إلا: حرف عاطل	٢ - وجوبًا: في الجملة المنفية - والمستثنى منقطع	
		٣ - جوازًا: في الجملة المنفية - والمستثنى متصل	

الاستثناء ٢ - الاستثناء بأخوات إلا ومُلاحقاتها

- المُستثنى بعدها يكون مجروراً: قامَ الطُّلابُ سِوى واحدٍ
- غيرُ وسوى يَنْطَبِقُ عليها إعرابُ الاسمِ بعدَ إلا: لا أَعْرِفُ غَيْرَ الحَقِّ
- غيرُ: تكونُ للاستثناء وتكونُ صِفةً للنكرة
- سِوى: تقدرُ عليها الحركاتُ للتعدُّر
- تفتقرُ غيرُ عن سِوى في مسائلٍ عديدةٍ

غَيْرَ
سِوى

- إذا اعتبرتُ أفعالاً نَصَبْتُ مفعولاً به: جاءَ الزَّائرونَ خَلا واحداً
- إذا اعتبرتُ أحرَقاً جَرَّتْ ما بعدها: جاءَ الزَّائرونَ خَلا واحداً
- إذا سُبِقَتْ بِالمصدريةِ تَعَيَّنَتِ الفِعليةُ: قَدِمَ القَوْمُ ما خَلا واحداً
- بَعْضُ النُّحَاةِ يَمْنَعُ دُخولَ ما على حاشا
- تُسْتَعْمَلُ حاشا للتزئيه: تَمَرَّدَ الجُنودُ حاشا القائدَ

خَلا
عَدا
حاشا

- مُلْحَقَةٌ بأدواتِ الاستثناء: يُعْجَبُني الطَّالِبُ ولا سِياً طالِبٌ - طالِباً - طالِبٍ يَسْتَوْعِبُ
- مُركَّبَةٌ من لا + سِياً + ما
- لا: نافيةٌ للجنسِ . سِياً: اسمها - خبرها محذوفٌ
- إذا أتى بعدها اسمٌ نكرةٌ جازَ رَفْعُهُ (خبر مبتدئ محذوف) ونصبُهُ (تمييزاً) وجَرُّهُ (مُضَافاً إليه)
- إذا أتى بعدها اسمٌ معرفةٌ جازَ الرَفْعُ والجَرُّ: أُحِبُّ النَّاسَ لا سِياً الصَّادِقُ - الصَّادِقِ .
- ما: تكونُ زائدةً إذا جَرَرْنَا بعدها أو نَصَبْنَا
- ما: تكونُ اسماً موصولاً مُضَافاً إلى سِياً في حالِ رَفْعِ المُستثنى
- قد تُسْتَعْمَلُ لا سِياً بمعنى خصوصاً فتُنصَبُ على المفعوليةِ المُطلَقةِ .
- ويؤتى بعدها بالحال أو بالشرطِ أو بالظرفِ

لا سِياً

- لا تَقَعُ إلا منصوبةً: ذَهَبَ بَيْدَ أَنَّهُ لَمْ يَصِلْ

بَيْدَ

- قَلْبًا تُسْتَعْمَلُ ليس للاستثناء
- الاستثناء بـ(لا يكون) نادراً أيضاً

لَيْسَ
لا يَكُونُ

... فَكَانَ مِنْ أَسْئَلَةِ
الْكِسَائِيِّ لِسَيِّبَوَيْهِ قَوْلُهُ:

مَا تَقُولُ فِي قَوْلِ الْعَرَبِ:
كُنْتُ أَظُنُّ أَنَّ الْعَرَبَ أَشَدُّ لَسَعَةً مِنَ الزُّنْبُورِ فَإِذَا
هُوَ إِيَّاهَا؟

فَقَالَ سَيِّبَوَيْهِ:

فَإِذَا هُوَ هِيَ، وَلَا يَجُوزُ النَّصْبُ

المجرورات

٢٠٩	المجروراتُ : المَيْكَلُ العامُّ لأقسامِ المَجْروراتِ	١١ - ١
٢١٠	حروفُ الجِرِّ : أقسامُها ومُتعلِّقُها	١١ - ٢
٢١١	الإضافةُ : تحديدها وتقسيمُها	١١ - ٣ - ١
٢١٢	الإضافةُ : الإضافةُ المعنويَّةُ	١١ - ٣ - ٢
٢١٣	الإضافةُ : الإضافةُ اللَّفْظيَّةُ	١١ - ٣ - ٣
٢١٤	الإضافةُ : الإضافةُ إلى الجُمْلَةِ	١١ - ٣ - ٤

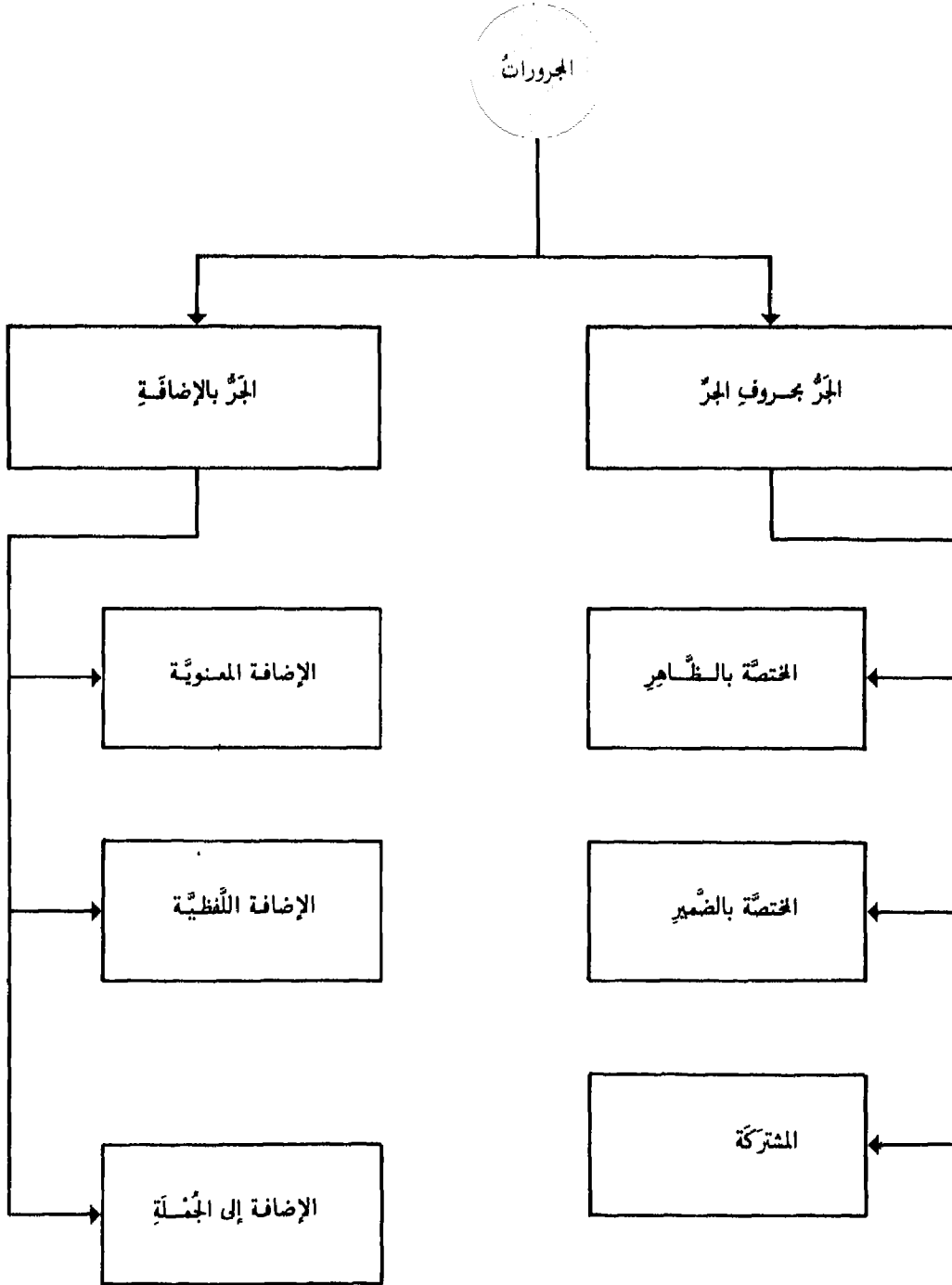

أقسامها ومتعلقها

حروف الجر

إلى
ب
ت
حتى
حاشا
خلا
رُبَّ
عدا
على
عن
في
ك
كَمْ
ل
لولا
مَنْذُ
من
مَنْذُ
و

١ - ما يختصُّ بالظاهر:

ت - حتى - رَبُّ - ك - كَمْ - مَنْذُ - مَنْذُ - و

٢ - ما يختصُّ بالضمير:

لولا

٣ - ما يشترك بين الظاهر والمضمَر:

إلى - ب - حاشا - خلا - عدا - على - عن - في - ل - من

أقسامها

متعلقها

• لا بدَّ لحروف الجرِّ من متعلِّقٍ - ومتعلِّقها الفعلُ وما يُشْتَقُّ منه

• إذا دلَّ المتعلِّقُ على وجودٍ مُطلقٍ وَجِبَ حَذْفُهُ للاستغناء عنه: التَّاجِرُ في مَكْتَبِهِ - أي مَوْجُودٌ - وإذا دلَّ على وجودٍ مقيَّدٍ بوصفٍ كالشَّجَاعَةِ والجَبْنَ وَجِبَ ذِكْرُهُ: هذا شُجَاعٌ في بَيْتِهِ جِبَانٌ في الحَرْبِ. لا يَكُونُ المتعلِّقُ مطلقاً إلا إذا كان المجرورُ صلةً أو خيراً أو صِفَةً أو حالاً: مَرَزْتُ بِالَّذِي في المَدِينَةِ - القَمَرُ في كَيْدِ السَّاءِ - شَاهَدْتُ بِاخْرَةِ في مَنِّ البَحْرِ - جاءَ الأَمِيرُ في مَوْكِبِهِ - فالمتعلِّقُ محذوفٌ وَجوباً تقديراً كائنٌ أو مستقرٌّ وما أشبه ذلك - إلا في الصَّلَةِ فيبتَغينُ تقديراً بالفعل لأنَّ الصَّلَةَ لا تَكُونُ إلا جُمْلَةً والصَّفَةُ مع فاعلها لا تُعَدُّ جُمْلَةً

• يُحذفُ أيضاً المتعلِّقُ متى كان مفعولُهُ مجروراً بأحرف القسم - خلا الباء: واللَّهِ لأُصْحَبَنَّ بِكُلِّ نَفِيسٍ في سَبِيلِ خَيْرِكَ - أو كان المتعلِّقُ قد حُذِفَ في: مثلاً - أو شِبْهَهُ كقولهم للعروسين: بالرفاء والبتين - وللمسافر: على الطائر الميمون - أو كان حُذِفَ على شريطة التفسير: يَوْمَ الجُمُعَةِ صُمْتُ فيه

• لا متعلِّقٌ لحرف الجرِّ الرَّائِدِ: ما جاءَ من أحدي - ولا للمنزَلِ منزلة الرَّائِدِ: رَبُّ - لولا - لعل - ولا لكاف التشبيه: زَيْدٌ كالأَسَدِ

• حُكْمُ الظَّرْفِ في تعلقه بالفعل أو شِبْهِهِ كحُكْمِ حَرْفِ الجرِّ

الإضافة : ١ - تحديدها وتقسيمها

- هي نسبة اسم إلى آخر: غلام زيد - سارق البيت

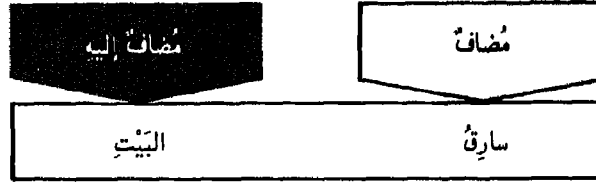

- حُكْمُ المضافِ أَنْ يُجْرَدَ مِنْ: أَل- والتَّنوينِ ونَوْنِ التَّشْبِيهِ والجمعِ وما أُلْحِقَ بهما: جاءَ غلامًا زَيدًا - رأيتُ سارقَ البيتِ - فَيَعْرَبُ بما يَسْتَحِقُّه مِنَ الإعرابِ وَيُجَرُّ المضافُ إليه على كُلِّ حالٍ

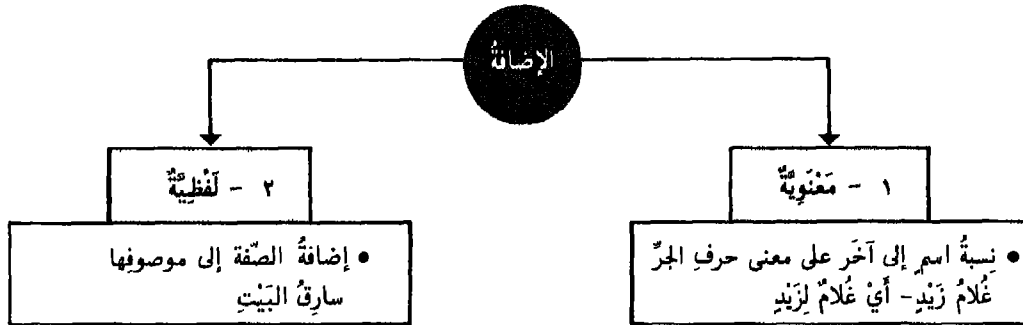

الفرق بينها

٢ - الإضافة اللفظية	١ - الإضافة المعنوية
١ - لا تُفِيدُ التَّعْرِيفَ ولا التَّخْصِصَ لكنْ تَكُونُ مُجَرَّدَ تَخْفِيفِ اللَّفْظِ	١ - تُفِيدُ التَّعْرِيفَ متى أُضِيفَتِ التَّكْرَةُ إلى المَعْرِفَةِ: بَيْتُ الجارِ وَتُفِيدُ التَّخْصِصَ متى أُضِيفَتِ إلى نَكْرَةٍ: بَيْتُ جارٍ - فَإِنَّهُ أَخْصُ مِنْ: بَيْتٍ - فَفَقَطْ
٢ - لا تَكُونُ على مَعْنَى حُرُوفِ الجَرِّ	٢ - تَكُونُ على مَعْنَى حُرُوفِ الجَرِّ: مِنْ - فِي - اللَّامِ
٣ - تُسَمَّى الإضافةُ غَيْرَ المَحْضَةِ على تَقْدِيرِ الانفصالِ فَتَقُولُ: هذا ضاربٌ زَيدٍ الآنَ - على تَقْدِيرِ: هذا ضاربٌ زَيدًا - وَمَعْنَاهَا مَتَّجِدٌ وَإِنَّا أُضِيفَ طَلَبًا لِلتَّخْفِيفِ	٣ - تُسَمَّى هَذِهِ الإضافةُ مَحْضَةً لِأَنَّهَا خالِصَةٌ مِنْ نِيَّةِ الانفصالِ فَلا يُقَدَّرُ فِي: بَيْتُ جارٍ - بَيْتُ جارٍ

الإضافة العنويّة - ٢

- ١- من : متى كان المضاف إليه جنسًا للمُضاف : خاتمٌ ذهب - ثوبٌ خزّ -
 ٢- في : متى كان المضاف إليه ظرفًا للمُضاف : صلاة العصر - درسُ المساء -
 ٣- ل : متى كان المضاف إليه مالكا للمُضاف : كتابٌ أخيك - أو شئنا مالك : عبدٌ زيد -

معانيها

• توجد أسماء لا تنفك عن الإضافة أصلاً لأنها بالصفة الدلالة بنفسها فيجب أن تنضم إلى غيرها لتكتمل دلالتها

- أي - بعض - جميع - مع - كل: يجوز أن تُضاف في النية فيحذف ما تُضاف إليه وتُعرب منونة: أيًا ما تدعو فله الأسماء الحسنى - يعني أي اسم تدعو - فصلنا بعضهم على بعض - أي على بعضهم - جاؤوا جميعاً - جميعهم - ذهبوا معاً - أي بعضهم مع بعض - كلٌ حيّ ...
- الجهات الست: إذا حذف ما تُضاف إليه جاز أن تستعمل منونة كباقي النكرات المعربة وأن تُبنى على الضمّ وأن تُعرب غير منونة كأن المضاف إليه مذكور: كنتُ قبلًا مُجتهدًا - مات الوزير قبل - أو من قبل - مات الملك ومات الوزير قبل - أي قبله - أو من قبل - أي من قبله
- حسب: لا يجوز فيها إلا البناء على الضمّ عند قطعها: قبضتُ درهماً فحسب - أي فحسب ما قبضته
- غير: لا تُقطع عن الإضافة إلا مسبوقاً بما أو ليس - والأحسن أن تُبنى على الضمّ: لي عشرة دراهم ليس غير - ويجوز على قلّة تنوينها منصوبة أو مرفوعة
- سوى - شبه - غير - مثل: أو الأسماء المتوَعَّلة في الإبهام لا تفيد إضافتها تعريفاً: مررتُ برجلٍ مثلك - فلا يُعلم من هو هذا الرجل - ولهذا ساع وقوعها صفةً للنكرة
- ذو: بمعنى صاحب لا تُضاف إلا إلى اسم جنسٍ ظاهرٍ غير صفةٍ، نكرة كان: جاءني رجلٌ ذو مال - أو معرفة: جاءني الرجلُ ذو المال - ولا فرق بين أن يكون موصوفاً بها كما في المثل أو غير موصوفاً بها: جاء ذو مالٍ أو ذو المال - ومثلها ذاتٌ ونذر: ذووه - بالإضافة إلى الضمير
- مما يلزم الإضافة: قُصارى الشيء - حُداداه بمعنى غايته -
 لئيك - حنانيك - سعديك - دوايك - هذاذك: وهي من مصادر مشتاة لفظاً ومعناها التكاثير وهي منصوبة بعمامل مقدرة من لفظها أو معناها على أنها مفعولٌ مطلق
- لذن: يُجر ما وليها بالإضافة إلا غدوة فإنهم نصبوها على التمييز - ويجوز فيها الجر وهو القياس - وإذا عطفت عليها منصوبة جاز النصب عطفاً على اللفظ والجر مراعاةً للأصل: لذن غدوة وعشيّة

يُمتنع دخول التعريف على المضاف فلا يقال: المنزل الأمير - بل: منزل الأمير

أل

وما تبقى من الجهات الست وما هو في معناها

الإضافة اللفظية - ٣ - الإضافة

- ١ - إضافة اسم الفاعل إلى مفعوله: جاء سارقٌ البيت. وتندرج فيه صيغُ المبالغة: شرابُ العسل
- ٢ - إضافة اسم المفعول إلى نائب فاعله: هذا مسروقُ البيت
- ٣ - إضافة الصفة المشبهة إلى فاعلها: أنتَ الكريمُ الأصل

أنواعها

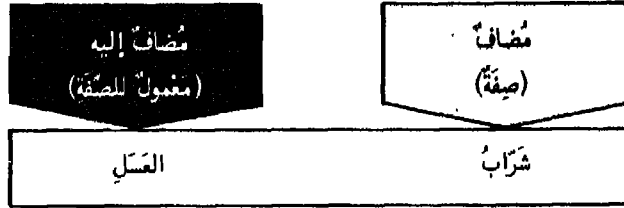

- لا يُضاف الاسم إلى مرادفيه، فلا يُقال: تَيْتُ أسدٌ، إلا إذا كانا علمين.
- لا يُضاف موصوفٌ إلى صفتيه. أمّا قولهم «صلاةُ الأولى» فتأويله: صلاةُ الساعةِ الأولى.
- أمّا إضافة الصفة إلى الموصوف فجازة، بشرط أن يصحّ تقدير «من»، نحو: كرامُ الناسِ، أي الكرامُ من الناسِ.
- يجوزُ أن يُضاف العامُّ إلى الخاصِّ، نحو: يومُ الجمعةِ. ولا يجوزُ العكسُ.

<ul style="list-style-type: none"> • يُحذفُ المضافُ لقيام قرينة تدلُّ عليه ويُقامُ المضافُ إليه مقامه فيعرَّبُ بإعرابه: جاء ربُّك - أي: أمرُ ربِّك - • ويُحذفُ المضافُ إليه ويبقى المضافُ كحالهِ لو كان مضافاً فيُحذفُ تنوينه وذلك إذا عطِفَ على المضاف اسمٌ مضافٌ إلى مثل المحذوف من الاسم الأوَّل: قَطَعَ اللهُ يَدَ وَرَجَلٍ مَنْ قَالَهَا - التقدير: قَطَعَ اللهُ يَدَ مَنْ قَالَهَا وَرَجَلٍ مَنْ قَالَهَا - فحذف: مَنْ قَالَهَا - غيرَ أنَّ الأفضحَ إضافةُ الأوَّلِ إلى الاسم الظاهر والثاني إلى ضميره: قَطَعَ اللهُ يَدَ مَنْ قَالَهَا وَرَجَلَهُ - 	<p>في حذفِ</p> <p>المضافِ</p> <p>والمضافِ إليه</p>
---	--

- يُشترطُ في اسمِ الفاعل والمفعول أن يكونا في الإضافة اللفظية بمعنى الحال أو الاستقبال لأنها إذا كانا بمعنى الماضي مثل: باري الوجود - أو بمعنى الاستمرار مثل: حامى العشيّة - أو جرى الأسماء الموصوفة مثل: كاتبُ القاضي - مملوكُ الأمير - تكونُ الإضافة معنويةً أمّا الصفة المشبهة فلا تكونُ إضافتها لفظيةً لأنها تتعينُ للماضي

- يجوزُ دخولُ أَلِ التعريفِ على المضافِ بشرطِ وجودها في المضافِ إليه: أنتَ المتَّبِعُ الحقُّ
- أو في ما أُضيفَ إليه المضافُ إليه: أنتَ المُكرِّمُ غلامُ الأمير -
- أو كان المضافُ مثنيً أو جمعَ مذكّرٍ سالماً: الفاتِحَا دِمَشقَ خالِدٍ وَأبو عُبَيْدَةَ - الساكِنُو بِيروَتِ آمِنونَ

أَلِ

الإضافة - ٤ - الإضافة إلى الجملة

• إن بعض الظروف تُضاف إلى الجملة الخبرية على تأويلها بالمصدر:

مضاف إليه (جملة خبرية)	مضاف (ظرف زمان)	فعل وفاعل ومفعول به
زاره الأعيان	يوم	رُزْتُ صديقك

• وإيها التزموا وتأويل الجملة بالمصدر لتكون الإضافة في الحقيقة إلى المفرد على حكمها - ويؤولون أيضاً الظروف غير المتصرفة بما يرادفها من الظروف المتصرفة لتصح إضافتها إلى المفرد فيقدر في: جلست حيث جلس الأمير - أي مكان جلوسه - وفي: قمت إذ قام زيد - أي حين قيامه - الخ...

مُدَّ - مُدُّ	إِذَا - حَيْثُ - لَمَّا
<ul style="list-style-type: none"> • تُضافان إلى الفعلية: ما رأيتُه مُدَّ رَحَل - • أو إلى الاسمية: ما رأيتُكَ مُدَّ أَنَا مريضٌ 	<ul style="list-style-type: none"> • تُضاف إلى الجملة الخبرية - وهي تُلزم البناء وجوباً لافتقارها للأزم إلى الجملة - • إِذْ - حَيْثُ: تُضافان إلى الجُمْلَتَيْنِ الاسمِيَّةِ والفِعْلِيَّةِ - غير أنَّ العَالِبُ في: حَيْثُ - أن تُضاف إلى الجملة الفعلية والغالب في: إِذْ - أن تُضاف إلى الماضي وَقَدْ تُضاف إلى المضارع: • نَزَلْتُ حَيْثُ الأَمِيرُ نازِلٌ - مَرَرْتُ إِذِ الجُنُودُ غافلونَ - أَذْهَبُ إِذْ ذَهَبْتُ - • إِذَا - لَمَّا: تُختصَّانِ بالفِعْلِيَّةِ غيرَ أَنَّ: لَمَّا - لا تستعملُ إِلاَّ مع الماضي ولا تستعملُ إِذَا - إِلاَّ مع المستقبل وَلَوْ دَخَلْتُ الماضي لأنه في المعنى مستقبلٌ وأكثرُ ما يكونُ الفعلُ بعدها ماضيًا وقد يكونُ مُضارعًا -

• إنَّ المَبْهَمَ من ظروفِ الزَّمانِ تَجُوزُ إضافتهُ إلى الجملة: جِئْتُ حِينَ الجَيْشِ مُنْهَزمٌ - أي حِينَ انهزامِ الجَيْشِ -

• اختلفَ في إضافةِ المحدودِ مِنَ الظروفِ: أسبوعٌ - شهرٌ - عامٌ - فقيلَ تَمْتَنِعُ لأنَّ الظَّرْفَ إنَّها يُضافُ إلى الجملةِ حَمَلًا على: إِذْ - وهي تدلُّ على زمانٍ غيرِ محدودٍ - وقيلَ تَجُوزُ استدلالًا بما سَمِعَ منها كقولِ الشاعر:

مَضَتْ سَنَةٌ لِعَامٍ وُلِدْتُ فِيهِ وَعَشْرٌ بَعْدَ ذَلِكَ وَجِجْتَانِ
وقصرها بعضهم على: العامِ والسَّنَةِ - فقط لكثرةِ ورودها في الكلام -

• لَمَّا كانتْ هذه الظروفُ تُضافُ إلى الجملةِ جَوَازًا كان يجوزُ فيها الإعرابُ على الأصلِ، والبناءُ لقصدِ المشاكلةِ لأنَّ الجُمْلَةَ كُلَّها مَبْنِيَّةٌ - والخلافُ بين النُّحَاةِ يترتَّبُ على النَّظَرِ إلى الجملةِ بأسرها أو إلى صدرها فقط - فَمَنْ نَظَرَ إلى مجموعِ الجملةِ اختارَ البناءَ مُطْلَقًا وَمَنْ نَظَرَ إلى صدرها فقط اختارَ البناءَ مع المَبْنِيِّ والإعرابَ مع المَعْرَبِ طَلْبًا لِلْمُنَاسَبَةِ بين المتجاورين -

• المرادُ بالظُّروفِ اسمُ الزَّمانِ مُطْلَقًا لا المفعولُ فيه فقط - ولذلكَ يجري هذا الاستعمالُ في المنصوبِ عَنِ الظَّرْفِيَّةِ وفي غيره: هذا يَوْمٌ يَنْفَعُ الصَّادِقِينَ صِدْقَهُمْ

• يُشْتَرَطُ في الجملةِ أن لا تكونَ مُشْتَبِلَةً على ضَمِيرٍ يَعُودُ إلى المضافِ فلا يُقالُ: جِئْتُ يَوْمَ جاءَ زَيْدٌ فِيهِ

• إِذَا صُدِّرَتِ الجملةُ المضافُ إليها بحرفِ نفي: يَوْمٌ لا تَمْلِكُ نَفْسٌ لِنَفْسٍ شَيْئًا، بَقِيَ للمُضافِ معها حُكْمُهُ في الإعرابِ والبناء - فإن كان حَرْفًا: لا - النَّافِيَةَ للجنسِ مثل: يَوْمٌ لا حَرَ ولا بَرَدَ - جاز في اسمها الفتحُ على البناءِ والرَّفْعُ على إلغائها أو إعمالها عَمَلًا: ليس - والجُرُّ على اعتراضها بين المتضاميتين

التواضع

١٢
التَّوْبِيعُ

١٢	١٢
٢١٧	التَّوْبِيعُ : المَيْكَلُ المَأْمُورُ لِأَقْسَامِ التَّوْبِيعِ ١٢ - ١
٢١٨	التَّعْتُ : تحديده وأقسامه ١٢ - ٢ - ١
٢١٩	التَّعْتُ : عِلَاقَةُ التَّعْتِ بِالْمَنْعُوتِ ١٢ - ٢ - ٢
٢٢٠	التَّعْتُ : تَعَدُّدُ التَّعْتِ وَقَطْعُهُ وَتَقْدِيمُهُ وَحَذْفُهُ ١٢ - ٢ - ٣
٢٢١	التَّوْكِيدُ : تحديده وأقسامه ١٢ - ٣
٢٢٢	البَدَلُ : تحديده وأقسامه ١٢ - ٤ - ١
٢٢٣	البَدَلُ : عِلَاقَةُ البَدَلِ بِالْبَدَلِ مِنْهُ ١٢ - ٤ - ٢
٢٢٤	العَطْفُ : تحديده وأقسامه ١٢ - ٥
٢٢٥	الحِكَايَةُ : تحديدها وألفاظها ١٢ - ٦
٢٢٦	التَّوْبِيعُ : عِلَاقَةُ التَّابِعِ بِالْمَتَّبِعِ فِي الصَّرْفِ وَالنَّحْوِ ١٢ - ٧

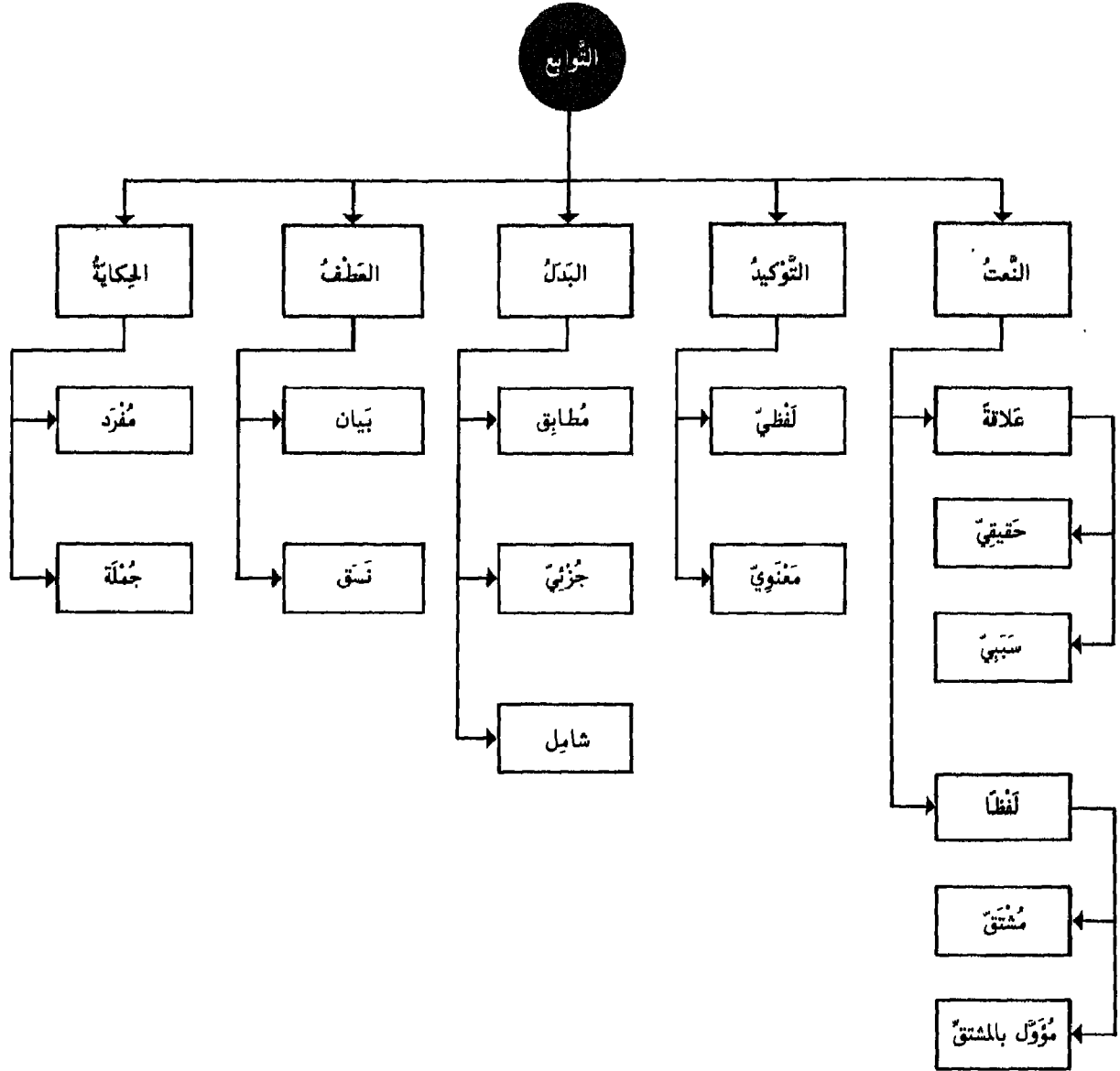

- قَدْ يَسْرِي إِغْرَابُ الكَلِمَةِ عَلَى مَا بَعْدَهَا فَيُرْفَعُ المَتَأَخَّرُ بِسَبَبِ رَفْعِ المَتَقَدِّمِ وَيُنْصَبُ بِسَبَبِ نَصْبِهِ وَهَلَّمَ جَرًّا - وَيُسَمَّى المَتَأَخَّرُ تَابِعًا وَالمَتَقَدِّمُ مَتَبَوِّعًا -



النعمت - ٣ - تعدد النعت وقطعه وتقدمه وحذفه

- إذا تعددت النعوت واختلفت معنى النعت ولقطه وجب تفرقة بعضه على بعض
- إذا كان المنعوت مفرداً وتعددت نعوته جاز أن ينطفأ بعض النعوت على بعض وجاز أن لا ينطفأ

الجملة	النعت تابع في الجر	القطفأ تابع في الجر	الجملة	النعت تابع في الرفع	النعت تابع في الرفع
مررت برجل	كاتب	وقفيه وشاعر	جاء زيد	العالم	الفقيه الشاعر

- يستثنى نعت اسم الإشارة المثنى والمجموع فلا يقال: مررت بهذين الطويل والقصير - ولا بهؤلاء الشاعر والكاتب والفقيه - على سبيل النعت - يجوز ذلك على سبيل البدل أو عطف البيان -

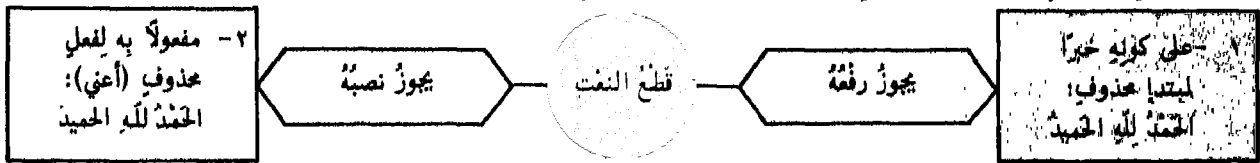

- يجوز قطع النعت إذا لم يكن ذكره لازماً للمنعوت كالنعت الذي يراد به المدح أو الذم أو الترحم

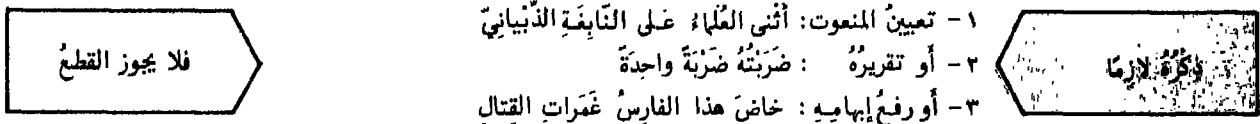

- إذا اختلف العاملان أو اختلف عملها يجب قطع نعت مفعوليهما الشامل لهما إما على الخبرية وإما على المفعولية: رأيت عمراً وقام زيد الكرمان - الكرمانين - ولا يجوز الإتيان - وإذا اختلف العمل، والعامل واحد وجب القطع أيضاً: ضرب زيد عمراً الشاعران - وذلك لاختلاف نسبه إليها - وإذا كان العاملان متحدین معنى وعملاً ونعت معمولاهما أتبع النعت: قديم بولس وحضر بطرس الكرمان - لأنها يتران منزلة العامل الواحد لاتحادها في المعنى - ويجوز القطع أيضاً -

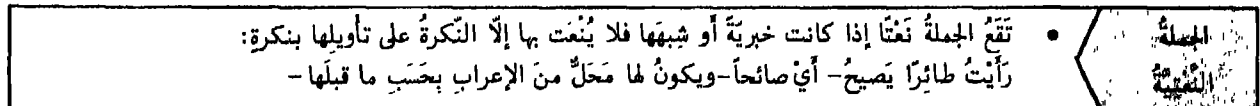

- لا تقع الجملة الإنشائية ولا الطلبية نعتاً - بخلاف الشرطية: رأيت فقيراً من يحسن إليه يدل ثواباً عند ربه -
- يشترط في الجملة الخبرية أن تكون مشتملة على ضمير ملفوظ أو مقدر يربطها بالموصوف وإلا كانت أجنبية عن المنعوت فلا يتخصص بها
- إذا نعت الاسم بمفرد وجملة فالأولى تقديم المفرد لأنه الأصل: رأيت رجلاً فقيراً لا يحسن إليه أحد

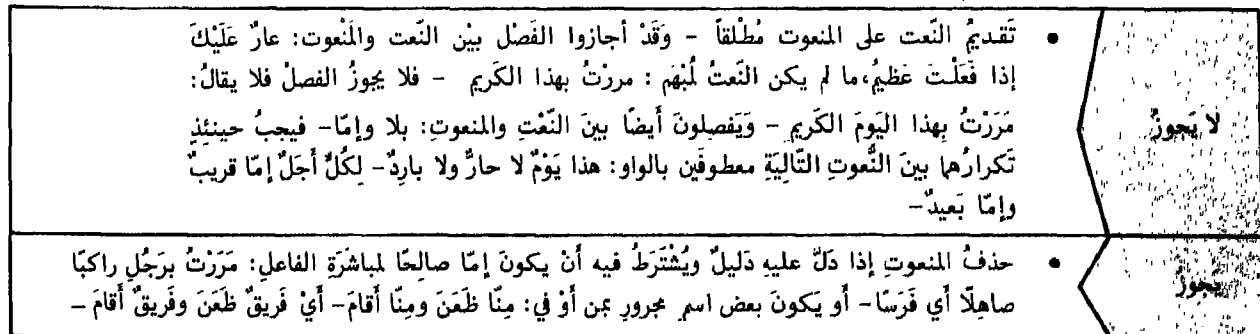

عَلاَقَةُ النَّعْتِ بِالْمَنْعُوتِ

-٢-

النَّعْتُ

• النَّعْتُ الْحَقِيقِيُّ يَتَّبِعُ مَا قَبْلَهُ وَيَرْفَعُ ضَمِيرَهُ

النَّعْتُ الْحَقِيقِيُّ يَتَّبِعُ الْمَنْعُوتَ فِي:

نعت
تابع في الرفع

فعل وفاعل

المعاقل

جاء الولد

• إِنَّ مُطَابَقَةَ النَّعْتِ لِلْمَنْعُوتِ مَشْرُوطَةٌ بِأَنْ لَا يَمْنَعُ مِنْ ذَلِكَ مَانِعٌ كَمَا فِي: صَبُورٍ وَجَرِيحٍ - وَأَفْعَلِ التَّفْضِيلِ الْمُقْرُونِ بَيْنَ: رَأَيْتُ امْرَأَةً صَبُورًا أَفْضَلَ مِنْ هِنْدٍ

أمثلة	النَّعْتُ	المنعوت
جاء اللُّبْنَانِيُّونَ الْفَاضِلُونَ الْبَنُونَ الصَّالِحُونَ أَوْ الصَّالِحَةُ الرِّجَالُ الْمُحْسِنُونَ أَوْ الْمُحْسِنَةُ المُؤَنَّنَاتُ الْفَاضِلَاتُ أَوْ الْفَاضِلَةُ اشْتَرَيْتُ كُتُبًا كَثِيرَةً اشْتَرَيْتُ كُتُبًا كَثِيرَاتٍ فَلْيَشْكُرْكَ الْكَوَاكِبُ النَّاطِقُونَ بِقُدْرَتِكَ عَاشَرْنَا قَوْمًا مَهْدَبًا عَاشَرْنَا قَوْمًا مَهْدَبِينَ جاء يوسُفُ وَمَرْيَمُ الْعَامِلَانِ هَلَكَ الْجُنُودُ وَالْحَيُولُ النَّافِعُونَ	• وَجِبَتْ الْمَطَابَقَةُ • جَازَتْ الْمَطَابَقَةُ وَهِيَ الْأَفْضَلُ وَجَازَ أَنْ يَكُونَ مُفْرَدًا مُؤَنَّنًا • بِلَفْظِ الْمَفْرَدِ الْمُؤَنَّنِ - وَهُوَ الْأَجُودُ - أَوْ جَمْعٍ مُؤَنَّنٍ سَالِمٍ • يُسْتَعْمَلُ لَهُ مَا يُسْتَعْمَلُ لِلْعَاقِلِ • جَازَ الْمَفْرَدُ • جَازَ الْجَمْعُ • يَغْلِبُ الْمَذْكَرُ • يَغْلِبُ الْعَاقِلُ	١ - جَمْعٌ مُذْكَرٌ سَالِمٌ ٢ - جَمْعٌ لِلْعَاقِلِ مَلْحَقٌ بِجَمْعِ مَذْكَرٍ سَالِمٍ جَمْعٌ لِلْعَاقِلِ مَلْحَقٌ بِجَمْعِ مَكْسُورٍ جَمْعٌ لِلْعَاقِلِ مَلْحَقٌ بِسَالِمٍ مُؤَنَّنٍ ٣ - جَمْعٌ لِغَيْرِ عَاقِلٍ ٤ - مَا لَا يَغْفَلُ بِمَنْزِلَةِ الْعَاقِلِ ٥ - اسْمٌ جَمْعٍ ٦ - مُؤَلَّفٌ مِنْ مَذْكَرٍ وَمُؤَنَّنٍ ٧ - مُؤَلَّفٌ مِنْ عَاقِلٍ وَغَيْرِ عَاقِلٍ

• النَّعْتُ السَّبْبِيُّ لَهُ حَالَتَانِ:

• أَنْ يَكُونَ مَقْرُونًا بِضَمِيرِ الْمَنْعُوتِ أَوْ مُضَافًا إِلَى مَا فِيهِ ضَمِيرُهُ

١ - يَتَّبِعُ مَا قَبْلَهُ فِي:

• جَاءَ الرَّجُلُ الْفَاضِلُ مُعَلِّمُهُ

التعريف والتشكيه

الإعراب

٢ - وَيَتَّبِعُ مَا بَعْدَهُ فِي:

• جَاءَ الرَّجُلُ الْكَرِيمُ مُعَلِّمُهُ

التذكير والتأنيث

• إِذَا كَانَ جَمْعًا مُكْسَرًا فَيَجُوزُ جَمْعُهُ: جَاءَ فِي الرَّجُلِ الْفُضْلَاءُ آبَاؤُهُ

• أَنْ لَا يَكُونَ مَقْرُونًا بِضَمِيرِ الْمَنْعُوتِ وَيَجْرِي مَجْرَى النَّعْتِ الْحَقِيقِيِّ أَيُّ يَتَّبِعُ مَا قَبْلَهُ فِي:

• رَأَيْتُ الْفَتَاةَ الْكَرِيمَةَ النَّسَبِ

التعريف

التذكير

الإفراد

الإعراب

• رَأَيْتُ رَجُلَيْنِ كَرِيمَيْ الْأَبِ

والتشكيه

والتأنيث

والجمع

• رَأَيْتُ رِجَالًا حَسَانَ الْوَجْهِ

والتشكيه

تَحْدِيدُهُ وَأَقْسَامُهُ

التَّوَكِيدُ

• هو تابعٌ يُزِيلُ عن مَثْبُوعِهِ ما لا يُرَادُ مِنْ اِحْتِمَالَاتٍ مَعْنَوِيَّةٍ

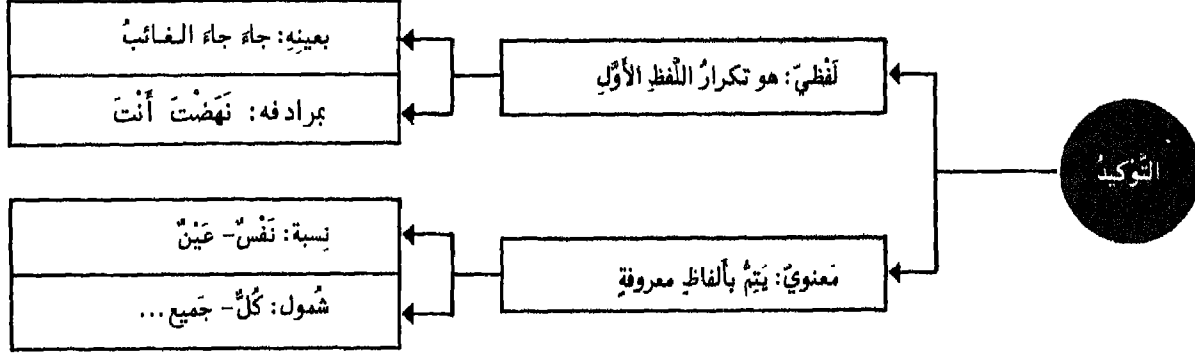

- يكون في: الاسم - الضمير - الفعل - الحرف - الجملة
- تُوكَّدُ بالضمير المرفوع المنفصل كلَّ ضميرٍ مُتَّصِلٍ أو مُسْتَتِرٍ مرفوعاً كان أم منصوباً أم مجروراً:
- ذهب هو - سمعتك أنت - مررتُ به هو

التَّوَكِيدُ
اللَّفْظِيُّ

- يكونُ بِذِكْرِ كَلِمَةٍ: نفس - عين - جميع - عامة - كل - كلاً - كلنا.
- بشرطِ أن تُضَافَ هذه المُوكَّدَاتِ إلى ضميرٍ يَناسبُ المُوكَّدَ: ذهبَ الطَّالِبُ نَفْسُهُ

التَّوَكِيدُ
المَعْنَوِيُّ

- يُفِيدُ التَّوَكِيدُ بِهَا رَفْعَ اِحْتِمَالٍ أن يَكُونَ في الكلامِ مجازاً أو سَهْواً أو نِسْيَاناً
- إذا كانَ المُوكَّدُ مثنىً أو جمعاً تُجَمَعانِ على: أنْفُسٍ - أُعْيُنٍ
- إذا أَكْثَرنا بِها ضميرَ رَفْعٍ مُتَّصِلاً، وَجَبَ تَأْكِيدُهُ قَبْلَ ذلكَ بالضميرِ المنفصلِ:
- جاءَ هُوَ عَيْنُهُ

نفس - عين

- تُفِيدانِ في إثباتِ الحُكْمِ لِلاثْنينِ المُوكَّدَينِ مَعاً

كلا - كلتا

- بُفِيدُ التَّوَكِيدُ بِها الدَّلالةُ على الإِحاطَةِ والشُّمولِ: رَحَلَ القَوْمُ كُلُّهُم -
- جاءتِ القَبيلَةُ كُلُّها

كل - أجمع - جميع - عامة

- يُؤْتى في توكيدِ التَّوَكِيدِ بِعَدِّ كَلِمَةٍ (كل) بِكَلِمَةٍ (أجمع).
- جاءَ الجَيْشُ كُلُّهُ أَجْمَعُ

البَدَلُ : ١ - تحديده وأقسامه

• هو تابع مقصود بالحكم لذاته يُذكر متبوعه تفهيداً له

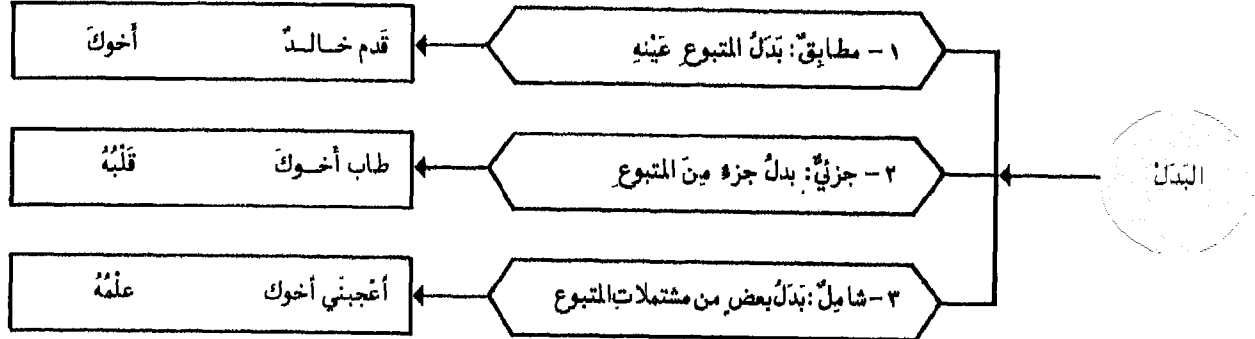

- ١- أخوك : هو خالد عينه ويسمى بدل كل من كل
 ٢- قلبه : هو بعضه أو جزء منه ويسمى بدل البعض من الكل
 ٣- علمه : هو من مشتملاته ويسمى بدل الاشتغال
 • وقس عليه : أطاع حتى الموت موت الصليب - أكلت الرغيف ثلثه - أفادني الخطيب خطبته

- يلحق ببدل الاشتغال البدل الذي سماه النحاة بدل التفصيل وهو ما فصل الجمل الذي قبله: أكرم والديك: أباك وأمك - لك علي ثلاثة: فضل التربية وفضل التعليم وفضل التدبير
 وقوله: ألا في سبيل المجد ما أنا فاعل عفاف وإقدام وحزم ونائل عفاف وإقدام الخ... بدل تفصيل من: ما

- ويجوز في هذا النوع من البدل الإتيان على الأصل : مررت بالرجلين : زيد وعمرو
 والرفع على تقدير - ها : مررت بالرجلين : زيد وعمرو
 والنصب على تقدير - أعني : مررت بالرجلين : زيدا وعمرا

لا يحتاج إلى رابط لأنه نفس المبدل منه في المعنى

بدل الكل من الكل

يحتاجان إلى رابط وهو الضمير الملفوظ أو المقدّر:
 لله عليكم حج البيت من استطاع إليه سبيلاً - أي من استطاع منكم

بدل البعض من الكل
 وبدل الاشتغال

- قد تنوب أن عن الضمير فربط المبدل بالمبدل منه: قبَلتُه اليد - أي يده
 • قد يأتي بدل البعض وليس معه ضمير مذكور ولا مقدّر: ما جاءني أحدٌ إلا هندٌ - هند: بدل بعض من أحد - وهي مستغنية عن ارتباطها بضمير
 • إذا ضمّن المبدل منه حرف شرط أو حرف استفهام ظهر ذلك الحرف مع البدل: متى قمت إن ليلاً أو نهاراً أقوم - كيف أنت أصحح أم سقم؟
 • لا يجوز التصريح بعامل المبدل منه ما لم يكن جاراً: استعنت بزيد بأخيك أو إذا كان البدل ضميراً: آمنت بالله به وحده

البَدَلُ

- ٢ -

عَلَاقَةُ الْبَدَلِ بِالْبَدَلِ مِنْهُ

• الْبَدَلُ لَا يَتَّبِعُ الْمُبْدَلَ مِنْهُ إِلَّا فِي الْإِعْرَابِ - وَأَمَّا فِي غَيْرِ ذَلِكَ فَيَخْتَلِفَانِ

نوع البدل والمبدل منه	الجملة والمبدل منه	البدل (تابع)
١ - المعرفة مِنَ المعرفة ٢ - المعرفة مِنَ النكرة ٣ - النكرة مِنَ المعرفة	جاء خالدٌ الفعلُ قِسمان مررتُ بزيدٍ	أخوكُ الجامدُ والمشتقُ رجلُ عالمٍ
١ - المضمَر مِنَ الظاهرِ ٢ - الظاهرُ مِنَ المضمَرِ ٣ - المضمَر مِنَ المضمَرِ	رأيتُ أخاكُ رأيتُهُ رأيتُهُ	إيَّاهُ أخاكُ إيَّاهُ
١ - الفعلُ مِنَ الفعلِ ٢ - الفعلُ مِنَ الاسمِ	قامَ زيدٌ زيدٌ متقٍ	ذهبَ يخافُ اللهَ
١ - الجملةُ مِنَ الجملةِ	هُوَ اللهُ أحدُ ارحلَ عنَّا	اللهُ الصمدُ لا تقيمنَ عندنا
١ - الجملةُ مِنَ المفردِ ٢ - المفردُ مِنَ الجملةِ	عرفتُ زيدًا لا إلهَ إلا اللهُ	أبو من هُوَ كلمةُ الإخلاصِ
١ - يُبدَلُ بِمَا سَقَطَ مِنَ الكلامِ	لا إلهَ	إلا اللهُ

• أن تكونَ النكرةُ موصوفةً

• المضمَرُ الغائبُ
• إذا كانا ضميرَني نصبٍ• إذا اتَّفقا في الزمانِ والمعنى
• الاسمُ الشبيهُ بالفعلِ• إذا اتَّحدتا في
الاسميةِ والفعليةِ

• أي: لا إلهَ موجودٌ

- ٢ - ٣: إذا كان المبدلُ منه ضميرَ متكلمٍ أو مخاطبٍ فلا يُبدَلُ منه - فلا يُقالُ: رأيتُكَ عمرًا - ما لم يُفدِ الإحاطةُ كالنكرةِ فيبدَلُ منه: خذوا هذا لكم ثلاثكم - قد غمرتنا بفضلِكَ كبيرتنا وصغيرتنا
- ٣ - ٣: إذا وقعَ المضمَرُ مرفوعًا بعد مرفوعٍ احتملَ التوكيدَ والبدليةَ: قمتُ أنا - وإذا وقعَ مرفوعًا بعد منصوبٍ أو مجرورٍ تعينَ فيه التوكيدُ: رأيتُكَ أنتَ - هذا لي أنا
- ١ - ٣: لا يُشترطُ اتحادُ الفعلينِ في الصيغةِ فتقولُ مع الإبدالِ: إن زارني زيدٌ يذهبُ إليَّ أحسنُ إليَّ - لأنَّ الماضيَ قد انصرفَ إلى الاستقبالِ بوقوعِهِ بعدَ أداةِ الشرطِ
- ١ - ٤: الفرقُ بينَ الفعلِ وبدلِ الجملةِ الفعليةِ هو أنَّ الفعلَ يُنظرُ فيه إلى نفسه دونَ فاعلهِ. والجملةُ يُنظرُ إليها برمتها فيكونُ الإتيانُ مجردَ الفعلِ وحدهُ وجموعُ الجملةِ بأسرها

- فيبدَلُ الفعلُ مِنَ الفعلِ بدلَ كلِّ من كلِّ: متى تأتانا تُعلمِ بنا
• وبدلَ بعضٍ من كلِّ: إن نُصلَّ تسجدُ لله يرحمَكَ
• وبدلَ اشتغالٍ: مَنْ يصلُ إلينا يستعين بنا يعن
• ويقاسُ عليه بدلُ الجملةِ مِنَ الجملةِ

كلُّ ما يقعُ في الأسماءِ
يقعُ في الأفعالِ والجملي

تَحْدِيدُهُ وَأَقْسَامُهُ

العطف

١ - عطفُ البيانِ هو تابعٌ أشهرُ من متبوعه				٢ - عطفُ النسقِ هو تابعٌ يلي أحدَ حروفِ العطفِ			
الجملةُ	المعطوفُ	عليه	المعطوف	الجملةُ	المعطوفُ	عليه	المعطوف (تابع)
جاء	صاحبك	زيدٌ	جاء	زيدٌ	و	عمرو	عمرو

- ١ - زيد: عطفُ بيانٍ على: صاحبك - وهو أشهرُ منه يزيدُه بيانًا - وفائدته إيضاحُ متبوعه إن كان معرفةً - أو تخصيصه إن كان نكرةً: لِبِسْتُ ثَوْبًا جَبَّةً - فَإِنَّ جَبَّةً - أَحْصُ مِنْ: ثَوْبٍ • كلُّ عطفٍ بيانٍ يَصِحُّ أَنْ يَحُلَّ مَحَلَّ المعطوفِ عليه ويُمكن الاستغناء عنه

١ - يَتَّفِقَانِ: في نحو: جاءَ صديقكُ زيدٌ	عطفُ البيانِ والبدلُ	٢ - يَفْتَرِقَانِ: لا يكونُ الأوَّلُ مُضمَّرًا ولا تابعًا لمضمَّرٍ ولا فعلاً ولا تابعًا لفاعلٍ - يُوافقُ
يُقَالُ: جاءَ زيدٌ - وجاءَ صاحبكُ - وإلا فَيَتَعَيَّنُ العطفُ ويمتنعُ البدلُ	متبوعه تعريفًا وتكثيرًا لا في نيَّةِ إحلاله محلَّ الأوَّلِ بخلافِ البدلِ	
• عطفُ البيانِ يتبعُ ما قبله في الإعرابِ	الإفرادِ والشَّيْبَةِ والجمعِ	التذكيرِ والتأنيثِ

- ٢ - عطفُ النسقِ يجري بواسطة حروفِ العطفِ ويكونُ الإِتباعُ في مشاركةِ الثاني للأوَّلِ إمَّا في اللَّفْظِ والمعنى جميعًا وإمَّا في اللَّفْظِ فَقَطْ: جاءَ زيدٌ وعمرو - جاءَ زيدٌ لا عمرو • يُشْتَرَطُ لصحةِ العطفِ أَنْ يَصِحَّ تَوَجُّهُ العاملِ إلى المعطوفِ أو إلى ما هو بمعناه: ذَهَبَ الأميرُ وخادِمُهُ - يَصِحُّ هنا أَنْ يَتَوَجَّهَ العاملُ إلى: خادِمه - يُقَالُ: جاءَ خادِمُهُ - إمَّا في نحو: قامَ يوسفُ وأنا - فلا يَصِحُّ أَنْ يَتَوَجَّهَ إلى: أنا - ولكن يَتَوَجَّهَ إلى: التاء - وهو مرادفُهُ أي بمعناه - يُقَالُ: قامَ يوسفُ وقُمتُ • إذا لم يَصِحَّ تَوَجُّهُ العاملِ إلى المعطوفِ ولا إلى مرادفه أضمَّر له عاملٌ يلائمه وجعل ذلك من بابِ عطفِ الجمَلِ: أقومُ أنا وزيدٌ - فم أنت وزيدٌ - والتقديرُ: أقومُ أنا ويقومُ زيدٌ - فم أنت وليقيمُ زيدٌ

- عطفُ النسقِ يتبعُ المعطوفَ عليه في الإعرابِ فقط - وأمَّا في غير ذلك فيَجوزُ اختلافُهُ: جاءَ عبدُ اللَّهِ ومريمٌ - جاءت مريمٌ وعبدُ اللَّهِ أنت وزيدٌ مسافرين - جاء القاضي ورجلٌ

- لا يَحْبَسُنُ العطفُ مَعَ الضميرِ المرفوعِ المتصلِ بارزًا كانَ أم مُستترًا إلا بعدَ توكيدهِ بالضميرِ المرفوعِ المنفصلِ: قُمتُ أنا وأخوك - أو بعدَ أَنْ يَفْصَلَ بينَ المعطوفِ والمعطوفِ عليه فاصِلٌ أيًّا كانَ: سافرتُ اليومَ والخادمُ - ما أشركنا ولا أبأونا - فم أنت وعمرو - أمَّا الضميرُ المتصلُ المنصوبُ والضميرُ المنفصلُ مطلقًا فَيُعْطَفُ عليها بدونَ هذا الشرطِ: رأيتُكَ وزيدًا - ما قامَ إلا أنا وعمرو - إياكَ والأسدَ • إذا عطفَ على الضميرِ المخفوضِ وجبت إعادةُ العاملِ حرفًا كانَ أم اسمًا ولو فصلَ بينها: رَغِبْتُ فيه وفي حديثه - المالُ بيني وبين زيدٍ وكذلك حتَّى إذا عطفَ بها على مجرورٍ: أحسِنَ إلى الناسِ حتَّى إلى أعدائك

- يَصِحُّ استعمالُ العطفِ بينَ الفعلِ والاسمِ بشرطِ أَنْ يكونَ الاسمُ مِمَّا يُقَدَّرُ بالفعلِ: الطاعِنُ الخيَلِ ويشربُ الدِّمَاءَ • يجري العطفُ بينَ الفعلينِ المتفقينِ في الصَّيْغَةِ طلبًا للمناسَبَةِ: تكلمَ وأجادَ - يُحيي ويميتُ - فم فأندِرُ

- يقع العطفُ بينَ الجملتينِ بشرطِ اتِّفَاقِهما في الخبريةِ والإنشائيةِ: اقترَبَتِ السَّاعَةُ وانشَقَّ القَمَرُ - كُلُوا واشربوا ولا تُسرفوا - ويُتَحَسَّنُ اتِّفَاقُها أيضًا في الفعليةِ والاسميةِ: اللَّهُ قَادِرٌ وَالإِنْسَانُ ضَعِيفٌ - أَحْسَنَ زيدٌ إلى عمرو فكفَّرَ بإحسانه - ويجوزُ الاختلافُ بينها: يجادِعونَ اللَّهُ وَاللَّهُ خَادِعُهُمْ

- لا يجوزُ العطفُ إلا على معمولٍ واحدٍ: كانَ زيدٌ قائمًا وعمرو جالسًا

تَحْدِيدُهَا وَأَفْظُهَا

الْحِكَايَةُ

- الحكاية هي إيراد اللفظ المسموع على هيئته من غير تغيير أو إيراد صفة
- للحكاية لفظتان: مَن؟ - أَي؟ - الاستفهاميتين

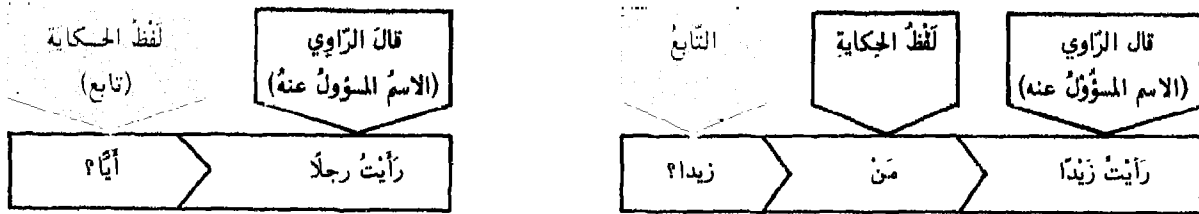

- مبنية في الصحيح ولا تتغير أحوالها في الوصل - أما في الوقف فتلحقها علامة التثنية والجمع والتأنيث للدلالة على حالة المسؤول عنه فيقال:



مَنُو - مَنَانِ - مَنَةً - مَنَتَ - مَنَتَانِ - مَنَاتِ

- أسلوبان:
- ١- أسلوبٌ باللفظتين: مَن؟ - أَي؟
- ٢- أسلوبٌ بغير كلمة كقول بعض العرب وقد قيل له:

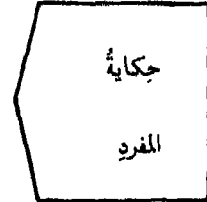

هَاتَانِ تَمْرَتَانِ - دَعْنَا مَن تَمْرَتَانِ -

- أسلوبان أيضاً:
- ١- حِكَايَةُ مَلْفُوظٍ: قالوا: الحمد لله
- ٢- حِكَايَةُ مَكْتُوبٍ: قرأت: نصر من الله وفتح قريب

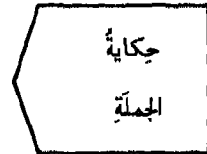

- مَن وَأَيٌّ: إذا سُئِلَ بِهَا عَنِ اسْمِ مَنْكُرٍ تَتَّبَعَانِ الْاسْمَ الْمَسْئُولَ عَنْهُ فِي:

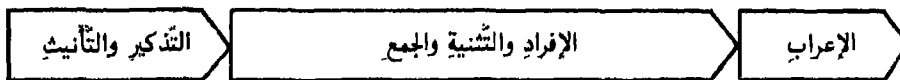

- فإذا قيل : جاء رجلٌ - فتنالُ : أَيٌّ و مَنُو؟
- رأيتُ رجلاً - فتنالُ : أَيًّا و مَنًا؟
- مررتُ برجلٍ - فتنالُ : أَيٌّ و مَنِي؟
- جاء رجلانِ - فتنالُ : أَيَّانِ و مَنَانِ؟
- جاء رجالٌ - فتنالُ : أَيَّونَ و مَنونَ؟ الخ...

- لا يُسألُ عَنِ الْعَلَمِ إِلَّا: بِنَ - في كلِّ الأحوالِ وتكونُ: مَنَ - مبتدأً والاسمُ بعدها خبراً - فإذا قيل: جاء بطرسٌ - تسألُ: مَنَ بطرسٌ؟

- إذا سئِلَ: مَنَ - وَاوِ الْعَطْفِ التَّزَمَ الْاسْمُ الْوَاقِعَ بَعْدَهَا الرَّفْعَ فِي كُلِّ حَالٍ: فإذا قيل: جاء زيدٌ - ورأيتُ زيدًا ومررتُ بزيدا - تسألُ: مَنَ زيدٌ؟

عَلَاقَةُ التَّابِعِ بِالْمَتَّبِعِ فِي الصَّرْفِ وَالنَّحْوِ

التَّوَابِعُ

في الإعراب	١- الإفراد			١- التذكير		١- التعريف	
	١	٢	٣	١	٢	١	٢

•	•	•	•	•	•	•	•	•
---	---	---	---	---	---	---	---	---

•	•	•	•	•	•	•	•	•
---	---	---	---	---	---	---	---	---

•	•	•	•	•	•	•	•	•
---	---	---	---	---	---	---	---	---

•	•	•	•	•	•	•	•	•
•	•	•	•	•	•	•	•	•

•								
---	--	--	--	--	--	--	--	--

•	•	•	•	•	•	•	•	•
---	---	---	---	---	---	---	---	---

•	يجوزُ	يجوزُ	يجوزُ	يجوزُ	يجوزُ	يجوزُ	يجوزُ	يجوزُ
---	-------	-------	-------	-------	-------	-------	-------	-------

•	•	•	•	•	•	•	•	•
---	---	---	---	---	---	---	---	---

•								
---	--	--	--	--	--	--	--	--

والسببية

التوابع

حقيقي

النعته

سببي مع ضمير المنعوت
سببي دون ضمير المنعوت

لفظي

التوكيد

معنوي: نفس - عين
معنوي: كلا - كلنا
معنوي: كل - جميع ...

الأقسام الثلاثة

البدل

بيان

العطف

نسق

من ٢ - أي ٢ -

الحكاية

كلمات أخرى

النحو التخييلي

النحو التحليلي

٢٢٩		تمهيد :	النحو التحليلي	١٣ - ١
٢٣٠		نماذج شعرية معربة :	النحو التطبيقي	١٣ - ٢ - ١
إلى		نماذج شعرية معربة :	النحو التطبيقي	إلى
٢٤٩		نماذج شعرية معربة :	النحو التطبيقي	١٣ - ٢ - ٢٠
٢٥٠	سورة الفاتحة :	نماذج معربة :	النحو الإحصائي	١٣ - ٣ - ١
٢٥٢	سورة الرعد :	نماذج معربة :	النحو الإحصائي	١٣ - ٣ - ٢
٢٥٤	سورة النحل :	نماذج معربة :	النحو الإحصائي	١٣ - ٣ - ٣
٢٥٦	سورة الحج :	نماذج معربة :	النحو الإحصائي	١٣ - ٣ - ٤
٢٥٨	سورة فاطر :	نماذج معربة :	النحو الإحصائي	١٣ - ٣ - ٥
٢٦٠	سورة الطور :	نماذج معربة :	النحو الإحصائي	١٣ - ٣ - ٦
٢٦٢		خلاصة الإحصاءات السابقة :	النحو الإحصائي	١٣ - ٣ - ٧
٢٦٣	جدول بالرموز المستعملة للوظائف الإعرابية :		النحو الوظيفي	١٣ - ٤ - ١
٢٦٤	قس بن ساعدة :	نماذج معربة :	النحو الوظيفي	١٣ - ٤ - ٢
٢٦٥	الحجاج بن يوسف :	نماذج معربة :	النحو الوظيفي	١٣ - ٤ - ٣
٢٦٦	ابن المقفع :	نماذج معربة :	النحو الوظيفي	١٣ - ٤ - ٤
٢٦٧	الجاحظ :	نماذج معربة :	النحو الوظيفي	١٣ - ٤ - ٥
٢٦٨	ابن عبد ربّه :	نماذج معربة :	النحو الوظيفي	١٣ - ٤ - ٦
٢٦٩	القاضي الفاضل :	نماذج معربة :	النحو الوظيفي	١٣ - ٤ - ٧
٢٧٠	جدول عام بترقيم الحالات الإعرابية :		النحو المنهجي	١٣ - ٥ - ١
٢٧٢	جبران خليل جبران :	نماذج معربة :	النحو المنهجي	١٣ - ٥ - ٢
٢٧٣	مي زياده :	نماذج معربة :	النحو المنهجي	٧ - ٥ - ٣
٢٧٤	طه حسين :	نماذج معربة :	النحو المنهجي	١٣ - ٥ - ٤
٢٧٥	أمين نخلة :	نماذج معربة :	النحو المنهجي	١٣ - ٥ - ٥
٢٧٦	عبّاس محمود العقاد :	نماذج معربة :	النحو المنهجي	١٣ - ٥ - ٦

تمهيد

- يحتوي على أربعة أقسام: (١) تطبيقي (٢) إحصائي (٣) وظيفي (٤) منهجي

١- النحو التطبيقي: فيه أربعون بيتاً أعربت كمظهر تطبيقي:

- لم يراعَ فيها عصر مُعيّن
- ولم تؤخذ من فنٍّ محدّد
- قسّم من الأبيات موجود في كتبٍ مسرودةٍ في المراجع، لكنّ في إعراب بعضها، مخالفةً أو إصلاحاً وتصويباً، إن من ناحية صحّة ورود البيت أو من ناحية دقّة إعرابه
- شملت الأبيات - إلى حدٍّ ما - غالبية الموضوعات ومعظم الأدوات
- عند تعدّد الأوجه الإعرابية:

• حيناً ذكرت الأوجه والاحتالات

• وحيناً آخر تمّ الاكتفاء بالأكثر شيوعاً والأسهل منالاً

٢- النحو الإحصائي: وفيه إحصاء للأفعال الماضية والمضارعة والأمر، ونسبة استعمال كلّ فعل، مع الحالات الإعرابية: رقماً ونصباً وجزماً وبناءً. وهذا الجدول الإحصائي:

مبنيّ على نصوص من القرآن الكريم

والإحصاء قائم على سورٍ أخذت بطريقة تلقائية، لكنّ الآيات اختير أن تكون من أوّل السورة وبالتسلسل

أما الغاية منه، فهي تركيز الأضواء على الفعل من بين الكلمات العربية، لأنّ الفعل هو كلمة وجملّة في آن واحد - فإحصاء الأفعال وإعرابها من نصّ معيّن يزيد في معرفة القارئ في علم البلاغة... وهل أبلغ من آيات القرآن الكريم كنصوص تُعتمد؟

٣- النحو الوظيفي: وفيه إبراز مقصود للوظائف الإعرابية الأساسية للاسم والفعل والحرف مع اهل الأوضاع الخاصة المتأتية من وجود الكلمة الواحدة تحت تأثير عاملين أحياناً، وتنطبق هذه الأوضاع الخاصة على الفعل بوجه الإجمال، الذي يعرب أساساً كجملّة فعلية ويكون أيضاً في محلّ كذا... كما وتسري على الاسم والحرف

فيعتمد النحو الوظيفي الوضع الإعرابي الأوّل للكلمة ويهمل المتّمات الناتجة عن البناء أو المحلّ أو علامات الإعراب الخ...

الغاية منه، مساعدة القارئ على التحليل النحويّ أثناء قراءة نصّ معيّن، دون انقطاع في حبل تفكيره وهو يتابع معنى النصوص

٤- النحو المنهجي: وفيه منهج للتعبير عن إعراب الكلمات بواسطة الأرقام العربية مع الاحتفاظ بالوصف

الإعرابي الكامل لكلّ كلمة - والغاية منه:

- توحيد اللغة الإعرابية لأنّ لا خلاف على الأرقام

- حصر الحالات الإعرابية في جدول واحد، يكون بمثابة بطاقة رقابة على صحّة الصّرف والنحو

- إعداد الإعراب العربيّ لدخول الحساب الكهيريّ

- تسهيل الاختبارات الخطية للطلّاب... والتصحيح للمعلّمين

فالشرح الإعرابيّ للكلمة الواحدة أصبح محصوراً بمجموعة من ستّة أرقام، تُقرأ من اليسار إلى اليمين، كلُّ رقمين مع بعضها البعض

وضعت الأسماء المضافة دائماً (كلّ، بعض...) في خانة أسماء الجنس رغمّ إنهاها وعدم اكتمال اسميّتها دون الإضافة

تجنّبنا في اختيار الأرقام وضع الرّقم (صفر) في أوّل المجموعة وفي آخرها، منعاً للالتباس بينه وبين النّقطة في النصوص. أما ضمن المجموعة المؤلفة من ستّة أرقام فيمكن له أن يظهر

نَمَاجُ شِعْرِيَّةٍ مَعْرَبَةٍ

١ - الحَوَالُ النَّطْبِيَّةُ

كفى بجسني نحولاً أني رجلٌ لولا مخاطبتي إياك لم تترني

كفى بجسني	فعل ماضٍ جاز ومجرور	تأم للمعلوم مبني على الفتحة المقدرة على الألف للتعدُّر - الباء : حرف جر زائد - جسم : اسم مجرور لفظاً منصوب محلاً على أنه مفعول به - الياء : ضمير متصل في محل جر بالإضافة منصوب بالفتح لفظاً نائب للاسم رافع للخبر . والنون للوقاية . والياء ضمير متصل مبني في محل نصب اسم أن مرفوع بالضم لفظاً . وهذه الجملة الاسمية سدت مسد فاعل لكفى
نحولاً أنني	تمييز حرف مشبه بالفعل	- مرفوع بالضمة المقدرة على ما قبل الياء لعدم المناسبة - والياء ضمير متصل مبني في محل جر بالإضافة . وخبر المبتدأ محذوف وجوباً . والجملة لا محل لها من الإعراب لأنها ابتدائية مبني في محل نصب مفعول به للمصدر مخاطبتي يجزم الفعل المضارع
رجلٌ لولا مخاطبتي	خبر أن حرف امتناع لوجود مبتدأ	تر = فعل مضارع تأم للمعلوم مجزوم بحذف حرف العلة من آخره النون = للوقاية . والياء ضمير متصل مبني في محل نصب مفعول به والفاعل ضمير مستتر وجوباً تقديره : أنت والجملة لا محل لها من الإعراب لوقوعها جواب شرط غير جازم
إياك لم ترني	ضمير منفصل حرف جزم فعل مضارع	

تأتي المكاره حين تأتي جملة وتري السرور يجيء في الفئات

تأتي المكاره حين تأتي جملة وتري	فعل مضارع تأم للمعلوم فاعل تأتي ظرف زمان فعل مضارع حال فعل مضارع	مرفوع بالضمة المقدرة على الياء للثقل مرفوع بالضم لفظاً مفعول فيه منصوب بالفتح لفظاً ، وهو متعلق بتأتي مرفوع بالضمة المقدرة على الياء للثقل . والفاعل ضمير مستتر جوازاً تقديره : هي والجملة في محل جر بالإضافة منصوب بالفتح لفظاً - الواو : حرف استئناف - ترى : فعل مضارع تأم للمعلوم مرفوع بالضمة المقدرة على الألف للتعدُّر . والفاعل ضمير مستتر وجوباً تقديره : أنت منصوب بالفتح لفظاً مرفوع بالضم لفظاً . والفاعل ضمير مستتر جوازاً تقديره : هو والجملة في محل نصب مفعول به ثانٍ لترى متعلق بيجيء بالكسر لفظاً
السرور يجيء في الفئات	مفعول به فعل مضارع تأم للمعلوم حرف جر اسم مجرور	

نَمَازِجُ شِعْرِيَّةٍ مُعَرَّبَةٍ

- ٢ -

النحو النبطي

ألا رَبَّ يَوْمٍ، لَكَ مِنْهُنَّ، صَالِحٍ؛ وَلَا سَيِّئًا يَوْمَ بَدَارَةِ جُلْجُلٍ!

ألا	حرف استفتاح	شبيهه بالزائد
رَبَّ	حرف جرّ	لفظاً مرفوع محلاً على أنه مبتدأ
يَوْمٍ	اسم مجرور	اللام حرف جرّ، والكاف ضمير متصل مبني في محلّ جرّ مجرّف الجرّ. والجارّ
لَكَ	جارّ ومجرور	والمجرور متعلّقان بخبر محذوف تقديره: موجود
مِنْهُنَّ	جارّ ومجرور	من: حرف جرّ متعلّق بالخبر. وهنّ: ضمير متصل في محلّ جرّ مجرّف الجرّ
صَالِحٍ	نعت بوم	تابع له في الجرّ، وعلامة جرّه الكسر لفظاً
وَلَا سَيِّئًا	كلمة مركّبة	- الواو حرف عطف - لا النافية للجنس
يَوْمٍ	خبر لمبتدأ محذوف	- سيّ اسم لا منصوب لأنه مضاف
بَدَارَةِ	جارّ ومجرور	- ما: اسم موصول مبني في محلّ جرّ بالإضافة. وخبر لا محذوف
جُلْجُلٍ	مضاف إليه	تقديره: هو. والجملة لا محلّ لها من الإعراب لأنها صلة الموصول
		الباء: حرف جرّ متعلّق بنعت يوم المحذوف وتقديره: مقضيّ.
		دائرة: اسم مجرور بالكسر لفظاً. وهو مضاف
		مجرور بالكسر لفظاً

إِنَّا لَقَوْمٌ أَبَتْ أَخْلَاقُنَا شَرْفًا أَنْ نَبْتَدِيَ بِالْأَذَى مَنْ لَيْسَ يُؤْذِنَا

إِنَّا	حرف متبّه بالفعل	ناصب للاسم رافع للخبر. والنّا ضمير متصل مبني في محلّ نصب اسم إنّ
لَقَوْمٌ	- اللّام: المرحّلة	مرفوع بالضمّ لفظاً
أَبَتْ	- قوم: خبر إنّ	مبني على الفتحة المقدّرة على الألف المحذوفة. والتّاء للتّأنيث
أَخْلَاقُنَا	فعل ماض تامّ للمعلوم	مرفوع بالضمّ لفظاً. وهو مضاف
شَرْفًا	- أخلاق: فاعل	مبني في محلّ جرّ بالإضافة
أَنْ	- نا: ضمير متصل	منصوب بالفتح لفظاً. والجملة في محلّ رفع نعت قَوْمٍ.
نَبْتَدِيَ	تميّز	ومصدريّ.
بِالْأَذَى	حرف نصب	منصوب بالفتحة عوّض عنها بالسكون للشعر. والفاعل ضمير مستتر
مَنْ	فعل مضارع تامّ للمعلوم	وجوباً تقديره: نحن. والجملة في محلّ نصب مفعول به لأبت
لَيْسَ	- الباء: حرف جرّ	متعلّق بنبتدي
يُؤْذِنَا	- الأذى: اسم مجرور	وعلامة جرّه الكسرة المقدّرة على الألف للشّعذر
	اسم موصول	مبني على السكون في محلّ نصب مفعول به لنبتدي
	فعل ماض ناقص	رافع للاسم ناصب للخبر. واسمه ضمير مستتر جواراً تقديره: هو
	- يؤذي: فعل مضارع	مرفوع بالضمّة المقدّرة على الياء للتّقليل. والفاعل ضمير مستتر جوازاً
	تامّ للمعلوم	تقديره: هو
	- النّا: ضمير متصل	مبني في محلّ نصب مفعول به
		وجملة يؤذينا في محلّ نصب خبر ليس
		وجملة ليس يؤذينا لا محلّ لها من الإعراب لأنها صلة الموصول

النحو الطبقي ٣ - نماذج شعرية معربة

لا تصحبن رقيقاً لست تأمنه بنس الرقيق رقيقاً غير مأمون

	الناهية	لا
تجزم الفعل المضارع مبني على الفتح في محلّ جزم. والنون للتوكيد. وفاعله ضمير مستتر وجوباً تقديره: أنت منصوب بالفتح لفظاً رافع للمبتدأ ناصب للخبر	فعل مضارع تامّ للمعلوم مفعول به - ليس = فعل ماض ناقص	تصحبن رقيقاً لست
مبني في محلّ رفع اسم ليس مرفوع بالضمّ لفظاً. والفاعل ضمير مستتر وجوباً تقديره: أنت	- ت = ضمير متصل - تأمن = فعل مضارع تامّ للمعلوم - الهاء = ضمير متصل	تأمنه
مبني في محلّ نصب مفعول به. والجملة في محلّ نصب خبر لست وجملة لست تأمنه في محلّ نصب نعت رقيقاً لإنشاء الذمّ. مبني على الفتح لفظاً مرفوع بالضمّ لفظاً مرفوع بالضمّ لفظاً. وخبره جملة بنس الرقيق مرفوع بالضمّ لفظاً تابع له في الرفع وعلامة رفعه الضمّ لفظاً تابع له في الرفع وعلامة رفعه الضمّ لفظاً. وهو مضاف مجرور بالكسر لفظاً (خفف التنوين لضرورة شعرية)	فعل ماض جامد فاعل بنس - مبتدأ - خبر لمبتدأ محذوف - بدل من رقيق نعت رقيق مضاف إليه	بنس الرقيق رقيق غير مأمون

نعمت جزاء المتقين الجنة دار الأمانى والمنى والأمنة

لإنشاء المدح مبني على الفتح لفظاً مرفوع بالضمّ لفظاً. وهو مضاف مجرور بالياء لأنه جمع مذكر سالم مرفوع بالضمّ لفظاً. وجملة نعمت جزاء خبر له تقديره هي مرفوع بالضمّ لفظاً تابع له في الرفع وعلامة رفعه الضمّ لفظاً. وهو مضاف مجرور بالكسرة المقدرة على الياء للتثقل تابع للأمانى في الجرّ وعلامة جرّه الكسرة المقدرة على الألف للتعدّر تابع له في الجرّ وعلامة جرّه الكسرة عوض عنها بالسكون للشعر	- نعم = فعل ماض جامد - ت = للتأنيث فاعل نعم مضاف إليه - مبتدأ مؤخر - خبر لمبتدأ محذوف بدل من الجنة مضاف إليه - الواو حرف عطف - المنى معطوف - الواو حرف عطف - المنه: معطوف	نعمت جزاء المتقين الجنة دار الأمانى والمنى والمنه

النحو التطبيقي ٤ - نماذج شعرية معربة

نُبئت أن أبا قابوس أوعدني ولا قرارَ على زأري من الأسدِ

نُبئت	- نُبيء: فعل ماضٍ تام - ت: ضمير متصل حرف مشبه بالفعل اسم أن مضاف إليه - أوعد: فعل ماضٍ تام - ن: اللوقاية - ي: ضمير متصل	للمجهول، مبني على السكون لاتصاله بضمير رفع متحرك مبني في محل رفع نائب فاعل ناصب للاسم رافع للخبر منصوب بالألف لأنه من الأسماء الخمسة- وهو مضاف مجرور بالفتحة عوضاً عن الكسرة لأنه ممنوع من الصرف للمعلوم مبني على الفتح لفظاً. والفاعل ضمير مستتر جوازاً تقديره: هو
ولا	- الواو: استثنائية - لا النافية للجنس اسم لا حرف جر اسم مجرور حرف جر اسم مجرور	مبني في محل نصب مفعول به وجملة أوعدني في محل رفع خبر أن وجملة أن أبا قابوس أوعدني في محل نصب مفعول به
قرار	اسم لا حرف جر اسم مجرور حرف جر اسم مجرور	ناصبة للاسم رافعة للخبر مبني في محل نصب بالكسر لفظاً. والجار والمجرور في محل رفع خبر لا متعلق بالمصدر زأري بالكسر لفظاً
على		
زأري		
من		
الأسد		

أناها كتابي بعد ياسٍ وترحةٍ فأتت سروراً بي فمتت بها غمًا

أناها	- أتى: فعل ماضٍ تام للمعلوم - ها: ضمير متصل - كتاب: فاعل - ي: ضمير متصل ظرف زمان مضاف إليه مجرور - الواو: حرف عطف - ترحة: اسم معطوف - الفاء: حرف عطف - مات: فعل ماضٍ تام - ت: للتأنيث تمييز منصوب - الباء: حرف جر - الياء: ضمير متصل - الفاء: حرف عطف - مت: فعل ماضٍ تام - التاء: ضمير متصل - الباء: حرف جر - الهاء: ضمير متصل تمييز منصوب	مبني على الفتحة المقدرة على الألف للتمذّر مبني في محل نصب مفعول به مقدّم مرفوع بالضمة المقدرة على ما قبل الياء لعدم المناسبة مبني في محل جر بالإضافة منصوب مفعول فيه. وهو متعلق بأتى وهو مضاف بالكسر لفظاً تابع له في الجرّ وعلامة جرّه الكسر لفظاً للمعلوم مبني على الفتح لفظاً. والفاعل ضمير مستتر جوازاً تقديره: هي
كتابي		
بعد		
ياسٍ		
وترحة		
فأتت		
سرورا		
بي		
فمتت		
بها		
غمًا		

النحو التطبيقي ٥ - نماذج شعرية معربة

وأفضل غنم يُستفاد ويبتغى ذخيرة عقلٍ يختويها ويخرز

<p>وأفضل غنم يستفاد ويبتغى لذخيرة عقلٍ يختويها ويخرز</p>	<p>- الواو: حسب ما قبلها - أفضل: مبتدأ مضاف إليه فعل مضارع تامّ - الواو: حرف عطف - يبتغى: فعل مضارع خير المبتدأ مضاف إليه - يحتوي: فعل مضارع تامّ للمعلوم - الها: ضمير متصل - الواو: حرف عطف - يخرز: فعل مضارع تامّ للمعلوم</p>	<p>مرفوع بالضمّ لفظاً . وهو مضاف مجرور بالكسر لفظاً للمجهول مرفوع بالضمّ لفظاً ونائب الفاعل ضمير مستتر جوازاً تقديره: هو والجملة في محل جرّ نعت . تامّ للمجهول مرفوع بالضمة المقدّرة على الألف للتّعذر ونائب الفاعل ضمير مستتر جوازاً تقديره: هو والجملة معطوفة على جملة يستفاد . مرفوع بالضمّ لفظاً . وهو مضاف مجرور بالإضافة وعلامة جرّه الكسر لفظاً مرفوع بالضمة المقدّرة على الياء للثقل . والفاعل ضمير مستتر جوازاً تقديره: هو مبنيّ في محلّ نصب مفعول به . وجملة يحتويها في محلّ نعت لعقل مرفوع بالضمّ لفظاً . والفاعل ضمير مستتر جوازاً تقديره: هو . وجملة يخرز معطوفة على يحتويها</p>
--	---	---

وكائن ترى من صامت لك مُعجب زيادته أو نقصه في التكلّم

<p>وكائن ترى من صامت لك معجب زيادته أو نقصه في التكلّم</p>	<p>- الواو: حسب ما قبلها - كائن: اسم كناية فعل مضارع تامّ للمعلوم حرف جرّ زائد اسم مجرور لفظاً - اللام حرف جرّ - الكاف: ضمير متصل بدل من صامت - زيادة: مبتدأ - الها: ضمير حرف عطف - نقص: اسم معطوف - الها: ضمير متصل حرف جرّ اسم مجرور</p>	<p>مبنيّ على السكون في محلّ نصب مفعول به ل ترى مرفوع بالضمة المقدّرة على الألف للتّعذر والفاعل ضمير مستتر وجوباً تقديره: أنت منصوب محلاً على أنّه مفعول به ثانٍ ل ترى متعلّق بمعجب مبنيّ في محلّ جرّ بحرف الجرّ تابع له في الجرّ وعلامة جرّه الكسرة لفظاً مرفوع بالضمّ لفظاً متصل مبنيّ في محلّ جرّ بالإضافة على زيادة تابع له في الرفع مبنيّ في محلّ جرّ بالإضافة وعلامة جرّه الكسر لفظاً . والجارّ والمجرور في محلّ رفع خبر المبتدأ وجملة زيادته في التكلّم لا محلّ لها من الإعراب لأنها استئنافية</p>
--	--	--

التطبيقي ٦ - نماذج شعرية معربة

وَمَا الْمَالُ وَالْأَهْلُونَ إِلَّا وَدَائِعٌ وَلَا بُدَّ يَوْمًا أَنْ تُرَدَّ الْوَدَائِعُ

<p>تعمل عمل ليس، بطل عملها لنقضها يالاً بالضم لفظاً</p> <p>على المال تابع له في الرفع وعلامة رفعه الواو لأنه ملحق بجمع المذكر السالم</p> <p>مرفوع بالضم لفظاً</p> <p>تعمل عمل إن مبني على الفتح في محل نصب منصوب مفعول فيه متعلق بتردد</p> <p>للمجهول منصوب بالفتح لفظاً مرفوع بالضم لفظاً وأن وما بعدها مصدر مؤول خبر لا</p>	<p>ن</p> <p>- الواو: حسب ما قبلها - ما: النافية مبتدأ مرفوع - الواو: حرف عطف - الأهلون: معطوف أداة حصر خبر المبتدأ - الواو: حرف عطف - لا: النافية للجنس اسم لا ظرف زمان حرف مصدري ونصب فعل مضارع تام نائب فاعل</p>
---	--

وَمَنْ يَكُ ذَا فَضْلٍ فَيَبْخُلُ بِفَضْلِهِ عَلَى قَوْمِهِ يُسْتَفَنَ عَنْهُ وَيُدْمَمَ

<p>جازم فعلين. مبني في محل رفع اسم يكن. (أو مبتدأ، خبره جملة الشرط) مجزوم بالسكون على التثنية المحذوفة. وهو فعل الشرط بالألف لأنه من الأسماء الخمسة. وهو مضاف بالكسر لفظاً</p> <p>على يك مجزوم وعلامة جزمه السكون. والفاعل ضمير مستتر جوازاً تقديره: هو متعلق بيبخل بالكسر لفظاً في محل جر بالإضافة يبخل وعلامة جزمه الكسرة مبني في محل جر بالإضافة للمجهول. مجزوم بحذف حرف العلة وهو جواب الشرط. ونائب الفاعل ضمير مستتر جوازاً تقديره: هو متعلق بيبستغ. مبني في محل جر بحرف الجر يذم: معطوف على يستغف ونائب الفاعل ضمير مستتر جوازاً تقديره: هو. وجملة يستغف عنه لا محل لها من الإعراب</p>	<p>ن</p> <p>- الواو: حسب ما قبلها - من: اسم شرط فعل مضارع ناقص خبر يكن منصوب مضاف إليه مجرور - الفاء: حرف عطف - يبخل: فعل معطوف - الباء: حرف جر - فضل: اسم مجرور - الهاء: ضمير متصل حرف جر متعلق - قوم اسم مجرور - الهاء: ضمير متصل فعل مضارع تام - عن: حرف جر - ه: ضمير متصل الواو حرف عطف</p>
--	---

النحو التطبيقي ٧ - نماذج شعرية معربة

عسى الكربُ الذي أُنسيت فيه يكون وراءه فرج قريب

<p>مبنى على الفتحة المقدرة للتعدُّر - من أفعال الرجاء مرفوع بالضم لفظاً مبنى في محل رفع نعت للكرب ناقص مبنى على السكون لاتصاله بالضمير يعمل عمل كان. مبنى في محل رفع اسم أمسى</p> <p>مبنى في محل جر مجرف الجر، والجار والمجرور في محل نصب خبر أمسى وجملة أمسيت فيه لا محل لها من الإعراب لأنها صلة الموصول. مرفوع بالضم لفظاً منصوب مفعول فيه. وشبه الجملة في محل نصب خبر يكون في محل جر بالإضافة. وجملة يكون وراءه.. في محل نصب خبر عسى مرفوع بالضم لفظاً تابع له في الرفع وعلامة رفعه الضم لفظاً</p>	<p>فعل ماضٍ ناقص اسم عسى اسم موصول أمسى: فعل ماضٍ -ت: ضمير متصل -في: حرف جرّ -ه: ضمير متصل</p> <p>فعل مضارع ناقص -وراء: ظرف مكان -ه: ضمير متصل اسم يكون نعت فرج</p>	<p>عسى الكرب الذي أمسيت فيه يكون وراءه فرج قريب</p>
--	---	---

إذا الجود لم يرزق خلاصاً من الأذى فلا الحمد مكسوباً ولا المال باقياً

<p>معنى الشرط. مبنى في محل نصب مفعول فيه لفعل محذوف يفسره ما بعده</p> <p>تام للمجهول. مجزوم بالسكون. ونائب الفاعل ضمير مستتر فيه جوازاً تقديره: هو منصوب بالفتح لفظاً متعلق بالمصدر خلاص وعلامة جرّه الكسرة المقدرة على الألف للتعدُّر وجملة لم يرزق لا محل لها من الإعراب لجواب الشرط تعمل عمل ليس مرفوع بالضم لفظاً منصوب بالفتح لفظاً وجملة لا الحمد مكسوباً لا محل لها من الإعراب لأنها جواب الشرط</p>	<p>ظرف يتضمّن نائب فاعل حرف جزم فعل مضارع مفعول به حرف جرّ اسم مجرور</p> <p>- الفاء: رابطة - لا: نافية اسم لا خبر لا</p> <p>- الواو: حرف عطف - لا توكيد للأولى اسم لا خبر لا</p>	<p>إذا الجود لم يرزق خلاصاً من الأذى فلا الحمد مكسوباً ولا المال باقياً</p>
--	--	---

النحو التطبيقي ٨ - نماذج شعرية مفرّبة

كُلُّ الْمَصَائِبِ قَدْ تَمَّرَ عَلَى الْفَتَى فَتَهَوُّنٌ غَيْرَ شَائِلَةٍ الْحَسَادِ

<p>كُلُّ المصائب قد تمرّ على الفتى فتهون</p>	<p>مبتدأ مرفوع مضاف إليه حرف تقييد فعل مضارع تامّ للمعلوم حرف جرّ اسم مجرور - الفاء حرف عطف - تهون: فعل مضارع تامّ للمعلوم مستثنى منصوب مضاف إليه مضاف إليه</p>	<p>بالضمّ لفظاً. وهو مضاف مجرور وعلامة جرّه الكسر لفظاً</p> <p>مرفوع بالضمّ لفظاً. والفاعل ضمير مستتر جوازاً تقديره: هي. والجملة الفعلية في محلّ رفع خبر متعلّق بتمرّ وعلامة جرّه الكسرة المقدّرة على الألف للتّعذر</p> <p>مرفوع بالضمّ لفظاً والفاعل ضمير مستتر جوازاً تقديره: هي والجملة معطوفة على تمرّ وعلامة نصبه الفتح لفظاً. وهو مضاف مجرور بالكسر لفظاً. وهو مضاف مجرور بالكسر لفظاً</p>
--	---	--

وَرَزَعْتُ نَفْسِي فِي النَّفْسِ مَحَبَّةً لَا شَاكِيَا أَلْمَا وَلَا مُتَضَجِّرًا

<p>وَرَزَعْتُ نفسى في النفوس محبة لا شاكياً ألماً ولا متضجراً</p>	<p>- وَرَزَعُ: فعل ماض - ت: ضمير متّصل - نفس: مفعول به - ي: ضمير متّصل حرف جرّ اسم مجرور مفعول لأجله نافية غير عاملة حال منصوب مفعول به - الواو حرف عطف - لا نافية حال ثانٍ</p>	<p>تامّ للمعلوم مبنيّ على السكون لا تتّصله بضمير رفع متحرّك مبنيّ في محلّ رفع فاعل منصوب بالفتحة المقدّرة على ما قبل الياء لعدم المناسبة. وهو مضاف مبنيّ في محلّ جرّ بالإضافة متعلّق بورّعت وعلامة جرّه الكسر لفظاً منصوب بالفتح لفظاً</p> <p>بالفتح لفظاً لا اسم الفاعل شاكياً. منصوب بالفتح لفظاً</p> <p>توكيد للأولى منصوب بالفتح لفظاً</p>
---	---	--

النحو التطبيقي ٩ - نماذج شعرية معربة

تَثْرَثُهُمْ فَوْقَ الْأَحْيَادِ نَثْرَةً كَمَا نَثَرَتْ فَوْقَ الْعُرُوسِ الدَّرَاهِمُ

نثرهم	نثر: فعل ماض - ت: ضمير متصل - هم: الهاء ضمير ظرف مكان منصوب مضاف إليه مفعول مطلق - الكاف: حرف جر - ما: مصدرية - نثر: فعل ماض - ت: للتأنيث	فوق الأحوياد نثرة كما نثرته ت: للتأنيث
فوق العروس الدراهم	ظرف مكان مضاف إليه نائب فاعل	فوق العروس الدراهم
تأم للمعلوم مبني على الشكون لاتصاله بضمير رفع متحرك مبني في محل رفع فاعل متصل مبني في محل نصب مفعول به. والميم للجمع مفعول فيه. وهو مضاف متعلق بنثرتهم مجرور بالكسر لفظاً منصوب بالفتح لفظاً		
مبني في محل جر بحرف الجر تأم للمجهول مبني على الفتح لفظاً		
منصوب مفعول فيه متعلق بنثرته. وهو مضاف مجرور بالكسر لفظاً مرفوع بالضم لفظاً والجملته الفعلية في تأويل مصدر مضاف إليه		

مَلَأَنَ الْجَوَّ أَسْلِحَةً خِفَافًا وَوَجَّهَ الْأَرْضَ أَسْلِحَةً ثَقِيلًا

ملأه	- ملأ: فعل ماض - ت: ضمير متصل مفعول به منصوب تميز منصوب نعت تابع له	ملأه الجو أسلحة خفافاً
وجه	- الواو: حرف عطف - وجه: معطوف مضاف إليه تميز منصوب نعت تابع له	وجه الأرض أسلحة ثقلاً
مبني على الشكون لاتصاله بضمير رفع متحرك مبني في محل رفع فاعل بالفتح لفظاً بالفتح لفظاً في النصب والعلامة الفتح لفظاً		
على الجو تابع له في النصب والعلامة الفتح لفظاً. وهو مضاف مجرور بالإضافة والعلامة الكسر لفظاً وعلامة نصبه الفتح لفظاً في النصب والعلامة الفتح لفظاً		

نَمَازِجُ شِعْرِيَّةٍ مُعَرَّبَةٍ

-١٠-

النحو التطبيقي

إذا صحَّ عَوْنُ الخَالِقِ المرَّةَ لَمْ يَجِدْ عَسِيرًا مِنَ الآمَالِ إِلَّا مُيسَّرًا

يتضمَّن معنى الشَّرْطِ مبنيّ في محلِّ نصب متعلِّقٌ بيجد تامّ للمعلوم مبنيّ على الفتح لفظًا مرفوع بالضمّ لفظًا . وهو مضاف مجرور وعلامة جرّه الكسر لفظًا للمصدر عون . منصوب بالفتح لفظًا والجملة الفعلية لا محلّ لها من الإعراب لأنّها فعل الشَّرْطِ وقلب	ظرف زمان فعل ماضٍ فاعل صحّ مضاف إليه مفعول به	إذا صحّ عَوْنُ الخَالِقِ المرَّة
وعلامة جزمه السُّكُونُ . وقاعله ضمير مستتر جوازاً تقديره: هو . والجملة لا محلّ لها من الإعراب لأنّها جواب الشَّرْطِ	حرف نفي وجزم فعل مضارع تامّ للمعلوم مجزوم	لم يجد
منصوب بالفتح لفظًا متعلِّقٌ بنعت عَسِيرًا المحذوف وعلامة جرّه الكسر لفظًا	مفعول به أوّل حرف جرّ اسم مجرور بمن أداة حصر	عَسِيرًا من الآمال إِلَّا مُيسَّرًا
منصوب وعلامة نصبه الفتح لفظًا	مفعول به ثانٍ	

أرْجُو وأخْشَى وأدْعُو اللّهَ مُبْتِغِيًّا عَفْوًا وَعَافِيَةً فِي الرُّوحِ والجَسَدِ

مرفوع بالضمة المقدّرة على الواو للثقل . والفاعل ضمير مستتر وجوباً تقديره: أنا	فعل مضارع تامّ للمعلوم	أرْجُو
مرفوع بالضمة المقدّرة على الألف للتّعذر . والفاعل مستتر وجوباً تقديره: أنا	- الواو: حرف عطف - أخشى: فعل مضارع	وأخْشَى
مرفوع بالضمة المقدّرة على الواو للثقل . والفاعل ضمير مستتر وجوباً تقديره: أنا	- الواو: حرف عطف - أدعو: فعل مضارع	وأدْعُو
مفعول به منصوب بالفتح لفظًا منصوب بالفتح لفظًا مبتغيًا منصوب بالفتح لفظًا	- اسم الجلالة: حال مفعول به لاسم الفاعل - الواو: حرف عطف - عافية: اسم معطوف حرف جرّ اسم مجرور	اللّه مبتغيًا عَفْوًا وَعَافِيَةً
على عَفْوًا، تبعه في النّصب والعلامة الفتح لفظًا متعلِّقٌ بنعت عَافِيَةَ المحذوف وعلامة جرّه الكسر لفظًا	- الواو: حرف عطف - الجسد: اسم مجرور	فِي الرُّوحِ والجسد
وعلامة جرّه الكسر لفظًا		

النحو التطبيقي ١١ - نماذج شعرية معربة

فَوَاكِبِدَا مِنْ حُبِّ مَنْ لَا يُحِبُّنِي وَمِنْ عِبْرَاتٍ مَا لَهُنَّ فَنَاءٌ

فَوَاكِبِدَا	- الفاء : حسب ما قبلها - وا : حرف نداء - كبد : منادى منصوب	للشُّدْبَةِ بِالْفَتْحَةِ الْمَقْدَّرَةِ عَلَى مَا قَبْلَ الْيَاءِ الْمَحذُوفَةِ وَهُوَ مِضَافٌ وَالْيَاءُ ضَمِيرٌ مُتَّصِلٌ مَبْنِيٌّ فِي مَحَلِّ جَرِّ الْإِضَافَةِ لَا مَحَلَّ لَهَا مِنَ الْإِعْرَابِ مَتَعَلِّقٌ بِمَجَالِ مَحذُوفَةٍ لِكَبِدٍ وَعَلَامَةٌ جَرِّهِ الْكَسْرُ لَفْظًا . وَهُوَ مِضَافٌ مَبْنِيٌّ فِي مَحَلِّ جَرِّ الْإِضَافَةِ
مِنْ	- الألف : للشُّدْبَةِ حرف جرّ	مرفوع بالضَّمّ لفظًا والنُّونُ للوقاية . والفاعل ضميرٌ مستترٌ جوازاً تقديره : هو
حُبِّ	اسم مجرور بمن	فِي مَحَلِّ نَصْبِ مَفْعُولٍ بِهِ . وَالجُمْلَةُ لَا مَحَلَّ لَهَا مِنَ الْإِعْرَابِ لِأَنَّهَا صِلَةُ الْمَوْصُولِ
مَنْ	اسم موصول	مَتَعَلِّقٌ بِمَجَالِ مَحذُوفَةٍ لِلْكَبِدِ وَعَلَامَةٌ جَرِّهِ الْكَسْرُ لَفْظًا يُطْلَعُ عَلَيْهَا لِتَقَدُّمِ الْخَبَرِ عَلَى الْاسْمِ
لَا	حرف نفي	فِي مَحَلِّ جَرِّ مَجْرُورٍ بِمَنْ
يُحِبُّنِي	- يجت فعل مضارع تأمّ للمعلوم	مرفوع بالضَّمّ لفظًا والنُّونُ للوقاية . والفاعل ضميرٌ مستترٌ جوازاً تقديره : هو
وَمِنْ	- ي : ضمير متّصل مبنيّ - الواو حرف عطف	فِي مَحَلِّ نَصْبِ مَفْعُولٍ بِهِ . وَالجُمْلَةُ لَا مَحَلَّ لَهَا مِنَ الْإِعْرَابِ لِأَنَّهَا صِلَةُ الْمَوْصُولِ
عِبْرَاتٍ	- من حرف جرّ اسم مجرور	مَتَعَلِّقٌ بِمَجَالِ مَحذُوفَةٍ لِلْكَبِدِ وَعَلَامَةٌ جَرِّهِ الْكَسْرُ لَفْظًا يُطْلَعُ عَلَيْهَا لِتَقَدُّمِ الْخَبَرِ عَلَى الْاسْمِ
مَا	التأنيّة تعمل عمل ليس	فِي مَحَلِّ جَرِّ مَجْرُورٍ بِمَنْ
لَهُنَّ	- اللام حرف جرّ - هنّ ضمير متّصل	مرفوع بالضَّمّ لفظًا . والجُمْلَةُ الْاسْمِيَّةُ فِي مَحَلِّ نَعْتِ لِعِبْرَاتٍ .
فَنَاءٌ	مبتدأ مؤخر	

أَفَاطِمَ مَهَلًا بَعْدَ هَذَا التَّدَلُّلِ وَإِنْ كُنْتِ قَدْ أَزْمَعْتِ صِرْمِي فَأَجْمَلِي

أَفَاطِمَ	- الهمزة : حرف نداء - فاطم : مُنَادَى	لِلْقَرِيبِ مَبْنِيٌّ عَلَى ضَمِّ التَّاءِ الْمَحذُوفَةِ لِلتَّرْخِيمِ . فِي مَحَلِّ نَصْبِ مَفْعُولٍ بِهِ لِفِعْلِ النَّدَاءِ الْمَحذُوفِ بِالْفَتْحِ لَفْظًا
مَهَلًا	مفعول مطلق منصوب	منصوب . مفعول فيه وهو مضاف متعلق بالمصدر مهلاً
بَعْدَ	ظرف زمان	اسم إشارة مبنيّ في مَحَلِّ جَرِّ الْإِضَافَةِ
هَذَا	الماء للتّنبية . ذا	تابع له فِي الْجَرِّ وَالْعَلَامَةُ الْكَسْرَةُ لَفْظًا - أَوْ بَدَلِ
التَّدَلُّلِ	عطف بيان	جَازِمٌ مَبْنِيٌّ فِي مَحَلِّ جَزْمٍ لِأَنَّهُ فِعْلُ الشَّرْطِ فِي مَحَلِّ رَفْعِ اسْمٍ كَانَ
وَإِنْ	- الواو : حرف عطف	مَبْنِيٌّ عَلَى السُّكُونِ لِاتِّصَالِهِ بِضَمِيرٍ رَفْعٍ مَتَحَرِّكٍ
كُنْتِ	- إن : حرف شرط - فعل ماض ناقص	فِي مَحَلِّ رَفْعِ فَاعِلٍ . وَالجُمْلَةُ فِي مَحَلِّ نَصْبِ خَبَرٍ كَانَ مَنْصُوبٌ بِالْفَتْحَةِ الْمَقْدَّرَةِ عَلَى مَا قَبْلَ الْيَاءِ لِعَدَمِ الْمُنَاسَبَةِ . وَهُوَ مِضَافٌ مَبْنِيٌّ فِي مَحَلِّ جَرِّ الْإِضَافَةِ
قَدْ	- ت : ضمير متّصل حرف تحقيق	الشَّرْطِ
أَزْمَعْتِ	- فعل ماض تامّ للمعلوم	مَبْنِيٌّ عَلَى حَذْفِ النُّونِ . وَالْيَاءُ فَاعِلٌ . وَالجُمْلَةُ فِي مَحَلِّ جَزْمِ جَوَابِ الشَّرْطِ
صِرْمِي	- ت : ضمير متّصل - مفعول به	
فَأَجْمَلِي	- الياء : ضمير متّصل - الفاء : رابطة لجواب - أجملِي : فعل أمر تامّ	

النحو التطبيقي ١٢ - نماذج شعرية معربة

تَعَارَجْتُ لَا رَغْبَةَ فِي الْعَرَجِ وَلَكِنْ لِأَقْرَعَ بِسَابِ الْفَرَجِ

تَعَارَجْتُ	- تعارج: فعل ماض - ت: ضمير متصل حرف نفي مفعول لأجله حرف جر اسم مجرور - الواو حرف عطف - لكن: حرف استدراك - اللام - أقرع: فعل مضارع تام للمعلوم	لا رغبة في العرج ولكن لأقرع
باب الفرج	مفعول به مضاف إليه	
تام للمعلوم. مبني على السكون لاتصاله بضمير رفع متحرك مبني في محل رفع فاعل منصوب بالفتح لفظاً متعلق بالمصدر رغبة بالكسر لفظاً للتعليل. (جرّ وغاية) منصوب بأن المضمره. وعلامة نصبه الفتح لفظاً. والفاعل ضمير مستتر وجوباً تقديره: أنا وأن وما بعدها في تأويل مصدر مجرور باللام منصوب بالفتح لفظاً وهو مضاف مجرور بالكسر لفظاً		

وَإِذَا الْأُمُورُ تَعَاظَمَتْ وَتَشَابَهَتْ فَهُنَاكَ يَمْتَرِفُونَ أَيَّنَ الْمَفْرَعُ

وَإِذَا	- الواو: حسب ما قبلها - إذا: ظرف يتضمّن فاعل لفعل محذوف - تعاطم: فعل ماض - التاء: للتأنيث - الواو حرف عطف - تشابه: فعل ماض	إذا الأمر تعاطمت وتشابهت
فهناك	- الفاء: في جواب إذا - هناك: ظرف مبني فعل مضارع مرفوع	
يمترفون	اسم استفهام مبتدأ مؤخر	أين المفرع
فهمنى الشّرط مبني في محلّ نصب مفعول فيه متعلّق بيمترفون يفسّرهُ الفعل الظاهر تامّ للمعلوم. مبني على الفتح لفظاً والفاعل ضمير مستتر جوازاً تقديره: هي والجملة المحذوفة في محلّ جرّ بالإضافة تامّ للمعلوم. مبني على الفتح لفظاً. والفاعل ضمير مستتر جوازاً تقديره: هي. والتاء للتأنيث الشّرطيّة في محلّ نصب متعلّق بيمترفون - هنا مستعار للزمان بشبه التّون لأنّه من الأفعال الخمسة. والواو فاعل. والجملة لا محلّ لها من الإعراب مبني في محلّ رفع خبر المبتدأ مرفوع بالضمّ لفظاً. والجملة الاسميّة في محلّ نصب مفعول به ليعترفون		

التحولات التطبيقية ١٣ - نماذج شعرية معربة

ولقد أمر على اللئيم يسبي فأعف ثم أقول لا يعنيني

ولقد	الواو: حسب ما قبلها اللام: حرف ابتداء قد: حرف تقليل فعل مضارع تام للمعلوم	مرفوع بالضم لفظاً. والفاعل ضمير مستتر وجوباً تقديره: أنا متعلق بأمراً
أمره	حرف جر اسم مجرور به على	مرفوع بالضم لفظاً. والفاعل ضمير مستتر جوازاً تقديره: هو
على	يسب: فعل مضارع تام للمعلوم	مبني في محل نصب مفعول به. والجملة في محل جر نعت اللئيم
اللئيم	ن: للوقاية	للمعلوم مرفوع بالضم لفظاً والفاعل مستتر وجوباً تقديره: أنا
يسبي	ي: ضمير متصل الفاء: حرف عطف	مرفوع بالضم لفظاً والفاعل ضمير مستتر وجوباً تقديره: أنا
فأعف	أعف: فعل مضارع تام حرف عطف	مرفوع بالضم لفظاً والفاعل مستتر وجوباً تقديره: أنا
ثم	فعل مضارع تام للمعلوم	مرفوع بالضم لفظاً والفاعل مستتر وجوباً تقديره: أنا
أقول	حرف نفي	مرفوع بالضم لفظاً والفاعل مستتر وجوباً تقديره: أنا
لا	يعني: فعل مضارع تام للمعلوم	مرفوع بالضم لفظاً والفاعل مستتر وجوباً تقديره: أنا
يعنيني	ن: للوقاية ي: ضمير متصل	مبني في محل نصب مفعول به. والجملة في محل نصب مفعول به

يسقط الطير حيث ينتشر الحب وتغشى منازل الكرماء

يسقط	فعل مضارع تام للمعلوم	مرفوع بالضم لفظاً
الطير	فاعل يسقط	مرفوع بالضم لفظاً
حيث	ظرف مكان	مبني في محل نصب مفعول فيه. متعلق بيسقط
ينتشر	فعل مضارع	تام للمعلوم مرفوع بالضم لفظاً
الحب	فاعل ينتشر	مرفوع بالضم لفظاً. والجملة الفعلية في محل جر بالإضافة
وتغشى	- الواو حرف عطف - تغشى: فعل مضارع	تام للمجهول مرفوع بالضم لفظاً على الألف للتعدر
منازل	نائب فاعل	مرفوع بالضم لفظاً. وهو مضاف
الكرماء	مضاف إليه	مجرور بالكسر لفظاً

نَمَازِجُ شِعْرِيَّةٍ مُعْرَبَةٍ

-١٤-

النحو التطبيقي

إذا ما أتت من صاحب لك زلّة فكن أنت محتالاً لزلته عُذراً

إذا	ظرف يتضمّن معنى	الشّرط مبنيّ في محلّ نصب مفعول فيه . متعلّق بـ: فكن .
ما	حرف زائد	تأمّ للمعلوم مبنيّ على الفتح المقدّرة على الألف المحذوفة للتّعذر
أتت	- أتى: فعل ماضٍ - ت: للتأنيث	بأني
من	حرف جرّ متعلّق	وعلاّمة جرّه الكسر لفظاً .
صاحب	اسم مجرور	متعلّق بصاحب
لك	جارّ ومجرور: اللّام حرف جرّ - الكاف ضمير متّصل	مبنيّ في محلّ جرّ بحرف الجرّ
زلّة	فاعل أتى	مرفوع بالضمّ لفظاً والجملّة الفعلية في محلّ جرّ بالإضافة
فكنّ	- الفاء رابطة - كن: فعل أمر ناقص	لجواب الشّرط
أنت	توكيد للاسم	مبنيّ على السّكون . واسمه ضمير مستتر وجوباً تقديره: أنت
محتالاً	خبر كن	مبنيّ في محلّ رفع
لزلته	- اللّام حرف جرّ - زلّة: اسم مجرور	منصوب بالفتح لفظاً
عُذراً	- الهاء: ضمير متّصل مفعول به من	متعلّق بمحتالاً
		بالكسر لفظاً . وهو مضاف
		مبنيّ في محلّ جرّ بالإضافة
		محتالاً منصوب بالفتح لفظاً - وجملّة فكن محتالاً لا محلّ لها من
		الإعراب لأنّها جواب الشّرط

ما عاش من عاش مذموماً خصائله ولم يمضت من يرى بالخير مذكوراً

ما	حرف نفي	للمعلوم مبنيّ على الفتح لفظاً
عاش	فعل ماضٍ تامّ	مبنيّ على السّكون في محلّ رفع فاعل
منّ	اسم موصول	مبنيّ على الفتح لفظاً . والفاعل ضمير مستتر تقديره: هو .
عاش	فعل ماضٍ تامّ	والجملّة لا محلّ لها من الإعراب لأنها صلة الموصول
مذموماً	حال منصوب	وعلاّمة نصبه الفتح لفظاً
خصائله	- خصائل: نائب - الهاء: ضمير متّصل	فاعل مرفوع بالضمّ . وهو مضاف
ولم	- الواو حرف عطف - لم: حرف نفي وجزم وقلب	مبنيّ في محلّ جرّ بالإضافة
يمضت	فعل مضارع تامّ للمعلوم	مجزوم وعلاّمة جزمه السّكون
منّ	اسم موصول	مبنيّ في محلّ رفع فاعل
يرى	فعل مضارع تامّ للمجهول	مرفوع بالضّم المقدّرة على الألف للتّعذر ونائب الفاعل ضمير مستتر جوازاً
بالخير	- الباء: حرف جرّ - الخير: اسم مجرور	تقديره: هو
مذكوراً	حال	ولا محلّ للجملّة في الإعراب لأنّها صلة الموصول
		متعلّق بمذكوراً
		بالكسر لفظاً
		منصوب بالفتح لفظاً

النحو التطبيقي ١٥ - نماذج شعرية معربة

أنا ملة جفوني عن شواردها ويسهر الخلق جراها ويختصم

أنا ملة جفوني عن شواردها ويسهر الخلق جراها ويختصم	فعل مضارع تام للمعلوم مرفوع نائب عن المفعول جفون: مضاف إليه - الياء: ضمير متصل حرف جر متعلق شوارد: اسم مجرور الها: ضمير متصل - الواو: حرف عطف - يسهر: فعل مضارع فاعل مرفوع جرأ: مفعول لأجله الها: ضمير متصل - الواو: حرف - يختصم: فعل مضارع تام للمعلوم	أنا ملة جفوني عن شواردها ويسهر الخلق جراها ويختصم
بالضم لفظاً. والفاعل ضمير مستتر وجوباً تقديره: أنا المطلق منصوب بالفتح لفظاً. وهو مضاف مجرور بالكسر لفظاً مبني في محل جر بالإضافة بأنا م وعلامة جره الكسر لفظاً. وهو مضاف مبني في محل جر بالإضافة تام للمعلوم مرفوع بالضم لفظاً بالضم لفظاً منصوب بالفتح المقدّر على الألف للتعدّر. وهو مضاف مبني في محل جر بالإضافة عطف مرفوع بالضم لفظاً. والفاعل ضمير مستتر جوازاً تقديره: هو		

يا أيها الرجل المعلم غيره هلا لنفك كان ذا التعلّم

يا أيها الرجل المعلم غيره هلا لنفك كان ذا التعلّم	حرف نداء مُنادى مبني عطف بيان نعت الرجل - غير: مفعول به -الها: ضمير متصل حرف توبيخ - اللام: حرف جر - نفس: اسم مجرور - الكاف: ضمير متصل فعل ماض تام اسم إشارة بذلك من ذا	يا أيها الرجل المعلم غيره هلا لنفك كان ذا التعلّم
على الضم في محل نصب مفعول به. والها: للتنبية تابع له في الرفع والعلامة الضم لفظاً تابع له في الرفع والعلامة الضم لفظاً لاسم الفاعل المعلم. منصوب بالفتح لفظاً. وهو مضاف مبني في محل جر بالإضافة ولوم متعلق بكان بالكسر لفظاً. وهو مضاف مبني في محل جر بالإضافة بمعنى حصل. مبني على الفتح لفظاً مبني في محل رفع فاعل تابع له في الرفع. والعلامة الضم لفظاً		

النحو التطبيقي ١٦ - نماذج شعرية معربة

وإني وإن كنت الأخير زمانه لآتٍ بما لم تستطع الأوائل

<p>بالفعل ناصب للاسم رافع للخبر مبني في محل نصب اسم إن</p> <p>يجزم فعلين مضارعين مبني في محل جزم فعل الشرط مبني في محل رفع اسم كان بالفتح لفظاً من الصفة المشبهة الأخير. مرفوع بالضم لفظاً - ويصح الجر على أنه مضاف إليه مبني في محل جر بالإضافة</p> <p>مرفوع بالضم المقدرة على الياء المحذوفة لأنه اسم منفوص متعلق باسم الفاعل آتٍ مبني في محل جر بحرف الجر ونفي وقلب بالسكون، والهاء ضمير متصل مبني في محل نصب مفعول به. والجملة لا محل لها من الإعراب لأنها صلة الموصول بالضم لفظاً</p>	<p>- الواو: حسب ما قبلها - إن: حرف مشبه - ي: ضمير متصل - الواو: حرف عطف - إن: حرف شرط - فعل ماض ناقص - ت: ضمير متصل خير كان منصوب - زمان: فاعل</p> <p>- الهاء: ضمير متصل اللام: المرحلقة آتٍ: خبر إن - الباء حرف جر - ما: اسم موصول حرف جزم فعل مضارع تام للمعلوم مجزوم</p> <p>فاعل مرفوع</p>	<p>وإني</p> <p>وإن</p> <p>كنت</p> <p>الأخير زمانه</p> <p>لآتٍ</p> <p>بما</p> <p>لم تستطع</p> <p>الأوائل</p>
--	---	---

وكم عند الحكومة من رجالٍ تراهم سادة وهم العبيد

<p>ما قبلها اسم كناية مبني في محل رفع مبتدأ منصوب مفعول فيه متعلق بخبر كم المحذوف. وهو مضاف مجزوم بالكسر لفظاً</p> <p>لفظاً منصوب محلاً على أنه تمييز. تام للمعلوم مرفوع بالضم المقدرة على الألف للتعذر. والفاعل ضمير مستتر وجوباً تقديره: أنت مبني في محل نصب مفعول به. والميم للجمع منصوب بالفتح لفظاً. وجملة تراهم سادة في محل جر نعت الحالية مبني في محل رفع مبتدأ مرفوع بالضم لفظاً. والجملة الاسمية في محل نصب حال</p>	<p>- الواو: حسب - كم: الخبرية، ظرف مكان مضاف إليه حرف جر زائد اسم مجرور تري: فعل مضارع</p> <p>الهاء: ضمير متصل مفعول به ثان - الواو: - هم: ضمير منفصل خبر المبتدأ</p>	<p>وكم</p> <p>عند الحكومة من رجالٍ تراهم</p> <p>سادة وهم</p> <p>العبيد</p>
--	---	--

النحو التطبيقي ١٧ - نماذج شعرية معربة

ألا لا يجهلن أحدٌ علينا فنجهل فوق جهل الجاهلينا

ألا لا يجهلن أحدٌ علينا فنجهلن فوق جهل الجاهلينا	أداة تنبيه الناهية فعل مضارع تامّ للمعلوم فاعل مرفوع على: حرف جرّ نا: ضمير متصل الفاء: السببية نجهل: فعل مضارع تامّ للمعلوم ظرف مكان مضاف إليه مضاف إليه	واستفتاح تجزم الفعل المضارع مبنيّ على الفتح في محلّ جزم. والثّون للتوكيد بالضمّ لفظاً متعلّق بجهلن مبنيّ في محلّ جرّ بحرف الجرّ تنصب المضارع بأن المضمرة منصوب بالفتح لفظاً. والفاعل ضمير مستتر وجوباً تقديره: نحن منصوب مفعول فيه متعلّق بنجهل. وهو مضاف مجرور بالكسر لفظاً. وهو مضاف مجرور وعلامة جرّه الياء لأنّه جمع مذكّر سالم. والألف للشعر
--	--	---

وإذا الشّيخ قال أفّ فما ملّ حياة وإنّا الضّعف ملأ

وإذا الشّيخ قال أفّ فما ملّ حياة وإنّا الضعف ملأ	الواو: حسب إذا: ظرف يتضمّن فاعل لفعل فعل ماضٍ تامّ اسم فعل مضارع - الفاء واقعة في - ما: حرف نفي فعل ماضٍ تامّ مفعول به - الواو حرف عطف - إن: حرف مشبّه - ما: الكافّة مفعول به فعل ماضٍ تامّ	ما قبلها معنى الشّرط. مبنيّ في محلّ نصب مفعول فيه متعلّق بملّ محذوف يفسّره الفعل الذي يليه للمعلوم. مبنيّ على الفتح لفظاً. والفاعل ضمير مستتر جوازاً تقديره: هو. والجملة في محلّ جرّ بالإضافة. بمعنى أتضجّر. وفاعله ضمير مستتر وجوباً تقديره: أنا. والجملة في محلّ نصب مفعول به جواب الشّرط للمعلوم. مبنيّ على الفتح لفظاً. والفاعل ضمير مستتر جوازاً تقديره: هو منصوب بالفتح لفظاً بالفعل بطل عمله مقدّم منصوب بالفتح لفظاً للمعلوم مبنيّ على الفتح لفظاً. والفاعل ضمير مستتر جوازاً تقديره: هو. والألف للشعر
---	--	---

النحو التطبيقي ١٨ - نماذج شعرية معربة

صاح شمر ولا تزل ذاكر الموء ت فسيانه ضلال مبين

<p>مبنى على الضم في محل نصب مفعول به لفعل النداء المحذوف على السكون، والفاعل ضمير مستتر وجوباً تقديره: أنت</p> <p>تجزم الفعل المضارع مجزوم . وعلامة جزمه السكون . والاسم ضمير مستتر وجوباً تقديره: أنت بالفتح لفظاً . وهو مضاف مجرور بالكسر لفظاً</p> <p>مرفوع بالضم لفظاً مبنى في محل جر بالإضافة مرفوع بالضم لفظاً في الرفع وعلامة رفعه الضم لفظاً</p>	<p>منادى مَرخَم فعل أمر تام مبني - الواو: حرف عطف - لا: الناهية فعل مضارع ناقص خير تزل منصوب مضاف إليه - الفاء حرف استئناف - نسيان: مبتدأ - الهاء: ضمير متصل خير المبتدأ نعت تابع له</p>	<p>صاح شمر ولا تزل ذاكر الموت فسيانه ضلال مبين</p>
--	--	--

وما كل من يبدي البشاشة كائناً أذاك إذا لم تُلْفِه لَكَ مُنْجِداً

<p>ليس مرفوع بالضم لفظاً . وهو مضاف مبنى على السكون في محل جر بالإضافة مرفوع بالضمة المقدرة على الياء للثقل . والفاعل ضمير مستتر جوازاً تقديره: هو . والجملة لا محل لها من الإعراب لأنها صلة الموصول منصوب بالفتح لفظاً منصوب بالفتح لفظاً الناقص منصوب بالألف لأنه من الأسماء الخمسة وهو مضاف والكاف ضمير متصل مبنى في محل جر بالإضافة الشرط مبنى في محل نصب مفعول فيه .</p> <p>يجذب حرف العلة . والهاء ضمير متصل مبنى في محل نصب مفعول به والفاعل ضمير مستتر وجوباً تقديره: أنت والجملة في محل جر بالإضافة متعلق بمنجداً مبنى في محل جر مجرف الجر مصبوب بالفتح لفظاً</p>	<p>- الواو: بحسب ما قبلها - ما: نافية تعمل عمل اسم ما اسم موصول فعل مضارع تام للمعلوم مفعول به خبر ما خبر كائن اسم الفاعل ظرف يتضمن معنى حرف جزم ونفي وقلب فعل مضارع تام للمعلوم مجزوم - اللام حرف جر - الكاف ضمير متصل مفعول به ثان</p>	<p>وما كل من يبدي البشاشة كائناً أذاك إذا لم تُلْفِه لك: منجداً</p>
--	--	---

النحو التطبيقي ١٩ - نماذج شعرية معربة

لا تخشي أني هجرتك طائعا حدث، لعمرك، رائع أن تهجري

<p>وعلامة جزمه حذف التّون لأنّه من الأفعال الخمسة. والياء ضمير متّصل مبنيّ في محل رفع فاعل ناصب للاسم رافع للخبر في محلّ نصب اسم أنّ على السّكون لاتّصاله بالضمير مبنيّ في محلّ رفع فاعل مبنيّ في محلّ نصب مفعول به. والجملّة الفعلية (هجرتك) في محلّ رفع خبر أنّ والجملّة الاسميّة (أنّي هجرتك) في محلّ نصب مفعول به منصوب بالفتح لفظاً بالضمّ لفظاً</p> <p>بالضمّ وخبره محذوف وجوباً. وهو مضاف في محلّ جرّ بالإضافة تابع له في الرفع والعلامة الضمّ لفظاً</p> <p>يحذف التّون لأنّه من الأفعال الخمسة. والياء ضمير متّصل مبنيّ في محلّ رفع نائب فاعل. وأنّ وما بعدها في تأويل مصدر مبتدأ مؤخر</p>	<p>التأهية بحزم المضارع فعل مضارع تامّ للمعلوم مجزوم أنّ: حرف مشبّه بالفعل ي: ضمير متّصل مبني هجر: فعل ماضٍ تامّ للمعلوم مبنيّ ت: ضمير متّصل ك: ضمير متّصل حال خبر مقدّم مرفوع - اللّام الموطّئة للقسم - عمر: مبتدأ مرفوع ك: ضمير متّصل مبنيّ نعت حدث حرف نصب ومصدريّ فعل مضارع تامّ للمجهول منصوب</p>	<p>لا تخشي أنّي هجرتك طائعا حدث لعمرك رائع أنّ تهجري</p>
---	---	---

عَبَثًا يُحَاوَلُ ذُو الْهَوَى كِتَانَهُ عَبَثَ الْهَوَى يَقْوَى عَلَى الْكِتَانِ

<p>المطلق منصوب بالفتح لفظاً بالضمّ لفظاً</p> <p>لأنّه من الأسماء الخمسة. وهو مضاف بالكسرة المقدّرة على الألف للتّعذر منصوب بالفتح لفظاً مبنيّ في محلّ جرّ بالإضافة بالضمّ لفظاً. وهو مضاف مجرور بالكسرة المقدّرة على الألف للتّعذر مرفوع بالضمة المقدّرة على الألف للتّعذر. والفاعل ضمير مستتر جوازاً تقديره: هو. والجملّة الفعلية في محلّ رفع خبر المبتدأ متعلّق بيقوى وعلامة جرّه الكسر لفظاً</p>	<p>نائب عن المفعول فعل مضارع تامّ للمعلوم مرفوع فاعل مرفوع بالواو مضاف إليه مجرور - كِتَان: مفعول به - الهاء: ضمير متّصل مبتدأ مرفوع مضاف إليه فعل مضارع تامّ للمعلوم حرف جرّ اسم مجرور</p>	<p>عَبَثًا يُحَاوَلُ ذُو الْهَوَى كِتَانَهُ عَبَثَ الْهَوَى يَقْوَى عَلَى الْكِتَانِ</p>
--	---	---

يُنْفِضِي حِيَاءً وَيُنْفِضِي مِنْ مَهَابَتِهِ فَلَا يُكَلِّمُ إِلَّا حِينَ يَنْتَسِمُ

يُنْفِضِي	فعل مضارع تامّ للمعلوم مرفوع مفعول لأجله - الواو حرف عطف - يُنْفِضِي: فعل مضارع تامّ حرف جز متعلق يُنْفِضِي	بالضمة المقدّرة على النياء للثقل. والفاعل ضمير مستتر جوازاً تقديره: هو منصوب بالفتح لفظاً للمجهول مرفوع بالضمة المقدّرة على الألف للتّعذر ونائب الفاعل ضمير مستتراً جوازاً تقديره: هو لفظاً منصوب محلاً على أنّه مفعول لأجله في محلّ جرّ بالإضافة.
حياةً ويُنْفِضِي	مهابته: اسم مجرور الماء: ضمير متّصل الفاء: حرف عطف - لا: حرف نفي فعل مضارع تامّ أداة حصر	منصوب بالفتح لفظاً للمجهول مرفوع بالضمة المقدّرة على الألف للتّعذر ونائب الفاعل ضمير مستتر جوازاً تقديره: هو منصوب بالفتح متعلق بـيُنْفِضِي بالضمّ لفظاً. والفاعل ضمير مستتر جوازاً تقديره: هو. والجملة في محلّ جرّ بالإضافة.
مِنْ	حرف جز متعلق يُنْفِضِي	
مهَابَتِهِ	مهابته: اسم مجرور الماء: ضمير متّصل الفاء: حرف عطف - لا: حرف نفي فعل مضارع تامّ أداة حصر	
فَلا	فعل مضارع تامّ أداة حصر	
يُكَلِّمُ	ظرف زمان فعل مضارع تامّ للمعلوم مرفوع	
إِلَّا		
حِينَ		
يَنْتَسِمُ		

مَا الْخَيْرُ صَوْمٌ يَذُوبُ الصَّائِمُونَ لَهُ وَلَا صَلَاةٌ وَلَا صُوفٌ عَلَى الْجَسَدِ

ما	نافية	لا عمل لها. (يحسب نظريّة من يهملونها على الإطلاق)
الخير	مبتدأ مرفوع	بالضمّ لفظاً
صومٌ	خير مرفوع	بالضمّ لفظاً
يذوبُ	فعل مضارع تامّ للمعلوم	مرفوع بالضمّ لفظاً
الصَّائِمُونَ	فاعل مرفوع	بالواو لأنّه جمع مذكّر سالم. والجملة الفعلية في محلّ رفع نعت لصوم
له	- اللّام حرف جرّ - جارّ ومجرور	متعلق بـيذوب
ولا	- الواو حرف عطف	الماء: ضمير متّصل مبنّى في محلّ جرّ بحرف الجرّ
صلاة	- اسم معطوف	لا نافية معطوفة على ما
ولا	- الواو: حرف عطف - لا: نافية معطوفة	على صوم تابع له في الرّفْع وعلامة رفعه الضمّ لفظاً
صوف	اسم معطوف على	على ما
على	حرف جرّ	صوم تابع له في الرّفْع وعلامة رفعه الضمّ لفظاً
الجسد	اسم مجرور	وعلامة جرّه الكسر لفظاً متعلق بصفة محذوفة لصوف

إحصاء الأفعال

-١-

النحو الإحصائي

• سورة الفاتحة - ١ -

الفعل				مبنى			
مجزوم		مرفوع		الضم		الفتح	
حذف العلة	حذف النون	السكون	ثبوت النون	الضم	السكون	الضم	الفتح
				نَعَيْدُ نَسْتَعِينُ	أَنْعَمْتَ		
-	-	-	-	٢	١	-	-
-		٢		١			
		٤/٢		٤/٥			

١ -

وَإِعْرَابُهَا فِي الْآيَاتِ

• وهي سبع آيات

فعل الأمر				المضارع			
مبني				مبني		منصوب	
الفتح	حذف العلة	حذف التّون	السّكون	السّكون	الفتح	حذف التّون	الفتح
	اهْدِنَا						
-	١	-	-	-	-	-	-
١				-		-	
٤/١				٧/٥			

إحصاء الأفعال

- ٢ -

الحج الإحصائي

• سورة الرعد - ١٣ -

المجزوم				مرفوع			
حذف الياء	حذف التون	السكون	ثبوت التون	الضم	السكون	الضم	الفتح
	لَمْ يَسْتَجِيبُوا	إِنْ تَعَجَبَ	يُؤْمِنُونَ تَرَوْنَهَا تُؤْفِقُونَ تَتَفَكَّرُونَ يَعْقِلُونَ يَسْتَعْجِلُونَكَ يَحْفَظُونَهُ يُجَادِلُونَ يَدْعُونَ يَسْتَجِيبُونَ يَمْلِكُونَ يُوقِدُونَ يُؤْفِقُونَ يَنْقُضُونَ يَصِلُونَ يَخْشَوْنَ يَخَافُونَ	تَجْرِي يُدْبِرُ يُقْضَى يُعْشَى يُسْقَى نُقْضَى يَقُولُ يَعْلَمُ تَحْمِلُ تَقْبِضُ تَزْدَادُ تُغَيِّرُ يُرِيكُمْ يُنشِئُ يُسَبِّحُ يُرْسِلُ يُصِيبُ يَشَاءُ يَسْجُدُ يَسْتَوِي تَسْتَوِي يَضْرِبُ يَذْهَبُ يَنْفَعُ يَمْكُتُ يَضْرِبُ يَعْلَمُ يَتَذَكَّرُ	كُنَّا فَاتَّخَذْتُمْ	كَفَرُوا كَفَرُوا جَعَلُوا خَلَقُوا اسْتَجَابُوا اِفْتَدُوا	أَنْزَلَ رَفَعَ اسْتَوَى سَخَّرَ مَدَّ جَعَلَ جَعَلَ خَلَّتْ أَنْزَلَ أَسْرَأَ جَهَرَ أَرَادَ تَشَابَهَ أَنْزَلَ فَسَلَ فَاحْتَمَلَ يَلْسَنَ أَنْزَلَ أَمَرَ
-	١	١	١٧	٢٨	٢	٦	١٩
	٢		٤٥			٢٧	

٢-

وَإِعْرَابُهَا فِي الْآيَاتِ

• من الآية الأولى إلى الحادية والعشرين

المضارع				منصوب			
مبني				منصوب			
الفتح	حذف العلة	حذف النون	السكون	الفتح	حذف النون	الفتح	حذف النون
			قُلْ قُلْ قُلْ قُلْ			حَتَّى يُفَسِّرُوا	لِيَبْلُغَ أَنْ يُوَصَّلَ
-	-	-	-	٥	-	١	٩
٥				٣			

إحصاء الأفعال

- ٣

النحو الإحصائي

• سورة النحل - ١٦ -

الفعل				الضم			
مجزوم		مرفوع		مبني			
حذف العلة	حذف النون	السكون	ثبوت النون	الضم	السكون	الضم	الفتح
	فلا تستعجلوه لم تكونوا إن تعدوا لا تحصوها ليحملوا		يُشْرِكُونَ يُشْرِكُونَ تَأْكُلُونَ تُرْجَعُونَ تَسْرَحُونَ تُعَلِّمُونَ تُسَيِّمُونَ يَتَفَكَّرُونَ يَعْقِلُونَ يَذْكُرُونَ تَلْبَسُونَهَا تَشْكُرُونَ تَهْتَدُونَ يَهْتَدُونَ تَذْكُرُونَ تُسْرُونَ تُعَلِّمُونَ يَدْعُونَ يَخْلُقُونَ يُخْلِقُونَ يَشْعُرُونَ يُبْعَثُونَ يُؤْمِنُونَ يُسْرُونَ يُعَلِّمُونَ يُضِلُّونَهُمْ يُزْرُونَ	يُنزَّلُ يَشَاءُ تَحْمَلُ يَخْلُقُ يُنْبِتُ تَرَى يَخْلُقُ يَخْلُقُ يَعْلَمُ يَعْلَمُ يُجِبُّ		قالوا	أَنْتَى تَعَالَى خَلَقَ تَعَالَى خَلَقَ خَلَقَهَا شَاءَ هَذَاكُمْ أَنْزَلَ سَخَّرَ ذَرَا سَخَّرَ الْقَى قِيلَ أَنْزَلَ سَاءَ
-	٥	-	٢٧	١١	-	١	١٦
٥		٣٨		١٧			
		٦٧ / ٤٨		٢٥ / ١٧			

وإِعْرَابُهَا فِي الْآيَاتِ

• مِنَ الْآيَةِ الْأُولَى إِلَى الْخَامِسَةِ وَالْعِشْرِينَ

فعل الأمر				المضارع			
مبني				مبني		منصوب	
الفتح	حذف الملة	حذف النون	السكون	السكون	الفتح	حذف النون	الفتح
		أَنْ أَنْذِرُوا فَأَنْتَقُونَ				لَتَرْكَبُوهَا لَتَأْكُلُوا وَلَتَسْتَخْرِجُوا لَتَبْتَنُوا	أَنْ تَمِيدَ
-	-	٢	-	-	-	٤	١
٢				-		٥	
٦٧/٢				٧٢			

إحصاء الأفعال

النحو الإحصائي - ٤

• سورة الحج - ٢٢ -

الفعل				الفعل الماضي				
مجزوم		مرفوع		مبني				
حذف العلة	حذف النون	السكون	ثبوت النون	الضم	السكون	الفتح		
		فَلْيَمْدُدْ لِيَقْطَعِ فَلْيَنْظُرْ	تَرَوْنَهَا	تَذْهَبُ تَضَعُ تَرَى يُجَادِلُ يَتَّبِعُ يُضِلُّهُ يَهْدِيهِ نُقِرُّ نَشَأُ نُخْرِجُكُمْ يُنَوِّقِي يُرِدُّ تَرَى يُحْيِي يَبْعَثُ يُجَادِلُ نُدْبُهُ يُعْبِدُ يَدْعُو يَضْرِبُهُ يَنْفَعُهُ يَدْعُو يُدْخِلُ تَجْرِي يَفْعَلُ يُرِيدُ يُظَنُّ يَغِيظُ	كُنْتُمْ خَلَقْنَاكُمْ أَنْزَلْنَا	آمَنُوا عَمَلُوا	أَرْضَعْتَ كُتِبَ تَوَلَّاهُ اهْتَزَّتْ رَبَّتْ أَنْهَبْتَ قَدَّمْتَ لَيْسَ أَصَابَهُ اطْمَأَنَّ أَصَابَتْهُ أَنْقَلَبَ خَبِرَ ضَرَبَهُ لَبَسَ لَبَسَ كَانَ	
	-	٣	١	٢٨	٣	٢	١٧	
	٣		٢٩			٢٢		
			٦١ /	٢٨			٦١ / ٢٢	

٤-

وَإِعْرَابُهَا فِي الْآيَاتِ

• مِنَ الْآيَةِ الْأُولَى إِلَى الْخَامِسَةِ عَشْرَةَ

فعل الأمر				المضارع			
مبني				مبني		منصوب	
الفتح	حذف العلة	حذف النون	السكون	السكون	الفتح	حذف النون	الفتح
		اتَّقُوا			يُذْهِبَنَّ	لِتَبْلُغُوا	لنُبَيِّنَ لِكَيْلَا يَعْلَمَ لِيُضِلَّ لَنْ يَنْصُرَهُ
-	-	١	-	-	١	١	٤
١				١		٥	
٪٢			٦١/١	٪٦٢			

إحصاء الأفعال

الخو الأخصائي - ٥

• سورة فاطر - ٣٥ -

الفعل				الفعل الماضي			
مجزوم		مرفوع		مبني			
حذف العلة	حذف النون	السكون	ثبوت النون	الضم	السكون	الضم	الفتح
ويات	وإن يكذبوك إن تدعوهم يسمعوا	فلا تذهب إن يشأ يذهبكم	تؤفكون يصنعون يمكرون تأكلون تستخرجون تلبسونها تشكرون تدعون تملكون يكفرون	يريد يشأ يفتح يمسك يرزقكم ترجع يدعو يضل يشأ يهدي يشأ تشير يريد يصعد يرقعه يبور تحمل تضع يعمر ينقص يستوي تري يولج ويولج يجري ينبئك	فسقناه فأخينا	كفروا آمنوا عملوا سمعوا استجابوا	كذبت زين رأه أرسل كان خلقكم جعلكم سخر
١	٣	٣	١٠	٢٦	٢	٥	٨
٧			٣٦		١٥		
٦٤ / ٤٧				٢٢٤	٦٤ / ١٥		

٥ -

وَإِعْرَابُهَا فِي الْآيَاتِ

• مِنَ الْآيَةِ الْأُولَى إِلَى السَّادَةِ عَشْرَةَ

فعل الأمر				المضارع			
مبنيّ				مبنيّ		منصوب	
الفتح	حذف الملة	حذف النون	السكون	السكون	الفتح	حذف النون	الفتح
		اذكروا فاتجدوه			فلا تفرونكم ولا يعزركم	ليكونوا ليبتغوا	
-	-	٢	-	-	٢	٢	-
٢				٢		٢	
٢٣			٦٤/٢	٧٣			

إحصاء الأفعال

النحو الإحصائي - ٦ -

• سورة الطور - ٥٢ -

الفعل				الفعل الماضي				
مجزوم		مرفوع		مبني				
حذف العلة	حذف التّون	السّكون	ثبوت التّون	الضمّ	السّكون	الفتح	الضمّ	
فليات	لَا تُصْبِرُوا فَلْيَأْتُوا إِنْ بَرَوْا يَقُولُوا		يَلْعَبُونَ يُدْعُونَ تُكذِّبُونَ تُبْصِرُونَ تُحْزِنُونَ تَعْمَلُونَ تَعْمَلُونَ يَسْتَهْجُونَ يَتَنَازَعُونَ يَتَسَاءَلُونَ يَقُولُونَ يَقُولُونَ يُؤْمِنُونَ يُوقِنُونَ يَسْتَمِعُونَ يَكْتُبُونَ يُرِيدُونَ يُشْرِكُونَ يُضْعِفُونَ يُنْصِرُونَ يَعْلَمُونَ	تَمُورُ تَسِيرُ يَطُوفُ نَدْعُوهُ نَتَرَيِّصُ تَأْمُرُهُمْ تَسْأَلُهُمْ يُعْجِبُ تَقُومُ	كُنْتُمْ كُنْتُمْ كُنْتُمْ وَزَوَّجْنَاهُمْ أَلْحَقْنَا أَلْتَنَاهُمْ أَمَدَدْنَاهُمْ كُنَّا كُنَّا	آمَنُوا قَالُوا كَانُوا خَلَقُوا خَلَقُوا كَفَرُوا ظَلَمُوا	آتَاهُمْ وَوَقَاهُمْ وَأَتَّبَعْتَهُمْ كَسَبَ وَأَقْبَلَ فَمَنْ وَوَقَانَا تَقَوْلُهُ	
١	٤	-	٢١	٩	٩	٧	٨	
٥		٣٠		٢٤				
		٧١ / ٣٦		٣٤ %				٧١ / ٢٤

٦ -

وإِعْرَابُهَا فِي الْآيَاتِ

• وهي تسع وأربعون آيةً

فعل الأمر				المضارع			
مبني				مبني		منصوب	
الفتح	حذف العلة	حذف النون	السكون	السكون	الفتح	حذف النون	الفتح
		إصْلَوْهَا فَاصْبِرُوا كُلُوا وَأَشْرَبُوا تَرَيَّصُوا	فَذَكَّرْ قُلْ فَذَرَهُمْ وَاصْبِرْ وَسَبِّحْ فَسَبِّحْهُ			حَتَّى يُلَاقُوا	
-	-	٥	٦	-	-	١	
١١				-		١	
٢١٥				٧١ / ١١		٢٥١	

النتيجة الإحصائية - ٧ - خلاصة الإحصاءات السابقة

مجموع الأفعال	فعل الأمر	الفعل المضارع	الفعل الماضي	
٤	١	٢	١	١
٨٢	٥	٥٠	٢٧	٢
٦٧	٢	٤٨	١٧	٣
٦١	١	٣٨	٢٢	٤
٦٤	٢	٤٧	١٥	٥
٧١	١١	٣٦	٢٤	٦
٢٤١	٢٢	٢٢١	١٠٦	مجموع الأفعال
%١٠٠	%٧	%٦٣	%٢٠	نسبة الاستعمال

١ - جَدْوَلُ بِالرَّمُوزِ الْمُسْتَعْمَلَةِ لِلوِظَافِ الْإِعْرَابِيَّةِ

النحو الوظيفي

• تشمل هذه الرموز إعراب الاسم والفعل والحرف

الرمز	الفعل	
ف م م - ف م م - ف م م -	على الفتح على الضم على السكون	مبني
ف ض ر - ف ض ر ن	بالضم بثبوت النون	مرفوع
ف ض ن - ف ض ن (ن)	بالفتح بجذف النون	منصوب
ف ض ج - ف ض ج (ن) ف ض ج (ع)	بالسكون بجذف النون بجذف العلة	مجزوم
ف ض م - ف ض م -	على السكون على الفتح	مبني
ف ا م - ف ا م (ن) ف ا م (ع) ف ا م -	على السكون على حذف النون على حذف العلة على الفتح	مبني
*	فعل له محل	

الرمز	الحرف	
ح جر ح نسخ ح نداء ح استثناء ح جزم ح نصب ح عطف	حروف الجر حروف النسخ حروف النداء حروف الاستثناء حروف الجزم حروف النصب والنصب الفرعي حروف العطف	عامل
ح ...	حروف المعاني	عاطل

الرمز	الاسم	
ا . كان ا . كاد ا . ما خ . إن خ . لا	اسم كان اسم كاد اسم ما خبر إن خبر لا	المرافيع
فاعل ن . فاعل فاعل (...)	الفاعل نائب الفاعل الفاعل المستتر (أو نائبه)	مرفوع
مبتدأ خبر مبتدأ (...)	المبتدأ الخبر المبتدأ المحذوف (أو الخبر)	
خ . كان خ . ما ا . إن ا . لا	خبر كان خبر ما اسم إن اسم لا	المناصيب
م . به م . مطلق م . له م . فيه م . معه	مفعول به مفعول مطلق مفعول لأجله مفعول فيه مفعول معه	منصوب
حال تمييز مستثنى	حال تمييز استثناء	الأفاعيل
مجرور مضاف إ-	مجرف الجر بالإضافة	منجور
نعت توكيد بدل معطوف حكاية	نعت توكيد بدل عطف حكاية	تابع

النحو الوظيفي ٢ - نماذج نثرية معربة

• من خطبة قس بن ساعدة في سوق عكاظ - (توفي نحو سنة ٦٠٠م):

أَيُّهَا النَّاسُ اسْمَعُوا وَعُوا - وَإِذَا وَعَيْتُمْ فَانْتَفِعُوا - إِنَّهُ مَنْ عَاشَ مَاتَ، وَمَنْ مَاتَ فَاتَ، وَكُلُّ مَا هُوَ آتٍ
آتٍ مَطَرٌ وَنَبَاتٌ، وَأَرْزَاقٌ وَأَقْوَاتٌ، وَأَبَاءٌ وَأُمَّهَاتٌ، وَأَحْيَاءٌ وَأَمْوَاتٌ... وَأَيَّاتٌ بَعْدَ آيَاتٍ. لَيْلٌ مُوَضَّوعٌ،
وَسَقْفٌ مَرْفُوعٌ... إِنَّ فِي السَّمَاءِ لَخَبْرًا، وَإِنَّ فِي الْأَرْضِ لَعِبْرًا...

أَيُّ	سَمَعُوا	وَ	وَ	عُ	وَ	أَيُّ
م. به	ح. تنبيه	بدل	ف أم (ن)	ح. عطف	ف أم (ن)	فاعل
وَ	وَ	وَ	وَ	وَ	وَ	وَ
ح. ابتداء	م. فيه	ف م م -	فاعل	ح. رابط	ف أم (ن)	فاعل
عُ	مَنْ	عَاشَ	(...)	مَاتَ	(...)	مَنْ
إِنَّ	مَبْتَدَأُ	ف م م - *	فاعل (هو)	ف م م - *	فاعل (هو)	مَبْتَدَأُ
مَاتَ	(...)	فَاتَ	(...)	وَ	كُلُّ	مَا
ف م م - *	فاعل (هو)	ف م م - *	فاعل (هو)	ح. عطف	مَبْتَدَأُ	مُضَافٌ لِـ
آتٍ	آتٍ	(...)	مَطَرٌ	وَ	نَبَاتٌ	وَ
خبر	خبر	مَبْتَدَأُ (هو)	خبر	ح. عطف	مَعطوف	ح. عطف
وَ	وَ	وَ	وَ	وَ	وَ	وَ
ح. عطف	مَعطوف	ح. عطف	مَعطوف	ح. عطف	مَعطوف	ح. عطف
وَ	أَمْوَاتٌ	وَ	آيَاتٌ	بَعْدَ	آيَاتٍ	(...)
ح. عطف	مَعطوف	ح. عطف	مَعطوف	م. فيه	مُضَافٌ لِـ	مَبْتَدَأُ (هو)
مَوْضُوعٌ	وَ	سَقْفٌ	مَرْفُوعٌ	إِنَّ	فِي	السَّمَاءِ
نعت	ح. عطف	مَعطوف	نعت	ح. نسخ	ح. جر ومجرور (خ. إن)	ح. ابتداء
خَبْرًا	وَ	إِنَّ	فِي	الْأَرْضِ	لَـ	عَبْرًا
إِنَّ	ح. عطف	ح. نسخ	ح. جر ومجرور (خ. إن)	ح. ابتداء	إِنَّ	...

نماذج نثرية معربة

• من خطبة الحجاج بن يوسف في الكوفة (٦١١ - ٧١٤م/٤١ - ٩٥هـ):

إِنِّي لَأَرَى رُؤُوسًا قَدْ أُيْنَعَتْ وَحَانَ قِطَافُهَا، وَإِنِّي لِصَاحِبِهَا، وَإِنِّي لِأَنْظُرُ إِلَى الدِّمَاءِ تَرْتَفِقُ بَيْنَ الْعَامِرِ
وَاللَّحَى. إِنِّي وَاللَّهِ يَا أَهْلَ الْعِرَاقِ وَالشَّقَاقِ وَالنَّفَاقِ وَمَسَاوِيءِ الْأَخْلَاقِ مَا أَعْمَزُ تَغَايَزَ التَّيْنِ، وَلَا يَقَعُّعُ لِي
بِالشَّنَانِ، وَلَقَدْ فُرِزْتُ عَنْ ذِكَاةٍ، وَفَتَّشْتُ...

إِنِّ	سِي	لَ	أَرَى	(...)	رُؤُوسًا	قَدْ	أُيْنَعُ
ح. نسخ	ا. إنَّ	ح. زائد	ف ض رُ*	فاعل (أنا)	م. به	ح. تحقيق	ف م م -
ن	(...)	وَ	حَانَ	قِطَافُ	سِهَا	وَ	إِذْ
ح. تأنيث	فاعل (هي)	ح. عطف	ف م م -	فاعل	مضاف إ.	ح. عطف	ح. نسخ
سِي	لَ	صَاحِبُ	سِهَا	وَ	إِنِّ	سِي	لَ
ا. إنَّ	ح. زائد	خ. إنَّ	مضاف إ.	ح. عطف	ح. نسخ	ا. إنَّ	ح. زائد
أَنْظُرُ	(...)	إِلَى	الدِّمَاءِ	تَرْتَفِقُ	(...)	بَيْنَ	العَامِرِ
ف ض رُ*	فاعل (أنا)	ح. جرّ	مجرور	ف ض رُ*	فاعل (هي)	م. فيه	مضاف إ.
وَ	اللَّحَى	إِنِّ	سِي	وَ	اللَّهِ	يَا	أَهْلَ
ح. عطف	معطوف	ح. نسخ	ا. إنَّ	ح. جرّ	مجرور	ح. نداء	م. به
العِرَاقِ	وَ	الشَّقَاقِ	وَ	النَّفَاقِ	وَ	مَسَاوِيءِ	الأَخْلَاقِ
مضاف إ.	ح. عطف	معطوف	ح. عطف	معطوف	ح. عطف	معطوف	مضاف إ.
مَا	أَعْمَزُ	(...)	تَغَايَزَ	التَّيْنِ	وَ	لَا	يُقَعُّعُ
ح. نفي	ف ض رُ*	ن. فاعل (أنا)	م. به	مضاف إ.	ح. عطف	ح. نفي	ف ض رُ*
(...)	لَ	سِي	بِ	الشَّنَانِ	وَ	لَ	قَدْ
ن. فاعل (هو)	ح. جرّ	مجرور	ح. جرّ	مجرور	ح. عطف	ح. ابتداء	ح. تحقيق
فُرِزْتُ	عَنْ	ذِكَاةٍ	وَ	فَتَّشْتُ	تُ
ف م م -	ن. فاعل	ح. جرّ	مجرور	ح. عطف	ف م م -	ن. فاعل	...

النحو الوظيفي ٧ - نماذج نثرية معربة ٤ -

• من وصايا ابني المقفع في كتابه الأدب الصغير (٧٢٤ - ٧٥٩ م/١٠٦ - ١٣٢ هـ):

إِنَّ مَنْ اسْتَصْفَرَ الصَّغِيرَ أَوْشَكَ أَنْ يَجْمَعَ إِلَيْهِ صَغِيرًا وَصَغِيرًا، فَإِذَا الصَّغِيرُ كَبِيرٌ، وَإِنَّا هِيَ تَلْمُ يَتْلُمُهَا الْعَجْزُ
وَالْتَضْيِيعُ، فَإِذَا لَمْ تُسَدَّ أَوْشَكَتْ أَنْ تَنْفَجِرَ بِمَا لَا يُطَاقُ. كَلَامُ اللَّيْبِيبِ وَإِنْ كَانَ نَزْرًا أَدَبٌ عَظِيمٌ، وَمُقَارَفَةٌ
الْمَأْتَمِ، وَإِنْ كَانَ مُحَقَّرًا مُصِيبَةً جَلِيلَةً. لَا يَمْنَعَنَّكَ صِغَرُ شَأْنٍ أَمْرِيءَ مِنْ ...

إِنَّ	مَنْ	اسْتَصْفَرَ	(...)	الصَّغِيرَ	أَوْشَكَ	(...)	أَنْ
ح. نسخ	ا. إن	ف م م -	فاعل	م. به	ف م م -	* فاعل	ح. نصب
يجمع	(...)	إلَى	هـ	صغیراً	و	صغیراً	ف
ف ض ن -	فاعل (هو)	ح. جرّ	مجرور	م. به	ح. عطف	معطوف	ح. استئناف
إذا	الصَّغِيرُ	كَبِيرٌ	و	إِنْ	مَا	هِيَ	تَلْمُ
م. فيه	مبتدأ	خير	ح. ابتداء	ح. نسخ	ح. كاف	مبتدأ	خير
يَتَلْمُ	ها	العجْزُ	وَ	التضْيِيعُ	ف	إذا	لَمْ
ف ض ر -	م. به	فاعل	ح. عطف	معطوف	ح. استئناف	م. فيه	ح. جزم
تُسَدَّ	(...)	أَوْشَكَ	ت	(...)	أَنْ	تَنْفَجِرُ	(...)
ف ض ج -	ن. فاعل (هي)	ف م م - *	ح. تأنيث	فاعل (هي)	ح. نصب	ف ض ن -	فاعل (هي)
ب	ما	لا	يُطَاقُ	(...)	كَلَامُ	اللَّيْبِيبِ	وَ
ح. جرّ	مجرور	ح. نفي	ف ض ر -	ن. فاعل (هو)	مبتدأ	مضاف إ.	ح. اعتراض
إِنْ	كَانَ	(...)	نَزْرًا	أَدَبٌ	عَظِيمٌ	و	مُقَارَفَةٌ
ح. جزم	ف م م - *	ا. كان (هو)	خ. كان	خير	نعت	ح. عطف	معطوف
المأتم	و	إِنْ	كَانَ	(...)	مُحَقَّرًا	مُصِيبَةً	جَلِيلَةً
مُضَافٌ إ.	ح. اعتراض	ح. جزم	ف م م - *	ا. كان (هو)	خ. كان	خير	نعت
لا	يَمْنَعَنَّكَ	كَانَ	صِغَرُ	شَأْنٍ	أَمْرِيءَ	مِنْ	...
ح. جزم	ف ض م -	م. به	فاعل	مُضَافٌ إ.	مُضَافٌ إ.	ح. جرّ	

نَمَاجُ نَثِيَّةٍ مُعَرَبَةٍ

- ٥

النحو الوظيفي

• مِنْ وَصِيَّةِ الْجَاحِظِ لِلْكِتَابِ (٧٧٥ - ٨٦٨ م/١٥٩ - ٢٥٥ هـ):

يَنْبَغِي لِمَنْ كَتَبَ كِتَابًا أَنْ لَا يَكْتُبَهُ إِلَّا عَلَى أَنَّ النَّاسَ كُلَّهُمْ لَهُ أَعْدَاءٌ، وَكُلُّهُمْ عَالِمٌ بِالْأُمُورِ وَكُلُّهُمْ مُتَّفَعٌ لَهُ، ثُمَّ لَا يَرْضَى بِذَلِكَ حَتَّى يَدَعَ كِتَابَهُ غَفْلًا، وَلَا يَرْضَى بِالرَّأْيِ الْفَطِيرِ، فَإِنَّ لَابْتِدَاءِ الْكِتَابِ فِتْنَةً وَعَجَبًا، فَإِذَا سَكَنَتِ الطَّبِيعَةُ... أَعَادَ النَّظَرَ فِيهِ، فَيَتَوَقَّفُ...

يَنْبَغِي	ل	مَنْ	كَتَبَ	(.)	كِتَابًا	أَنْ	لَا
ف ض ر -	ح. جرّ	مجرور	ف م م -	فاعل (هو)	م. به	ح. نسخ	ح. نفي
يَكْتُبُ	هـ	(...)	إِلَّا	عَلَى	أَنَّ	النَّاسَ	كَلَّمَ
ف ض ن - *	م. به	فاعل (هو)	ح. حصر	ح. جرّ	ح. نسخ	ا. إنَّ	توكيد
هـ	ل	هُ	أَعْدَاءُ	(له اعداء)	وَ	كَلَّمَ	هـ
مضاف إ.	ح. جرّ ومجرور	(خير مقدّم)	مبتدأ	(خ. إنَّ)	ح. عطف	مطوف	مضاف إ.
عَالِمٌ	بِ	الْأُمُورِ	وَ	كَلَّمَ	هـ	مُتَّفَعٌ	ل
خ. إنَّ	ح. جرّ	مجرور	ح. عطف	مطوف	مضاف إ.	خ. إنَّ	ح. جرّ
هُ	ثُمَّ	لَا	يَرْضَى	(...)	بِ	ذَلِكَ	حَقٌّ
مجرور	ح. عطف	ح. نفي	ف ض ر -	فاعل (هو)	ح. جرّ	مجرور	ح. نصب
يَدَعَ	(...)	كِتَابَ	هُ	غَفْلًا	وَ	لَا	يَرْضَى
ف ض ن -	فاعل (هو)	م. به	مضاف إ.	حال	ح. عطف	ح. نفي	ف ض ر -
بِ	الرَّأْيِ	الْفَطِيرِ	فَ	إِنَّ	لِ	ابْتِدَاءِ	الْكِتَابِ
ح. جرّ	مجرور	نعت	ح. استئناف	ح. نسخ	ح. جرّ ومجرور ومضاف إ.	(خ. إنَّ)	
فِتْنَةً	وَ	عَجَبًا	فَ	إِذَا	سَكَنَتِ	تِ	الطَّبِيعَةُ
ا. إنَّ	ح. عطف	مطوف	ح. استئناف	م. فيه	ف م م -	ح. تأنيث	فاعل
أَعَادَ	(...)	النَّظَرَ	فِي	هـ	فَ	يَتَوَقَّفُ	(...)
ف م م -	فاعل (هو)	م. به	ح. جرّ	مجرور	ح. عطف	ف ض ر -	فاعل (هو)

النحو الوظيفي ٦ - نماذج نثرية معربة

• من مقدمة ابن عبد ربه في كتابه: العقد الفريد (٨٦٠ - ٩٤٠م/٢٤٦ - ٣٢٨هـ):
وَبَعْدُ. فَإِنَّ أَهْلَ كُلِّ طَبَقَةٍ، وَجَهَابَةَ كُلِّ أُمَّةٍ، قَدْ تَكَلَّمُوا بِالْأَدَبِ، وَتَفَلَّسُوا فِي الْعُلُومِ، عَلَى كُلِّ لِسَانٍ،
وَمَعَ كُلِّ زَمَانٍ. وَإِنَّ كُلَّ مُتَكَلِّمٍ مِنْهُمْ قَدْ اسْتَفْرَعَ غَايَتَهُ، وَبِذَلِكَ مَجْهُودَةٌ، فِي اخْتِصَارِ بَدِيعِ مَعَانِي
الْمُتَقَدِّمِينَ، وَاخْتِيَارِ جَوَاهِرِ أَلْفَاظِ السَّالِفِينَ.
وَأَكْثَرُوا فِي ذَلِكَ حَتَّى اخْتِصَرَّ مِنْهَا إِلَى اخْتِصَارٍ، وَالْمُنْتَخِرُ إِلَى اخْتِيَارٍ...

وَ	بَعْدُ	قَدْ	إِنَّ	أَهْلَ	كُلِّ	طَبَقَةٍ	وَ
نحو. ابتداء	م. فيه	ح. استئناف	ح. نسخ	ا. إنَّ	مضاف إ.	مضاف إ.	ح. عطف
جهازة	كُلِّ	أُمَّةٍ	قَدْ	تَكَلَّمُوا	وَ	فِي	الْأَدَبِ
معتوف	مضاف إ.	مضاف إ.	ح. تحقيق	ف م م - *	فاعل	ح. جرّ	مجرور
وَ	تَفَلَّسُوا	وَ	فِي	الْعُلُومِ	عَلَى	كُلِّ	لِسَانٍ
ح. عطف	ف م م - *	فاعل	ح. جرّ	مجرور	ح. جرّ	مجرور	مضاف إ.
وَ	مَعَ	كُلِّ	زَمَانٍ	وَ	إِنَّ	كُلِّ	مُتَكَلِّمٍ
ح. عطف	م. فيه	مضاف إ.	مضاف إ.	ح. عطف	ح. نسخ	ا. إنَّ	مضاف إ.
يُنذِرُ	هُمْ	قَدْ	اسْتَفْرَعَ	(...)	غَايَتَهُ	عُ	وَ
ح. جرّ	مجرور	ح. تحقيق	ف م م - *	فاعل (هو)	م. به	مضاف إ.	ح. عطف
بِذَلِكَ	(...)	مَجْهُودَةٌ	عُ	فِي	اخْتِصَارِ	بَدِيعِ	مَعَانِي
ف م م - *	فاعل (هو)	م. به	مضاف إ.	ح. جرّ	مجرور	مضاف إ.	مضاف إ.
الْمُتَقَدِّمِينَ	وَ	اخْتِيَارِ	جَوَاهِرِ	أَلْفَاظِ	السَّالِفِينَ	وَ	أَكْثَرُوا
مضاف إ.	ح. عطف	معتوف	مضاف إ.	مضاف إ.	مضاف إ.	ح. عطف	ف م م - *
وَ	فِي	ذَلِكَ	حَتَّى	اِحْتِاجَ	الْمُخْتَصِرِ	يُنذِرُ	هَاجَا
فَاعِلٍ	ح. جرّ	مجرور	ح. جرّ	ف م م -	فاعل	ح. جرّ	مجرور
إِلَى	اخْتِصَارِ	وَ	الْمُنْتَخِرِ	إِلَى	اخْتِيَارِ
ح. جرّ	مجرور	ح. عطف	معتوف	ح. جرّ	مجرور

نماذج نثرية معربة

• من رسالة القاضي الفاضل عن صلاح الدين إلى الخليفة بئداد. (١١٣٤ - ١١٩٩م/٥٢٩ - ٥٩٦هـ):
وَلَمْ يَبْقَ إِلَّا مَوَاقِدُ نِيرَانٍ رَحَلَتْ قُلُوبَهُمْ بِضِرَامِهَا، وَأَثَافِي دَهْمٍ أَعْجَلَتْ الْمَهَابَةَ مَا رَدَّ سَعْبَهُمْ عَنِ طَعَامِهَا،
وَعَرِيَانُ بَيْنَ كَأَنَّهَا فِي الدِّيَارِ مَا قَطَعَ مِنْ رُؤُوسِ بَنِي حَامِهَا، وَعَوَافِي طَيْرٍ كَانَتْ تَنْتَظِرُ مِنْ أَشْلَانِهِمْ فِطْرَ
صِيَامِهَا. وَعَادَتْ الرُّسُلُ الْمُنْفَذَةَ لِإِقْتِنَاءِ آثَارِهِمْ، وَأَدَاءِ أَخْبَارِهِمْ، ذَاكِرَةً أَنَّهُمْ...

و	لم	يبق	إلا	مواقد	نيران	رحل	ت
ح. عطف	ح. جزم	ف. ض. ج. (ع)	ح. حصر	فاعل	مضاف إ.	ف. م. م. -	ح. تأنيث
قلوب	هم	ب	ضراب	ها	و	أثافي	دهم
فاعل	مضاف إ.	ح. جر	محجور	مضاف إ.	ح. عطف	معطوف	نيت
أعجلت	ت	المهابة	ما	رد	(...)	سعب	هم
ف. م. م. -	ح. تأنيث	فاعل	م. به	ف. م. م. -	فاعل (هو)	م. به	مضاف إ.
عن	طعام	ها	و	عريان	بين	كأت	ها
ح. جر	محجور	مضاف إ.	ح. عطف	معطوف	مضاف إ.	ح. نسخ	ا. كأت
في	الديار	ما	قطع	(...)	من	رؤوس	بني
ح. جر ومحجور (خ. كأت)	خ. كأت	ف. م. م. -	ن. فاعل (هو)	ح. جر	محجور	مضاف إ.	مضاف إ.
حاجب	ها	و	عوافي	طير	كان	ت	(...)
مضاف إ.	مضاف إ.	ح. عطف	معطوف	مضاف إ.	ف. م. م. -	ح. تأنيث	ا. كان (هو)
تنتظر	(...)	من	أشلائ	هم	فطر	صيام	ها
ف. ض. ر. *	فاعل (هو)	ح. جر	محجور	مضاف إ.	م. به	مضاف إ.	مضاف إ.
و	عاد	ت	الرسل	المنفذة	ل	اقتفاء	آثار
ح. عطف	ف. م. م. -	ح. تأنيث	فاعل	نعت	ح. جر	محجور	مضاف إ.
هم	و	أداء	أخبار	هم	ذاكرة	أت	هم
مضاف إ.	ح. عطف	معطوف	مضاف إ.	مضاف إ.	حال	ح. نسخ	ا. أت

١ - جَدْوَلُ عَامِّ بَرَقِيمِ الْحَالَاتِ الإِعْرَابِيَّةِ النَّحْوِ الْمَنْهَجِيِّ

- يتناول الجدول أدناه تقسيم الحالات الإعرابية إلى ثلاث نوعيات مختلفة تُشكّلُ كُلُّ منها جزءاً من مجموعة: لوصف الإعرابي - فكلُّ جزءٍ يُلقَّبُ برقمين والمجموعة تتألف من ستة أرقام تُقرأ من اليسار إلى اليمين كُلُّ رقمين مع بعضهما البعض.
- يُمكنُ أحياناً وصف الكلمة الواحدة بعدة مجموعات إعرابية وذلك ليبيان ما هو مُستتِرٌ أو لضبط المحلِّ الناتج عن بعض الأوضاع الخاصة - مثلاً في إعراب: كاذَ المطرُ يسقطُ

الجزء الأول: رقمان - الأول والثاني (السوية الصرفية)

١١ فعل ماض تامّ معلوم	٣٤ أفعال التفضيل	٥٦ حرف نداء	٧٨ حرف تفصيل
١٢ فعل ماض تامّ مجهول	٣٥ اسم مكان	٥٧ حرف استثناء	٧٩ حرف تقليل
١٣ فعل ماض ناقص	٣٦ اسم زمان	٥٨ حرف كافي عن العمل	٨٠ حرف تكثير
١٤ فعل مضارع تامّ معلوم	٣٧ اسم آلة	٥٩ ن. الوقاية - ك. الخطاب - ل. البعد	٨١ حرف تمنّ
١٥ فعل مضارع تامّ مجهول	٣٨ ضمير منفصل أو شأن	٦٠ حرف ابتداء	٨٢ حرف تنبيه
١٦ فعل مضارع ناقص	٣٩ ضمير متّصل	٦١ حرف استثناء للحصر	٨٣ حرف تنديم
١٧ فعل أمر تامّ	٤٠ ضمير الفصل	٦٢ حرف استدراك	٨٤ حرف توكيد
١٨ فعل أمر ناقص	٤١ اسم إشارة	٦٣ حرف استفتاح	٨٥ حرف جواب
٢٠ اسم علم	٤٢ اسم موصول	٦٤ حرف استفهام	٨٦ حرف ردع
٢١ اسم جنس	٤٣ اسم استفهام	٦٥ حرف استقبال	٨٧ حرف زيادة
٢٢ مصدر مجرّد	٤٤ اسم شرط	٦٦ حرف إضراب	٨٨ حرف شرط
٢٣ مصدر مزيد	٤٥ كناية	٦٧ حرف أمر	٨٩ حرف ظرفية
٢٤ مصدر ميميّ	٤٦ ظرف	٦٨ حرف تحضيض	٩٠ حرف عرض
٢٥ اسم مصدر	٤٧ اسم عدد	٦٩ حرف تحقيق	٩١ حرف عطف
٢٦ مصدر صناعيّ	٤٨ اسم فعل	٧٠ حرف تخيير	٩٢ حرف غاية
٢٧ اسم مرّة	٤٩ الأسماء الخمسة	٧١ حرف ترجّح	٩٣ حرف قسَم
٢٨ اسم نوع	٥٠ حرف جزم	٧٢ حرف تشبيه	٩٤ حرف مصدرية
٢٩ مصدر مؤوّل	٥١ حرف نصب	٧٣ حرف تعريف	٩٥ حرف مفاجأة
٣٠ اسم فاعل	٥٢ حرف نصب فرعيّ	٧٤ حرف تعجب	٩٦ حرف نُدبة
٣١ اسم مفعول	٥٣ حرف جرّ	٧٥ حرف تعريف	٩٧ حرف نداء
٣٢ صيغة مشبهة	٥٤ حرف نسخ	٧٦ حرف تعليل	٩٨ حرف نفْي
٣٣ أمثلة مبالغة	٥٥ حرف عطف	٧٧ حرف تفسير	٩٩ حرف نفْي

الجزء الثالث: رقمان - الخامس والسادس	العلامة الظاهرة	العلامة السبئية
١١ الضمّ	٢١ الواو	٣١ الضمّ
١٢ الفتح	٢٢ الألف	٣٢ الفتح
١٣ الكسر	٢٣ الياء	٣٣ الكسر
١٤ السكون	٢٤ ثبوت النون	٣٤ السكون
-	٢٥ حذف النون	٣٥ مبيني دائماً
علامات الإعراب	٢٦ حذف حرف العلة	٣٦ حرف مبيني متعلّقه ظاهر
		٣٧ حرف مبيني متعلّقه محذوف

لِلْكَامَةِ الْعَرَبِيَّةِ (فِعْلٍ - اسْمٍ - حَرْفٍ)

كادَ ١٣١١٣٢ (١٣: فعل ماضٍ ناقص/١١: فعل مبني/٣٢: علامة البناء الفتح).
المطرُ ٢١٣٤١١ اسم جنس/اسم كاد مرفوع/علامة رفعه الظاهرة: الضم.
يسقطُ ١٤١٥١١ فعل مضارع تامّ معلوم/معرب مرفوع/علامة رفعه الظاهرة: الضم.
٣٨٢٢٣٥ ضمير منفصل/فاعل مستتر/والضمير مبني دائماً.
١٤٤١٨١ والفعل يسقط/في محلّ نصب خبر كاد/أخذ محله (للدلالة على تكرار إعراب يسقط).

الجزء الثاني: رِقَان - الثالث والرابع (التوعية النحوية)

١١ فعل مبني	٣٥ في محلّ رفع اسم (الناسخ)	٥٧ تمييز منصوب	٧٩ في محلّ نصب بدل
١٢ فعل مبني في محلّ رفع	٣٦ اسم (الناسخ) منصوب	٥٨ مستثنى منصوب	٨٠ بدل مجرور
١٣ فعل مبني في محلّ نصب	٣٧ في محلّ نصب اسم (الناسخ)	٥٩ في محلّ نصب مستثنى	٨١ في محلّ جرّ بدل
١٤ فعل مبني في محلّ جزم	٣٨ خبر (الناسخ) مرفوع	٦٠ مجرور بالحرف	٨٢ عطف مرفوع
١٥ فعل معرب مرفوع	٣٩ في محلّ رفع خبر (الناسخ)	٦١ في محلّ جرّ بالحرف	٨٣ في محلّ رفع عطف
١٦ فعل معرب منصوب	٤٠ خبر (الناسخ) منصوب	٦٢ مضاف إليه مجرور	٨٤ عطف منصوب
١٧ فعل معرب مجزوم	٤١ في محلّ نصب خبر (الناسخ)	٦٣ في محلّ جرّ بالإضافة	٨٥ في محلّ نصب عطف
٢٠ فاعل مرفوع	٤٢ مفعول به منصوب	٦٤ نعت مرفوع	٨٦ عطف مجرور
٢١ في محلّ رفع فاعل	٤٣ في محلّ نصب مفعول به	٦٥ في محلّ رفع نعت	٨٧ في محلّ جرّ عطف
٢٢ فاعل مستتر	٤٤ نائب مفعول به منصوب	٦٦ نعت منصوب	٨٨ حكاية مرفوع
٢٣ نائب فاعل مرفوع	٤٥ في محلّ نصب نائب مفعول به	٦٧ في محلّ نصب نعت	٨٩ في محلّ رفع حكاية
٢٤ في محلّ رفع نائب فاعل	٤٦ مفعول مطلق منصوب	٦٨ نعت مجرور	٩٠ حكاية منصوب
٢٥ نائب فاعل مستتر	٤٧ نائب مفعول مطلق منصوب	٦٩ في محلّ جرّ نعت	٩١ في محلّ نصب حكاية
٢٦ مبتدأ مرفوع	٤٨ في محلّ نصب نائب مفعول مطلق	٧٠ توكيد مرفوع	٩٢ حكاية مجرور
٢٧ في محلّ رفع مبتدأ	٤٩ مفعول لأجله منصوب	٧١ في محلّ رفع توكيد	٩٣ في محلّ جرّ حكاية
٢٨ مبتدأ مرفوع والخبر محذوف	٥٠ مفعول معه منصوب	٧٢ توكيد منصوب	
٢٩ في محلّ رفع مبتدأ والخبر محذوف	٥١ في محلّ نصب مفعول معه	٧٣ في محلّ نصب توكيد	٩٥ لا عمل له
٣٠ خبر مرفوع	٥٢ مفعول فيه منصوب	٧٤ توكيد مجرور	٩٦ مكفوف عن العمل
٣١ في محلّ رفع خبر	٥٣ في محلّ نصب مفعول فيه	٧٥ في محلّ جرّ توكيد	٩٧ زائد
٣٢ خبر مرفوع والمبتدأ محذوف	٥٤ نائب مفعول فيه منصوب	٧٦ بدل مرفوع	٩٨ لا عمل له
٣٣ في محلّ رفع خبر والمبتدأ محذوف	٥٥ في محلّ نصب نائب مفعول فيه	٧٧ في محلّ رفع بدل	
٣٤ اسم (الناسخ) مرفوع	٥٦ حال منصوب	٧٨ بدل منصوب	

الجزء	مختلف	العلامة المقدرة
الثالث:	٧١ ضمة بدل ضمّتين لأنه ٧٢ فتحة بدل فتحتين ممنوع ٧٣ فتحة بدل من الصّرف	٥١ الضمّ على الياء للثقل
رقبان -		٥٢ الكسر على الياء للثقل
الخامس		٥٣ الضمّ على ياء محذوفة للثقل
والسادس	٨١ أخذ محله	٥٤ الكسر على ياء محذوفة للثقل
(علامات الإعراب)		٥٥ الضمّ على الواو للثقل
	(يُستعمل فقط عند تكرار الوصف الإعرابي للكلمة التي لها محلّ)	٥٦ التّون قبل نون التّوكيد للثقل
		٥٧ التّون قبل نون الوقاية للثقل

النحو المنحجي ٢ - نماذج نثرية معربة

«... فقالت: أنت تريد أيها البشري أن ترى هذا العالم بعين إله، وتريد أن تفقه مكنونات العالم الآتي بفكرة بشرية، وهذا منتهى الحاقة. اذهب إلى البرية تجد النحلة حائمة حول الزهور، والنسر ينقض على الفريسة؛ ادخل بيت جارك تر الطفل مدهوشاً بأشعة النار، والوالدة مشغولة بأعمال منزلها؛ كن أنت كالنحلة، ولا تصرف أيام الربيع ناظراً أعمال النسر؛ كن كالطفل، وافرح بأشعة النار...»
جبران خليل جبران

٣٠٨٤١٢	الوالدة	٨٢٩٥٣٥	هذا	٦٠٩٥٣٥	فقالت
٣١٤٢١٢	مشغولة	٤١٢٧٣٤		١١١١٣٢	
٥٣٩٥٣٦	بأعمال	٢٤٣٠٦١	منتهى	٧٣٩٥٣٥	
٢١٦٠١٣		٢٢٦٢١٣	الحاقة	٣٨٢٢٣٥	
٣٥٦٢١٣	منزلها	١٧١١٣٤	اذهب	٣٨٢٧٣٢	أنت
٣٩٦٣٣٤		٣٨٢٢٣٥		١٤١٥١١	تريد
١٨١١٣٤	كن	٥٣٩٥٣٦	إلى	٣٨٢٢٣٥	
٣٨٣٥٣٥		٢١٦٠١٣	البرية	١٤٣١٨١	
٤٠٩٥٣٢	أنت	١٤١٧٦٤	تجد	٢١٤٣٣١	أيها
٥٣٩٧٣٥	كالنحلة	٣٨٢٢٣٥		٨٢٩٥٣٥	
٢١٦٠١٣		٢١٤٢١٢	النحلة	٢١٧٦١١	البشري
٢١٤١٨١		٣٠٤٢١٢	حائمة	٥١٩٥٣٥	أن
٥٥٩٥٣٥	و	٤٦٥٢١٢	حول	١٤١٦٦٢	ترى
٥٠٩٥٣٥	لا	٢١٦٢١٣	الزهور	٣٨٢٢٣٥	
١٤١٧١٤	تصرف	٥٥٩٥٣٥	و	٨٢٩٥٣٥	هذا
٣٨٢٢٣٥		٢١٨٤١٢	النسر	٤١٤٣٣٤	
٢١٤٢١٢	أيام	١٤١٥١١	ينقض	٢١٧٨١٢	العالم
٢١٦٢١٣	الربيع	٣٨٢٢٣٥		٥٣٩٥٣٦	بعين
٣٠٥٦١٢	ناظراً	٥٣٩٥٣٦	على	٢١٦٠١٣	
٢١٤٢١٢	أعمال	٢١٦٠١٣	الفريسة	٢١٦٢١٣	إله
٢١٦٢١٣	النسر	١٧١١٣٤	ادخل	٥٥٩٥٣٥	و
١٨١١٣٤	كن	٣٨٢٢٣٥		١٤١٥١١	تريد
٣٨٣٥٣٥		٢١٤٢١٢	بيت	٣٨٢٢٣٥	
٥٣٩٧٣٥	كالطفل	٢١٦٢١٣	جارك	٥١٩٥٣٥	أن
٢١٦٠١٣		٣٩٦٣٣٢		١٤١٦١٢	تفقه
٢١٤١٨١		١٤١٧٢٦	تر	٣٨٢٢٣٥	
٥٥٩٥٣٥	و	٣٨٢٢٣٥		٣١٤٢١٣	مكنونات
١٧١١٣٤	افرح	٢١٤٢١٢	الطفل	٢١٦٢١٣	العالم
٣٨٢٢٣٥		٣١٤٢١٢	مدهوشاً	٣٠٦٨٥٢	الآتي
٥٣٩٥٣٦	بأشعة	٥٣٩٥٣٦	بأشعة	٥٣٩٥٣٦	بفكرة
٢١٦٠١٣		٢١٦٠١٣		٢٢٦٠١٣	
٢١٦٢١٣	النار	٢١٦٢١٣	النار	٢١٦٨١٣	بشرية
.....	٥٥٩٥٣٥	و	٦٠٩٥٣٥	و

الخوالمصحي - ٣ - نماذج نثرية معربة

«...ولا بُرُوعَنَّكَ عُنَوانِي، أو يُغَرِّبَنَّكَ! فَتَحَسَّبَنِي قاصَّةً عَلَيْكَ، مثل ما قَصَّ سَمِيَّيَ مِنْ قَبْلِي؛ لَيْسَ لِي مِنْ ذَلِكَ الرَّجُلِ الذَّكِيُّ إِلَّا الْأَسْمُ الْمُنْتَحَلُ. هُوَ عَظِيمٌ وَأَنَا صَغِيرَةٌ صَغِيرَةٌ، وَجَاهِلَةٌ، وَضَعِيفَةٌ، وَرِحْلَاتِي لَا تُقَاسُ بِرِحْلَاتِهِ لِأَنَّهَا قَصِيرَةٌ، لَا تَتَجَاوَزُ بَعْضَ شَواطِئِ الشَّامِ وَمِصْرَ الْمَعْرُوقَةِ لِمَنْ أَلْفَ الْأَصْطِيافِ فِي لُبْنَانَ، وَلَيْسَ فِيهَا مِنْ الْحَوَادِثِ وَالْاكتِشافاتِ الْمُدْهَشَةِ، وَرَكُوبِ الْأَخْطَارِ، شَيْءٌ...»

مي زيادة

١٤١٥١١	تتجاوز	٣٩٣٩٨١	٦٠٩٥٣٥	و
٣٨٢٣٣٥		٥٣٩٥٣٧	٥٠٩٥٣٥	لا
٢١٤٢١٢	بعض	٤١٦١٣٢	١٤١٤٣٢	بُرُوعَنَّكَ
٢١٦٢١٣	شواطئ	٢١٨٠١٣	٨٤٩٥٣٥	
٢٠٦٢١٣	الشام	٣٢٦٨١٣	٣٩٤٣٣٢	
٥٥٩٥٣٥	و	٦١٩٥٣٥	٢١٢٠٦٦	عنواي
٢٠٨٦٧٣	مصر	٢١٣٤١١	٣٩٦٣٣٤	
٣١٦٨١٣	المعروقة	٣١٦٤١١	٥٥٩٥٣٥	أو
٥٣٩٥٣٦	لمن	٣٨٢٧٣٢	١٤١٤٣٢	يُغَرِّبَنَّكَ
٤٢٦١٣٤		٣٢٣٠١١	٨٤٩٥٣٥	
١١١١١٢	ألف	٥٥٩٥٣٥	٣٩٤٣٣٢	
٣٨٢٣٣٥		٣٨٢٧٣٤	٣٨٢٣٣٥	
٢٣٤٢١٢	الاصطياف	٣٢٣٠١١	٥٢٩٥٣٥	فَتَحَسَّبَنِي
٥٣٩٥٣٦	في	٣٢٧٠١١	١٤١٣٣٢	
٢٠٦٠٧٣	لبنان	٥٥٩٥٣٥	٨٤٩٥٣٥	
٥٥٩٥٣٥	و	٣٠٨٢١١	٥٩٩٥٣٥	
١٣١١٣٢	ليس	٥٥٩٥٣٥	٣٩٤٣٣٤	
٥٣٩٥٣٧	فيها	٣٢٨٣١١	٣٨٢٣٣٥	
٥٣٣٩٨١		٦٠٩٥٣٥	٣٠٤٢١٢	قاصَّة
٣٩٦١٣٤		٢١٢٦٦٦	٥٣٩٥٣٦	عليك
٣٩٣٩٨١		٣٩٦٣٣٤	٣٩٦١٣٢	
٥٣٩٥٣٧	من	٩٨٩٥٣٥	٢١٤٢١٢	مثل
٢١٦٠١٣	الحوادث	١٥١٥١١	٤٢٦٣٣٤	ما
٢١٦٨١٣	العلمية	٣٨٢٥٣٥	١١١١٣٢	قص
٥٥٩٥٣٥	و	١٥٣١٨١	٢١٢٠٦٦	سمي
٢١٨٦١٣	الاكتشافات	٥٣٩٥٣٦	٣٩٦٣٣٤	
٣٠٦٨١٣	المدهشة	٢١٦٠١٣	٥٣٩٥٣٦	من
٥٥٩٥٣٥	و	٣٩٦٣٣٢	٢١٦٠١٣	قبلي
٢٢٨٦١٣	ركوب	٥٣٩٥٣٦	٣٩٦٣٣٤	
٢١٦٢١٣	الأخطار	٥٤٩٥٣٥	١٣١١٣٢	ليس
٢١٣٤١١	شيء	٣٩٣٧٣٤	٥٣٩٥٣٧	لي
.....	٣٢٣٨١١	٥٣٣٩٨١	
.....	٩٨٩٥٣٥	٣٩٦١٣٤	

نماذج نثرية معربة

- ٤ -

النحو المنهجي

«... كانت السماء صافية، والجو معتدلاً؛ وكان البحر هادئاً يداعبه نسيمٌ طلقٌ خفيفٌ، وكأنها كانت السفينة تنزلقُ على سطحه الأملس في دعة المظمن المبتسم للحياة! وكان السفرُ، أفراداً وجماعاتٍ، يرسلون أعينهم في هذه الناحية أو في هذه؛ ينظرون إلى إيطاليا أو صقلية! وكان هنا وهناك على الجسر سيداتٌ قد استلقين على كراسيهن الطوال يُمعن فيا في أيديهن من كتبٍ، لا شك في أنها كانت كتباً قصصيةً....»

طه حسين

٥٣٩٥٣٦	على	٥٣٩٥٣٦	للحياة	١٣١١٣٢	كانت
٢١٦٠١٣	الجسر	٢٢٦٠١٣		٧٣٩٥٦٤	السماء
٢١٣٤١١	سيدات	٥٥٩٥٣٥	و	٢١٣٤١١	صافية
٦٩٩٥٦٤	قد	١٣١١٣٢	كان	٣٠٤٠١٢	و
١١١١١٤	استلقين	٢٢٣٤١١	السفر	٥٥٩٥٣٥	الجو
٣٩٢١٣٢		٢١٥٧١٢	أفراداً	٢١٨٢١١	معتدلاً
٥٣٩٥٣٦	على	٥٥٩٥٣٥	و	٣٠٤٠١٢	و
٢١٦٠٥٢	كراسيهن	٢١٨٤١٣	جماعات	٥٥٩٥٣٥	كان
٣٩٦٣٣٢		١٤١٥٢٤	يرسلون	١٣١١٣٢	البحر
٢١٦٨١٣	الطوال	٣٩٢١٣٤		٢١٣٤١١	هادئاً
١٤١٢٣٤	يُمعن	١٤٤١٨١		٣٠٤٠١٢	يداعبه
٣٩٢١٣٢		٢١٤٢١٢	أعينهم	١٤١٥١١	نسيم
٥٣٩٥٣٦	فيها	٣٩٦٣٣٤		٣٩٤٣٣١	طلق
٤٢٦١٢٤		٥٣٩٥٣٦	في	٢١٢٠١١	خفيف
٥٣٩٥٣٦	في	٨٢٩٥٣٥	هذه	٣٢٦٤١١	و
٢١٦٠٥٢	أيديهن	٤١٦١٣٢		٣٢٦٤١١	كانها
٣٩٦٣٣٢		٢١٨٠١٣	الناحية	٥٥٩٥٣٥	كانت
٥٣٩٥٣٧	من	٥٥٩٥٣٥	أو	٥٤٩٦٣٥	السفينة
٢١٦٠١٣	كتب	٥٣٩٥٣٦	في	٥٨٩٥٣٥	تنزلق
٥٤٩٥٣٥	لا	٨٢٩٥٣٥	هذه	١٣١١٣٢	
٢٢٣٧٢٢	شك	٤١٦١٣٢		٧٣٩٥٦٤	
٥٣٩٥٣٧	فيها	١٤١٥٢٤	ينظرون	٢١٣٤١١	
٥٤٩٥٣٥	أنها	٣٩٢١٣٤		١٤١٥١١	
٣٩٣٧٣٤		١٤٤١٨١		٣٨٢٣٣٥	
٥٤٣٩٨١		٥٣٩٥٣٦	إلى	١٤٤١٨١	
١٣١١٣٢	كانت	٢٠٦٠٧٣	إيطاليا	٥٣٩٥٣٦	على
٧٣٩٥٣٥		٥٥٩٥٣٥	أو	٢١٦٠١٣	سطحه
٣٨٣٥٣٥		٢٠٨٦٧٣	صقلية	٣٩٦٣٣٢	
١٣٣٩٨١		٥٥٩٥٣٥	و	٣٤٦٨١٣	الأملس
٢١٤٠١٢	كتباً	١٣١١٣٢	كان	٥٣٩٥٣٦	في
٢١٦٦١٢	قصصية	٤١٤١٣٤	هنا	٢٢٦٠١٣	دعة
.....	٥٥٩٥٣٥	و	٢٠٦٣١٣	المظمن
.....	٤١٨٥٣٢	هناك	٢٠٦٢١٣	المبتسم

النحو المنهجي - ٥ - نماذج نثرية معربة

«...الدَّرْبُ فِي الرَّيْفِ غَيْرَ الدَّرْبِ فِي الْمَدِينَةِ، فَهِيَ الَّتِي تَنْهَضُ مِنْ وَهْدَةٍ إِلَى رَبْوَةٍ، وَتَدُورُ مِنْ خَلْفِ شَجَرَةٍ، وَتُعْرَجُ عَلَى عَيْنِ مَاءٍ، وَتَتَوَقَّفُ فِي ظِلِّ حَائِطٍ، وَتَنْطَرِحُ عَلَى بَابِ بَيْتٍ - تَمْشِي عَلَى هَوَاهَا -
وَالدَّرْبُ فِي الْمَدِينَةِ تَمْشِي فِي حَظٍّ مُسْتَقِيمٍ... وَالدَّرْبُ فِي الرَّيْفِ بِيضَاءٌ، تَتَلَوَّى فِي خُضْرَةٍ. وَهِيَ فِي الْمَدِينَةِ
سُودَاءٌ فَاجِمَةٌ، يُعَوِّزُهَا الشَّجَرُ عَلَى الْجَانِبَيْنِ، لِتَأْنَسَ بَعْضَ الْأَنْسِ فَوْقَ ذَلِكَ السَّوَادِ الطَّوِيلِ. وَعَلَى دُرُوبِ
الرَّيْفِ تَعْرِفُ...»

أمين نخلة

١٤١٥٦١	تتلوى	٣٨٢٢٣٥		٢١٢٦١١	الدَّرْبُ
٣٨٢٢٣٥		١٤٣١٨١		٥٣٩٥٣٧	فِي
١٤٣١٨١		٥٣٩٥٣٦	فِي	٢١٦٠١٣	الرَّيْفِ
٥٣٩٥٣٦	فِي	٢١٦٠١٣	ظِلِّ	٢١٣٠١١	غَيْرُ
٢٢٦٠١٣	خضرة	٢١٦٢١٣	حائطٍ	٢١٦٢١٣	الدَّرْبِ
٦٠٩٥٣٥	وَ	٥٥٩٥٣٥	وَ	٥٣٩٥٣٧	فِي
٣٨٢٢٣٢	هي	١٤١٥١١	تنطرحُ	٢١٦٠١٣	المدينةِ
٥٣٩٥٣٦	فِي	٣٨٢٢٣٥		٦٠٩٥٣٥	فهيِ
٢١٦٠١٣	المدينةِ	١٤٣١٨١		٣٨٢٢٣٢	التيِ
٣٢٣٠٧١	سوداءُ	٥٣٩٥٣٦	على	٤٢٦٥٣٤	تنهضُ
٣٢٣٠١١	فاجمةُ	٢١٦٠١٣	بابِ	١٤١٥١١	
١٤١٥١١	يعوزها	٢١٦٢١٣	بيتِ	٣٨٢٢٣٥	
٣٩٤٣٣٤		١٤١٥٥١	تمشي	١٤٣١٨١	
٢١٢٠١١	الشجرُ	٣٨٢٢٣٥		٥٣٩٥٣٦	مِنْ
٥٣٩٥٣٦	على	١٤٣١٨١		٢١٦٠١٣	وهدةِ
٢١٦٠٢٣	الجانبينِ	٥٣٩٥٣٦	على	٥٣٩٥٣٦	إلىِ
٥٢٩٥٣٥	لتأنسَ	٢٢٦٠٦٣	هواها	٢١٦٠١٣	ربوةِ
١٤١٦١٢		٣٩٦٣٣٤		٥٥٩٥٣٥	وَ
٣٩٢٢٣٥		٦٠٩٥٣٥	وَ	١٤١٥١١	تدورُ
٢١٤٧١٢	بعضَ	٢١٢٦١١	الدَّرْبِ	٣٨٢٢٣٥	
٢٢٦٢١٣	الأنسِ	٥٣٩٥٣٧	فِي	١٤٣١٨١	
٤٦٥٢١٢	فوقَ	٢١٦٠١٣	المدينةِ	٥٣٩٥٣٦	مِنْ
٤١٦٣٣٢	ذلكَ	١٤١٥٥١	تمشي	٢١٦٠١٣	خَلْفِ
٥٩٩٥٣٥		٣٨٢٢٣٥		٢١٦٢١٣	شجرةِ
٥٩٩٥٣٥		١٤٣١٨١		٥٥٩٥٣٥	وَ
٢٢٨٠١٣	السَّوَادِ	٥٣٩٥٣٦	فِي	١٤١٥١١	تُعْرَجُ
٣٢٦٨١٣	الطَّوِيلِ	٢١٦٠١٣	حَظِّ	٣٨٢٢٣٥	
٦٠٩٥٣٥	وَ	٣٠٦٨١٣	مستقيمِ	١٤٣١٨١	
٥٣٩٥٣٦	على	٦٠٩٥٣٥	وَ	٥٣٩٥٣٦	على
٢١٦٠١٣	دروبِ	٢١٢٦١١	الدَّرْبِ	٢١٦٠١٣	عينِ
٢١٦٢١٣	الرَّيْفِ	٥٣٩٥٣٧	فِي	٢١٦٢١٣	ماءِ
١٤١٥١١	تَعْرِفُ	٢١٦٠١٣	الرَّيْفِ	٥٥٩٥٣٥	وَ
٣٨٢٢٣٥		٣٢٣٠٧١	بيضاءِ	١٤١٥١١	تتوقَّفُ

النحو المنهجي - ٦ - نماذج نثرية معرفية

«...وورثاً، كانت مسألة الشر أيضاً مسألة أفراد وأوقات، لا مسألة عموم ودوام. فما يكون شرّاً لهذا، يكون خيراً لذاك. وما يتقى شره في زمن، قد يطلب خيره في زمنٍ سواه. فهو ليس بالقبيح على إطلاقه، وما دام كذلك، فلا تناقض بينه وبين الجاهل، ولا حرج على الفنان أن يوجه إليه ملكة الفن الجميل...»

عبّاس محمود العقاد

٥٣٩٥٣٥	كذلك	٥٥٩٥٣٥	وَ	٦٠٩٥٣٥	وَ
٤١٦١٣٢		٤٢٢٧٣٤	مَا	٥٣٩٦٣٥	رَبِّياً
٥٩٩٥٣٥		١٥١٥٦١	يَتَّقِي	٥٨٩٥٣٥	كَانَتْ
٥٩٩٥٣٥		١٥٣١٨١		١٣١١٣٢	مَسْأَلَةٌ
٤١٤١٨١		٢٢٢٣١١	شَرُّهُ	٧٣٩٥٣٥	الشَّرِّ
٦٠٩٥٣٥	فَلَا	٣٩٦٣٣١	فِي	٢٢٣٤١١	أَيْضاً
٥٤٩٥٣٥		٥٣٩٥٣٦	زَمَنِ	٢٢٦٢١٣	مَسْأَلَةٌ
٢٣٣٧٣٢	تَنَاقُضَ	٢١٦٠١٣	قَدْ	٢٢٤٦١٢	أَفْرَادٍ
٤٦٥٢١٢	بَيْنَهُ	٧٩٩٥٣٥	يُطَلَّبُ	٢٢٤٠١٢	وَ
٣٩٦٣٣١		١٥١٥١١	خَيْرُهُ	٢١٦٢١٣	أَوْقَاتٍ
٤٦٣٩٨١		١٥٣١٨١		٥٥٩٥٣٥	لَا
٥٥٩٥٣٥	وَ	٢٢٢٣١١	فِي	٢١٨٦١٣	مَسْأَلَةٌ
٤٦٨٤١٢	بَيْنَ	٣٩٦٣٣١	زَمَنِ	٥٥٩٥٣٥	عُمُومٍ
٢٢٦٢١٣	الْجَاهِلِ	٥٣٩٥٣٦	سِوَاهُ	٢٢٨٤١٢	وَ
٦٠٩٥٣٥	وَ	٢١٦٠١٣	فَهُوَ	٢١٦٢١٣	دَوَامٍ
٥٤٩٥٣٥	لَا	٢١٦٨٦٣	لَيْسَ	٥٥٩٥٣٥	فَمَا
٢٢٣٧٣٢	حَرَجٌ	٣٩٦٣٣١		٢٢٨٦١٣	يَكُونُ
٥٣٩٥٣٦	عَلَى	٦٠٩٥٣٥	بِالقَبِيحِ	٦٠٩٥٣٥	شَرّاً
٢١٦٠١٣	الفَنَانِ	٣٨٢٧٣٢		٤٢٢٧٣٤	هَذَا
٥١٩٥٣٥	أَنْ	١٣١١٣٢		٥٣٩٥٣٦	أَيْضاً
٥١٣٩٨١		٣٨٣٥٣٥		٨٢٩٥٣٥	يَكُونُ
١٤١٦١٢	يُوجِبُهُ	١٣٣١٨١		١٦٣٩٨١	خَيْراً
٣٨٢٢٣٥		٥٣٩٧٣٥		٢٢٤٠١٢	لِذَاكَ
١٤٣٩٨١		٣٢٦٠١٣		٥٣٩٥٣٦	
٥٣٩٥٣٦	إِلَيْهِ	٣٢٤١٨١		٨٢٩٥٣٥	
٣٩٦٣٣٣		٥٣٩٥٣٦	عَلَى	٤١٦١٣٤	
٢٢٤٢١٢	مَلَكَةٌ	٢٣٦٠١٣	إِطْلَاقِهِ	١٦١٥١١	
٢٢٦٢١٣	الفنّ	٣٩٦٣٣٣	وَ	٣٨٣٥٣٥	
٣٢٦٨١٣	الجميل	٥٥٩٥٣٥	مَا	١٣٣٩٨١	
....	٩٤٩٥٣٥	دَامَ	٢٢٤٠١٢	
....	١٣١١٣٢		٥٣٩٥٣٦	
....	٣٩٣٥٣٥		٤١٦١٣٤	
....			٥٩٩٥٣٥	

١٤

١٤
الفصل الرابع عشر

١٤

المعزيتات

المُعْرَبَاتُ

١٤

١٤

٢٧٩		البناء والإعرابُ : مُعَدَّةُ الكَلِمَاتِ المُعْرَبَةِ والمَبْنِيَّةِ	١٤ - ١
٢٨٠		المُعْرَبَاتُ : تمهيد	١٤ - ٢ - ١
٢٨١		المُعْرَبَاتُ : أقسامها - أنواعها - عددها	١٤ - ٢ - ٢
٢٨٢		المُعْرَبَاتُ : الأسماء بالتفصيل	١٤ - ٢ - ٣
٢٨٣		المُعْرَبَاتُ : الأفعال - النواسخ - الحروف	١٤ - ٢ - ٤
٢٨٤		المُعْرَبَاتُ : الكَلِمَاتُ بالتَّرتِيبِ الهجائي	١٤ - ٢ - ٥
٢٨٥		معجم بالمُعْرَبَاتِ : حالات إعرابها - أمثلة - فوائد عامة	١٤ - ٣ - ١
٢٨٥	أرى	← معجم بالمُعْرَبَاتِ : ء	١٤ - ٣ - ١
٢٨٦	ألف	← معجم بالمُعْرَبَاتِ : إذ	١٤ - ٣ - ٢
٢٨٧	أمس	← معجم بالمُعْرَبَاتِ : اللذان	١٤ - ٣ - ٣
٢٨٨	أولو	← معجم بالمُعْرَبَاتِ : أما	١٤ - ٣ - ٤
٢٨٩	بعدا	← معجم بالمُعْرَبَاتِ : أي	١٤ - ٣ - ٥
٢٩٠	ثلاثة	← معجم بالمُعْرَبَاتِ : بعض	١٤ - ٣ - ٦
٢٩١	حاشا	← معجم بالمُعْرَبَاتِ : ثلاث عشرة	١٤ - ٣ - ٧
٢٩٢	رؤيدك	← معجم بالمُعْرَبَاتِ : حي	١٤ - ٣ - ٨
٢٩٣	صراحة	← معجم بالمُعْرَبَاتِ : ريث	١٤ - ٣ - ٩
٢٩٤	عن	← معجم بالمُعْرَبَاتِ : صة	١٤ - ٣ - ١٠
٢٩٥	فلان	← معجم بالمُعْرَبَاتِ : عند	١٤ - ٣ - ١١
٢٩٦	كذا	← معجم بالمُعْرَبَاتِ : فو	١٤ - ٣ - ١٢
٢٩٧	ل	← معجم بالمُعْرَبَاتِ : كل	١٤ - ٣ - ١٣
٢٩٨	لوما	← معجم بالمُعْرَبَاتِ : لبيك	١٤ - ٣ - ١٤
٢٩٩	معاوية	← معجم بالمُعْرَبَاتِ : لا	١٤ - ٣ - ١٥
٣٠٠	ماذا	← معجم بالمُعْرَبَاتِ : مفاعل	١٤ - ٣ - ١٦
٣٠١	هو	← معجم بالمُعْرَبَاتِ : ن	١٤ - ٣ - ١٧
٣٠٢	ي	← معجم بالمُعْرَبَاتِ : ها	١٤ - ٣ - ١٨
٣٠٣	يا	← معجم بالمُعْرَبَاتِ : يفعلون	١٤ - ٣ - ١٩

مُعَقَّدَةُ الْكَلِمَاتِ الْعَرَبِيَّةِ وَالْمَبْنِيَّةِ

الْبِنَاءُ وَالْإِعْرَابُ

الفعل

الاسم

الماضي المبنى		
الفتحة	الضمة	السكون

المنصوبات

المرفوعات

المضارع

المناصيب		
اسم	خير	خبر
إِنَّ	مَا	كَانَ
اسم		
لَا		

المرفاع		
اسم	اسم	اسم
مَا	كَادَ	كَانَ
	خَيْرَ	خَيْرَ
	لَا	إِنَّ

المضارع المعرب		
مرفوع	منصوب	مجزوم
الضمة	الفتحة	السكون
ثبوت التون	حذف التون	حذف التون
		حذف العلة

المفاعيل		
المفعول المطلق	المفعول لأجله	المفعول فيه
مع	به	

المبتدأ	الخبر
---------	-------

المضارع المبنى	
السكون	الفتحة

اسم المصدر	الفاعل
اسم التعمجب	أمثلة المبالغة
اسم الفعل	التنازع
النداء	الاختصاص والإغراء

الفاعل	نائب الفاعل
اسم الفاعل	اسم المفعول
المصدر	
الصفة المشبهة	أمثلة المبالغة
اسم الفعل	أفعل التفضيل

الأمر المبنى		
السكون	حذف التون	حذف العلة
		الفتحة

الأفاعيل

المبنيات		
الضمير	الاسم الموصول	الإشارة
	الشرط	اسم

الحرف

الاستثناء	الحال	العدد المركب	اسم الفعل	بعض الكنايات	بعض الظروف	اسم المندى	التركيب المزدوج
التمييز			الظروف المضافة	اسم لا	الجهات الست		
أفعل التفضيل	الصفة المشبهة						
المدح والذم							

الحروف العاملة		
حروف الجزم	حروف النصب	حروف التسخ
حروف الجر	حروف العطف	
النصب الفرعية	حروف النداء	حرف الاستثناء

المجرورات	
حروف الجر	الإضافة

التوابع				
التعت	التوكيد	البدل	العطف	الحكاية

- المعربيات لفظة منحوتة من: مُعْرَبَات ومَبْنِيَّات
- إنَّها فلنتة ذوق واستثناس أكثرُ مما هي مراعاة لقاعدة
- والمعربيات جدول إحصائيٌّ فريد في نوعه جديد في بابِه
- هو أشمل إحصاء في هذا المجال
- أحياناً يختصر القاعدة بلفظة واحدة (المنوع من الصِّرف)
- وأحياناً أخرى يحصر حالات الكلمة إعراباً ومعنى
- إنَّ وضع حروف المعاني قُصِدَ منه إعرابها دون معناها مع أنَّ بعض التسميات تكون واحدة
- وهذا الجدول يسجِّل المعاني بطريقة انتقائيَّة دون الإخلال بالشُّمول
- وفيه فوائد عامَّة معنويَّة وإعرابيَّة
- وإذا كانت المعربيات تبدو خليطاً من المعلومات وأشتاتاً من الكلمات، فإنَّ سلكاً دقيقاً يجمع ما تباعد، ويصل ما قد يبدو منفصلاً، هذا السُّلك يهدف إلى:

- حصر عدد الأدوات

- جمع معظم الظُّروف

- قيد غالبية الأسماء المنصوبة دائماً

- تسجيل الأفعال والأسماء ذات الوضع الإعرابي الخاص

- وأخيراً فإنَّ اختيار المعاني، وتحديد الحالات الإعرابيَّة، جاءا بنتيجة مقارنة ومقابلة بين عدَّة مراجع، وكانت الأفضليَّة في معظم الأحيان لأحكام ابن هشام في كتابه: مُعْنَى اللَّبِيب

المُعْرَبَاتُ - ٢ - أَقْسَامُهَا - أَنْوَاعُهَا - عَدَدُهَا

المبنيّة	المعربة	عَدَدُهَا	أنواعها	أقسامها
•		٣٢	١ - الضّمائر	الأسماء
•		٢٦	٢ - أسماء الإشارة	
•		١٧	٣ - أسماء الموصول	
•		١٠	٤ - أسماء الشرط	
•	•	١١	٥ - أسماء الاستفهام	
•	•	٨	٦ - أسماء الكناية	
•	•	٢٤	٧ - أسماء الفعل	
•	•	٤٨	٨ - الظروف والجهات الست	
•	•	٢٠	٩ - أسماء الإضافة	
•	•	٥	١٠ - الأسماء الخمسة	
•	•	١٤	١١ - أسماء العدد	
•	•	٨	١٢ - أسماء التوكيد	
•	•	٤	١٣ - أسماء الاستثناء	
	•	٢٨	١٤ - المنصوبات	
	•	١٦	١٥ - المنوعة من الصّرف	
•	•	٥	١ - الأفعال الخمسة	الأفعال
•	•	٢١	٢ - أفعال القلوب	
•	•	٧	٣ - المتعدية إلى مفعولين	
•	•	٧	٤ - المتعدية إلى ثلاثة مفاعيل	
•	•	٢	٥ - أفعال التّعجب	
•	•	٤	٦ - أفعال المدح والذّم	
•	•	٢	٧ - الأفعال الحامدة	
•	•	٢٤	١ - كان وأخواتها	النّواسخ
•	•	١٧	٢ - كاد وأخواتها	
•		٤	٣ - الحروف المشبهة بليس	
•		٦	٤ - إنّ وأخواتها	
•		١	٥ - لا النافية للجنس	
•		٥٧	١ - حروف حروف	الحروف
•		١٩	٢ - حروف وأسماء	
•		٤	٣ - حروف وأفعال	

المُعَرَّبَاتُ ٤ - الأفعال - النواسخ - الحروف

الأفعال الخمسة	يفعلان - تَفْعَلَانِ - يَفْعَلُونَ - تَفْعَلُونَ - تَفْعَلِينَ
أفعال القلوب	اتَّخَذَ - أَلْفَى - تَخَذَ - تَرَكَ - تَعَلَّمَ - جَعَلَ - حَبَا - حَسِبَ - خَالَ - دَرَى - رَأَى - زَعَمَ - صَبَرَ - ظَنَّ - عَدَّ - عَلِمَ - غَادَرَ - ذَهَبَ - وَجَدَ - وَرَدَ - وَهَبَ
متعدية ٢ م به	أَسْكَنَ - أَطْعَمَ - أَعْطَى - رَزَقَ - زَوَّدَ - سَقَى - كَسَا
متعدية ٣ م به	أَخْبَرَ - أَرَى - أَعْلَمَ - أَنْبَأَ - حَدَّثَ - خَبَّرَ - نَبَأَ
أفعال التعجب	أَفْعَلْ بِهِ - مَا أَفْعَلَهُ
المدح والذم	بُئِسَ - حَيْدَا - سَاءَ - نَعِمَ
جامدة	طالما - قلما

كان وأخواتها	ارْتَدَّ - اسْتَحَالَ - أَصْبَحَ - أَضْحَى - آضَى - أَمْسَى - انْقَلَبَ - بات - تَبَدَّلَ - تَحَوَّلَ - حَارَ - رَجَعَ - رَاحَ - صَارَ - ظَلَّ - عَادَ - غَدَا - كان - لَبَسَ - ما انْفَكَّ - ما بَرَحَ - ما دامَ - ما زالَ - ما قَتِيءٌ
كاد وأخواتها	ابْتَدَأَ - أَخَذَ - اِخْتَلَقَ - أَقْبَلَ - انْبَرَى - أَنْشَأَ - أَوْشَكَ - جَعَلَ - حَرَى - شَرَعَ - طَفِقَ - عَسَى - عَلِقَ - قَامَ - كَرَبَ - كَادَ - هَبَّ
المشبهة بليس	إِنْ - لَا - لَاتَ - مَا
إِنَّ وأخواتها	إِنَّ - أَنْ - كَأَنَّ - لَعَلَّ - لَكِنَّ - لَيْتَ
النافية للجنس	لَا

الحروف من حيث الاقتصار على الحرفية

الحروف حروف	ء - آ - آيَ - أَجَلَ - إِذْمَا - إِذْنٌ - إِذَا - أَلَا - أَلَا - إِلَى - أَمَّ - أَمَا - أَمَا - أَنْ - إِنْ - إِنْ - أَنْ - أَوْ - أَيُّ - أَيُّ - أَيَا - بَ - بَلَى - بَلَى - ثَمَّ - جَلَلٌ - جَبَرٌ - حَتَّى - رَبُّ - سَ - سَوْفَ - عَلَّ - فِ - فِي - كَأَنَّ - كَلَّا - كَيْ - لَ - لَا - لَاتَ - لَعَلَّ - لَكِنَّ - لَكِنْ - لَمْ - لَنْ - لَوْ - لَوْلَا - لَوْمًا - لَيْتَ - مَ - مِنْ - نَعَمَ - نَّ - هَلْ - هَلَّا - هَيَا - وَآ
حروف وأسماء	إِذْ - إِذَا - أَلْ - إِلا - تَ - عَلَى - عَنَ - قَدْ - كَ - لَمَّا - مُدَّ - مُدُّ - مَا - نَ - هَ - هَا - وَ - ا - ي
حروف وأفعال	حاشا - حَلَا - عَدَا - قَدْ

المُعْرَبَاتُ - ٥ - الكَلِمَاتُ بِالتَّرْتِيبِ الِهْجَائِيِّ

أ	مُدَّ	كَأَيِّنْ	عَدَا	خَاصَّةً	بَغْتَةً	إِلَى	أ
ي	مَرَّةً	كَثِيرًا	عَشْرُونَ	دُونَ	بَلْ	إِلَآءِ	آ
يَفْعَلُونَ	مَعَ	كَذَا	عَلُ	دُونِكَ	بَلْهَ	الآنَ	آمِينَ
يَمِينِ	مَعَاذَ	كُلُّ	عَلَّ	دَوَّالِيكَ	بَلَى	إِلَيْكَ	آفَاءَ
يَا	مُعَاوِيَةَ	كَلْنَا	عَلَى	ذَلِكَ	بَيِّدَ	أَمْ	آهَاءَ
	مِفَاعِلَ	كَلَا	عَلَامَ	ذُو	بَيِّنَ	أَمَدًا	آهَ
	مِفَاعِيلَ	كَلَّمَا	عَمَّ	ذَا صَبَاحَ	بَيِّنَمَا	أَمْسَ	آبَى
	مَكَانَكَ	كَمْ	عُمُرُ	ذَاتَ مَسَاءَ	بَيِّنَا	أَمَا	أَبَدًا
	مِنْ	كَمَا	عَمَّا	ذَانِ	تَ	أَمَّا	أَبُو
	مِنْ	كَأَدَ	عَنْ	ذَيْتَ	تَجَاهَ	إِمَّا	إِثْنَا عَشَرَ
	مُنْذُ	كَانَ	عِنْدَ	رَبِّ	تَحْتَ	أَمَامَ	إِثْنَانِ
	مِنْ ذَا	كَيْ	عَوِضَ	رَبِّتَ	تَفْسًا	إِثْنَانِ وَعَشْرُونَ أَمَامَكَ	إِثْنَانِ وَعَشْرُونَ أَمَامَكَ
	مُهْمَا	كَيْتَ	عَامَةً	تَسَعَةً وَتِسْعُونَ رُؤْيَدَكَ	تَسَعَةً وَتِسْعُونَ رُؤْيَدَكَ	أَنْ	أَجَلَ
	مَنْ	كَيْفَ	عَيْنُ	رَيْثَ	تَلْقَاءَ	إِنْ	أَجْمَعُ
	مَا	كَيْفَمَا	عَيْنَانَا	رَيْثَمَا	تَارَةً	أَنَّ	أَحَدَ عَشَرَ
	مَا أَفْعَلُهُ	لَ	عَدَا	زَعَمَ	ثَلَاثَةَ	أَنِّي	أَحْمَدُ
	مَاذَا	لَيْبِيكَ	عَدَاةَ	سَ	ثَلَاثَةَ عَشَرَ	أَهْلًا	أَحْرَ
	نَ	لَدُنْ	غَالِبًا	سُبْحَانَ	ثُمَّ	أَوْ	أَخُو
	نَ	لَدَى	غَيْرَ	سَحَقًا	ثُمَّتَ	أَوَّلَ	أَرَى
	نَحْوَ	لَعَلَّ	فَ	سُرْعَانَ	ثُمَّ	أَوْلُو	إِذْ
	نَعَمَ	لَعَمْرُؤُ	فَرَادَى	سِرًّا	ثُمَّةَ	أَيُّ	إِذْمَا
	نَعَمَ	لَكِنَّ	فَضْلًا	سَمْعًا	جَلَلٌ	أَيُّ	إِذَنْ
	نَفْسُ	لَكَنَّ	فَعْلَاءَ	سَوْفَ	جَمِيعُ	إِنِّي	إِذَا
	نَا	لَكَيَّ	فَعَلَى	سَوْفَى	جَبْرَ	أَيْضًا	إِذَا
	نَيْفَ	لَمْ	فَعْلَانِ	سَاءَ	جَبَدًا	أَيْنَ	إِزَاءَ
	هَ	لَمَّا	فَلَانُ	شَيْهَ	جَبَلَى	أَيْنَمَا	أَشْيَاءَ
	هَلْ	لَنْ	فَوْ	شَتَانِ	جَحَى	أَيَّا	أَصْدِقَاءَ
	هَلُمَّ	لَوْ	فَوْقَ	شِمَالِ	حَدَا	أَيَّانَ	أَصْلًا
	هَلَّا	لَوْلَا	فِي	صَبْرًا	حَدَارِ	إِيَّاكَ	أَعْظَى
	هُنَا	لَوْ مَا	فِيهِمْ	صَبَاحَ مَسَاءَ	حَسِبًا	بَ	أَفَ
	هُوَ	لَا	قَبْلَ	صِدْقًا	حَقًّا	بَيِّنَ	أَفْعَلُ
	هَآ	لَاتَ	قَدْ	صَرَاحَةً	حَمَوُ	بُؤْسًا	أَفْعَلُ بِهِ
	هَيْهَاتَ	لَا سِيَّآ	قَطُّ	صَةً	حَاسًا	بِخَ	أَلِ
	وَ	لَيْتَ	قَطُّ	ضَحْوَةً	حَيَّ	بِضَعِ	الَّذِي
	وَرَاءَكَ	لَيْسَ	قَلَمًا	طُرًّا	حَيْثُ	بُطَانَ	أَلْفُ
	وَشَكَانَ	مَ	قَاطِبَةً	طَالَمَا	حَيْثُمَا	بَعْدَ	اللَّذَانِ
	وَآ	مِئَةً	كَ	ظَنَّ	خَلْفَ	بُعْدًا	أَلَا
	وَإِحْدَى	مَتَى	كَأَنَّ	عُثْمَانُ	خَلَا	بَعْضُ	أَلَا
	وَإِحْدَى وَعَشْرُونَ	مِثْلُ	كَأَيُّ	عَجَبًا	خَلِيفًا	بَعْلَبُكَ	إِلَّا

مَجْمَعُ بِالْمُعْرَبَاتِ ١ - حالاتُ إعرابها - أمثلةٌ - فوائدُ عامةٌ

أَأَنْتَ قَادِمٌ؟ يَخْتَلَفُ عَنِ « هَلْ » فِي عَشْرَةِ أَوْجُهٍ سِوَاءِ عَلَيَّ أَذْهَبْتَ أَمْ لَمْ تَذْهَبْ - وَهِيَ هَمْزَةُ التَّسْوِيَةِ الَّتِي يُؤَوَّلُ مَا بَعْدَهَا بِمَصْدَرٍ أَفَاطِمٌ مَهْلًا بَعْضُ هَذَا التَّدَلُّلِ - لِلتَّقْرِيبِ وَقَبْلِ لِلْمَتَوَسِّطِ	حرف استفهام حرف مصدري حرف نداء	٤
أَزِيدُ - لِلتَّبْعِيْدِ - قَلِيلُ الْإِسْتِعْمَالِ	حرف نداء	أ
فَقَالَ الدُّهْرُ آمِينَ - بِمَعْنَى اسْتَجَبْ - مَبْنِيٌّ عَلَى الْفَتْحِ - يُؤْتَى بِهِ فِي آخِرِ الْكَلَامِ	اسم فعل	آمِينَ
ذَكَرْتُهُ أَنْفًا - مُعْرَبٌ دَائِمًا - مَنْصُوبٌ	ظرف زمان	أَيْفًا
أَنَاءَ اللَّيْلِ وَأَطْرَافِ النَّهَارِ - مُعْرَبٌ دَائِمًا - مَنْصُوبٌ	ظرف زمان	أَنَاءَ
أَهْ لَوْ كُنْتُ مَعِيَ - بِمَعْنَى أَتَوَجَّعُ - مَبْنِيٌّ عَلَى الْكَسْرِ	اسم فعل	أَهْ
أَيَّ صَاعِدَةِ الْجَبَلِ - لِلتَّبْعِيْدِ	حرف نداء	أَيَّ
لَنْ يَأْتِيَ أَبَدًا - مُعْرَبٌ دَائِمًا - مَنْصُوبٌ	ظرف زمان	أَبَدًا
قَدَّمَ أَبُوكَ - يُرْفَعُ بِالْوَاوِ وَيُنْصَبُ بِالْأَلْفِ وَيُجْرُ بِالْيَاءِ شَرْطَ عَدَمِ إِضَافَتِهِ إِلَى يَاءِ الْمُتَكَلِّمِ	الاسماء الخمسة	أبو
قَدَّمَ اثْنَا عَشَرَ فَارِسًا - الْجُزْءُ الْأَوَّلُ كَالْمَثْنِيِّ وَالثَّانِي مَبْنِيٌّ عَلَى الْفَتْحِ	اسم عدد	١٢
هَذَانِ رَجُلَانِ اثْنَانِ - يُرْفَعُ بِالْأَلْفِ وَيُنْصَبُ وَيُجْرُ بِالْيَاءِ	اسم عدد	اثْنَانِ
رَحَلَ اثْنَانِ وَعِشْرُونَ زَائِرًا - الْأَوَّلُ مُلْحَقٌ بِالثَّنْيِيِّ وَالثَّانِي يُرْفَعُ بِالْوَاوِ وَيُنْصَبُ وَيُجْرُ بِالْيَاءِ	اسم عدد	٢٢
أَقَامَ زَيْدٌ؟ - أَجَلٌ! وَهِيَ مِثْلُ (نَعَمْ). اخْتَلَفَ النَّحَاةُ فِي مَوَاضِعِ اسْتِعْمَالِهَا	حرف جواب	أَجَلٌ
سَارَ الْجَيْشُ كُلُّهُ أَجْمَعُ - تَابِعٌ - مَمْنُوعٌ مِنَ الصَّرْفِ - يَأْتِي غَالِبًا بَعْدَ كُلِّ	توكيد	أَجْمَعُ
جَاءَتْ إِحْدَى عَشْرَةَ فَتَاةً - الْجُزْءُ الْأَوَّلُ تُقَدَّرُ حَرَكَتُهُ وَالثَّانِي مَبْنِيٌّ عَلَى الْفَتْحِ	اسم عدد	١١
عَادَ أَحْمَدُ وَالْعَوْدُ أَحْمَدُ - لِأَنَّهُ عَلَى وَزْنِ الْفِعْلِ	ممنوع من الصَّرف	أحمد
أَقْبَلَتْ نِسَاءً أُخَرَ - لِأَنَّهُ صِفَةٌ مَعْدُولَةٌ	ممنوع من الصَّرف	أخَرَ
هَذَا أَخُو حَرَبٍ - يُرْفَعُ بِالْوَاوِ وَيُنْصَبُ بِالْأَلْفِ وَيُجْرُ بِالْيَاءِ شَرْطَ عَدَمِ إِضَافَتِهِ إِلَى يَاءِ الْمُتَكَلِّمِ	الاسماء الخمسة	أخو
أَرَاهُمُ اللَّهُ أَعْمَالَهُمْ حَسَرَاتٍ - الْمَفْعُولَانِ الْأَخِيرَانِ أَصْلُهُمَا مُبْتَدَأٌ وَخَبَرٌ يُوجَدُ سِتَّةُ أَفْعَالٍ أُخْرَى تَتَعَدَّى إِلَى ثَلَاثَةِ مَفَاعِيلٍ: أَعْلَمَ - حَدَّثَ - خَبَرَ - أَخْبَرَ - أَنْبَأَ - نَبَأَ	إلى ثلاثة مفاعيلٍ	أَرَى

٢ - حالات إعرابها - أمثلة - فوائد عامة

معجم بالمعربات

بيننا أنا أكتبُ إذ دخل عليّ زائرٌ ضربتُهُ إذ شتني وُلدتُ إذ بدأت الحزبُ - مبني على السكون دائماً عندئذ يخصدون مازرعوا - مبني على السكون - والتنوين عوضُ الجملة المحذوفة: عندئذ ... واذكروا إذ كنتم قليلاً - مبني على السكون واذكروا في الكتاب مريم إذ انتبذت... - مبني على السكون - بدل اشتمال	حرف مفاجأة حرف تعليل ظرف زمان مضاف إليه مفعول به بدل من مفعول به	إذ
إذ ما تقم أقم - تجزم فعلين - استعمالها نادر سأكافئك إذ ما عدت - مبني دائماً على السكون - استعماله نادر	حرف شرط ظرف زمان	إذ ما
إذن تنجح - يعمل بشرط - إذا أنت ناجح - كتب بألف تمييزاً له عن الحرف الناصب	حرف نصب حرف جواب	إذن إذا
خرجتُ فإذا الأسدُ بالباب - يختصُ بالجملة الاسمية أكرمه إذا جاء - مبني دائماً على السكون - يختصُ بالجملة الفعلية جلستُ إزاء الرجل - معرب دائماً - منصوب	حرف مفاجأة ظرف زمان ظرف مكان	إذا إزاء
جلبتُ أشياءً جميلةً - منعتُ لكثرة الاستعمال - أصلها شيئاء تعرفتُ على أصدقاء مخلصين - لأنه مختوم بألف التانيث المدودة	منوع من الصّرف منوع من الصّرف	أشياء أصدقاء
لم يتقدم أحدٌ أصلاً - معرب دائماً - منصوب - أو يُنصبُ على الحالية أعطيتُ الفقير ثوباً - ليس أصلها مبتدأ وخبراً	ظرف زمان إلى مفعولين	أصلاً أعطى
أف من هذا الزمان - بمعنى أتضجر - مبني - أف: من شيء معين - أف: من كل شيء هذا ثوب أحمر - لأنه صفة مؤنثها فعلاء - وكذلك أفعال التفضيل	اسم فعل منوع من الصّرف	أف أفعل
أكرمُ به صديقاً - فعل أمر جامد - الاسم المنصوب بعده تمييز إن الرجل قادمٌ - وهي عهديّة وجنسية حكم النعمان... - وهي لازمة وغير لازمة جاء الضارب أخاه - يدخل على اسم الفاعل والمفعول والصفة المشبهة	فعل للتعجب حرف تعريف حرف زائد اسم موصول	أفعل به أل
جاء الذي أحبُّ - مبني على السكون - يُعرب حسب موقعه واجهتُ ألفٌ مشكّلة - يُعرب حسب موقعه - الاسم بعده مفردٌ مضافٌ إليه	اسم موصول اسم عدد	الذي ألف

٣ - حالات إعرابها - أمثلة - فوائد عامة

معجم بالمعربات

اللذان	اسم موصول
ألا	حرف استفتاح حرف تحضيض حرف تنبيه حرف عرض حرف نفي
ألا	حرف تحضيض حرف تنديم حرف نفي حرف نفي حرف نهي
إلا	حرف استثناء حرف نفي حرف عطف حرف زائد صفة بمعنى غير
إلى	حرف جر كلمة مركبة
الآن	ظرف زمان
إليك	اسم فعل كلمة مركبة
أم	حرف عطف حرف زائد حرف تعريف
أمدًا	ظرف زمان
أمس	ظرف زمان ظرف زمان اسم معرب اسم مبنی

طار العصفوران اللذان على الشجرة - مبني على الحرف - والبعض يلحقه بالمشئى إعرابياً

ألا كل شيء زائل - يدل على تحقق ما بعده
ألا تتراجع عن خطئك - أي الطلب بشدة
ألا أيها المذنب كفر عنك
ألا تذهب مع سليم إلى الملهى
ألا ابتعاد عن الشر - مركب من همزة الاستفهام ولا النافية للجنس

ألا تراعون حق الأخوة - يأتي بعده فعل مضارع
ألا راعيتهم حق الأخوة - يأتي بعده فعل ماض
أريد ألا تتراجع - مركب من أن الناصبة ولا النافية
أيقنت ألا مفر من الموت - مركب من أن المحففة ولا النافية للجنس
كتبت إليه ألا تبطىء - مركب من أن المفسرة ولا النافية الجازمة

جاء التلاميذ إلا سميلاً - ينصب المستثنى بعده بشروط
إلا تدرسن ترسبن - مركب من إن الترطية الجازمة ولا النافية (البعض يرفضها)
لئلا يكون للناس عليكم حجة إلا الذين ظلموا منهم - أي ولا الذين
أرى الدهر إلا منجنوناً بأهله - أي أرى الدهر دولاباً
لي رجال إلا رجالك - لا يجوز حذف موصوفها - يوصفها جمع مذكر

درست إلى المساء - له معنى الغاية والظرفية
إلام الخلف بينكما إلام؟ - مركبة من إلى وما الاستفهامية المحدوقة ألفها

الآن الآن وليس عداً - مبني دائماً على الفتح
إليك عني - بمعنى ابتعد - ويأتي بمعنى خذ: إليك الكتاب
قدمت إليك هدية - مركبة من إلى والكاف (ضمير)

سواً أخفنا أم لم نخف
أقلا تبصرون أم أنا خير
خذ الرمح واركب أمقرس - أي الفرس - احتمال ضعيف

غاب عني أمدًا - معرب دائماً - منصوب

جئت أمسًا - معرب منصوب - إذا تجرد من أل والإضافة ودل على الأيام الماضية
جئت أمس - مبني على الكسر - إذا تجرد من أل والإضافة ودل على البارحة
مضى أمس (فاعل) ما أطيّب أمسنا (مفعول به) كنت بالأمس (مجرور)
إذا دخلته أل أو أضيف، دل على الأيام الماضية وانتفت عنه الظرفية
مضى أمس (في محل فاعل) ودعت أمس (في محل مفعول به) عجبت من أمس (في محل جر)
مبني على الكسر - إذا تجرد من أل والإضافة ودل على البارحة - واختلف النحاة في أمر أمس

٤ - حالات إعرابها - أمثلة - فوائد عامة

معجم بالمعربات

أما والله الذي أبكى وأضحك - يكثُر بعده القسم أما تقوم! - يجتصُّ بالفعل أما رأيت زيدا؟ - مركَّب من همزة الاستفهام وما النافية أما إنه رجل عاقل - مركَّب من همزة الاستفهام وما الزائدة - اختلف النحاة حوله	حرف استفتاح حرف عرض حرف نفي بمعنى حقًا	أما
أما زيد فشجاع - غير جازم - يُفيد التوكيد أو التفصيل اختر إمامًا الجِدَّ وإمامًا الكَسَلَ - له معانٍ آخر اختلف فيها النحاة	حرف شرط حرف تفصيل	أما
جلستُ أمام الدار - منصوب - ويُنبنى على الضمِّ إذا قطع عن الإضافة لفظًا لا معنى أمامك أيها الجندي - بمعنى تقدّم	ظرف مكان اسم فعل	أمام أمامك
تعبتُ قبل أن أنهي الدرس - ينصبُّ المضارع - أداة مصدرية لما أن جاء فرحتُ - يأتي بعد لما وبين القسم ولو كتبتُ إليه أن حارب - يقع بعد قول دون أن يلحق به حرف جرّ علمتُ أن قد يرجع - مخففة من أن	حرف نصب حرف زائد حرف تفسير حرف توكيد	أن
إن تدرُسَ تنجح - يجوز فعلين إن أحد خيرًا من أحد - يرفع الاسم وينصبُّ الخبر - تكفُّه إلا عن العمل إن يقولون إلا كذبًا - لا عمل له - يأتي غالبًا قبل إلا ما إن أتيت بشيء أنت تكرهه - يأتي بعد ما وألا إن زيد لشجاع - مخففة من إن - يغلب إبطالها ويقترن الخبر بلام فارقة إن نفعت الذكرى - أي قد نفعت ... حرف تحقيق واعملوا الخير إن كنتم صالحين - أي إذ كنتم ... معنى الظرفية	حرف شرط حرف مشبه بليس حرف نفي حرف زائد حرف توكيد بمعنى قد بمعنى إذ	إن
إن الطَّقسَ جميلٌ - ينصبُّ الاسم ويرفعُ الخبر - تكفُّه ما عن العمل أتى تجلسُ أجلس - يجوز فعلين - مبنيٌّ على السكون - مفعول فيه أتى لك هذا؟ مبنيٌّ على السكون - مفعول فيه	حرف مشبه بالفعل اسم شرط اسم استفهام	إن أتى
أهلاً وسهلاً - أتيت أهلاً ونزلت سهلاً أقمنا يومين أو ثلاثة أيام - له اثنا عشر معنى عاقبه أو بتوب - أي إلى أن يتوب - ينصبُّ المضارع بأن المضمر	مفعول به حرف عطف حرف نصب فرعي	أهلاً أو
قف أول الصف - منصوب - ويُنبنى على الضمِّ إذا قطع عن الإضافة لفظًا لا معنى ما رأيت لهذا الأمر أولاً - يُعربُ حسب موقعه جاء أولو الأمر - ملحقٌ بالجمع المذكور السالم - مفردة: ذو	ظرف زمان اسم معرب اسم مضاف	أول أولو

معجم بالمعربات ٥ - حالات إعرابها - أمثلة - فوائد عامة

أَيَّا تُكْرَمُ أَكْرَمُ - يجزم فعلين - يُلَازِمُ الإِضَافَةَ وَيُسْتَعَاضُ عَنْهَا بِالتَّنُونِ
أَيُّ الْبِلَادِ زُرْتِ؟ يُعْرَبُ حَسَبَ مَوْقِعِهِ
مَا عَلِمْتَ أَيُّهُمُ الْأَفْضَلُ - يَعْنِي الَّذِي
زَيْدٌ رَجُلٌ أَيُّ رَجُلٍ - تُعْرَبُ نَعْتًا بَعْدَ نَكْرَةٍ وَحَالًا بَعْدَ مَعْرِفَةٍ
أَيُّهَا اللَّبْنَانِيُّونَ... مَبْنِيٌّ عَلَى الضَّمِّ - مَفْعُولٌ بِهِ - تَتَّصِلُ بِهَا هَاءُ التَّنْبِيهِ

أي
اسم شرط
اسم استفهام
اسم موصول
صفة للنكرة
منادى

أَيُّ رَبِّ - تُقْرَأُ بِإِمَالَةِ الصَّوْتِ
عِنْدِي عَسَجَدُ أَيُّ ذَهَبٍ - تُقْرَأُ بِدُونِ إِمَالَةٍ

أي
حرف نداء
حرف تفسير

إِنِّي وَرَبِّ إِنَّهُ لَحَقٌّ - تُسْتَعْمَلُ قَبْلَ الْقَسَمِ
أَيْضًا وَأَيْضًا مِنَ الرَّبِّ تَطْلُبُ - قَدْ تَأْتِي حَالًا
أَيْنَ تَذْهَبُ أَذْهَبُ - يجزم فعلين - مَبْنِيٌّ عَلَى الْفَتْحِ - مَفْعُولٌ فِيهِ
أَيْنَ أَنْتَ؟ مَبْنِيٌّ عَلَى الْفَتْحِ - مَفْعُولٌ فِيهِ

إني
أيضاً
أين
حرف جواب
مفعول مطلق
اسم شرط
اسم استفهام

أَيْنَمَا تَذْهَبُ أَذْهَبُ - يجزم فعلين - مَبْنِيٌّ عَلَى الْفَتْحِ - مَفْعُولٌ فِيهِ - مَا زَائِدَةٌ
أَيَّا طَالِبُ اسْتَمِعْ - لِنِدَاءِ الْبَعِيدِ
أَيَّانَ تَجْتَهِدُ تَنْجَحُ - يجزم فعلين - مَبْنِيٌّ عَلَى الْفَتْحِ - مَفْعُولٌ فِيهِ - يَعْنِي أَيَّ أَنْ
أَيَّانَ تَعُودُ؟ مَبْنِيٌّ عَلَى الْفَتْحِ - مَفْعُولٌ فِيهِ

أيئنا
أيا
أيان
اسم شرط
حرف نداء
اسم شرط
اسم استفهام

إِيَّاكَ أَعْبُدُ - مَبْنِيٌّ عَلَى الْفَتْحِ - مَفْعُولٌ بِهِ
أَمْسَكْتُ بِرَيْدٍ - لَهُ أَرْبَعَةٌ عَشْرَ مَعْنَى لَكِنَّ سَبَبِيئَهُ اقْتَصَرَ عَلَى مَعْنَى الْإِلْصَاقِ
بَيْسَ الرَّجُلِ زَيْدٌ - جَامِدٌ لِإِنْشَاءِ الدَّمِّ - لَا يَتَّصِلُ بِهِ الضَّمِيرُ
بُؤْسًا لِلْخَامِلِينَ - وَتَأْتِي مَفْعُولًا بِهِ

إيَّاك
ب
بئس
بؤساً
ضمير نصب
حرف جر
فعل ماضٍ
مفعول مطلق

بَيْحُ الْأَمْرِ - يَعْنِي اتَّعَجَبُ
جَاءَ بِضَعَةِ رَجَالٍ - يُعْرَبُ حَسَبَ مَوْقِعِهِ - مُلْحَقٌ بِالْعَدَدِ الْمَفْرُودِ
بُطَّانٌ قُدُومَةٌ - يَعْنِي أَبْطَأُ
جَاءَ بَعْدَ الْمَغِيبِ - مَنْصُوبٌ - يُبْنَى عَلَى الضَّمِّ إِذَا قُطِعَ عَنِ الْإِضَافَةِ لَفْظًا لَا مَعْنَى
بَعْدًا لِلنَّكَادِبِ

بيح
بضع
بطان
بعد
بعداً
اسم فعل
اسم عدد
اسم فعل
ظرف زمان
مفعول مطلق

معجم بالمعربات

٦ - حالات إعرابها - أمثلة - فوائد عامة

نَامَ بَعْضَ الْوَقْتِ - يَأْتِي نَائِبًا عَنِ الظَّرْفِ وَعَنِ الْمَفْعُولِ الْمَطْلُوقِ - وَيَأْتِي اسْمًا مُعْرَبًا

ذَهَبْتُ إِلَى بَعْلَبَكْ - تَرْكِيْبٌ مَرْجِيٌّ

هَاجَمْتُهُ بَعْتَةً - بَعْضُهُمْ يَغْتَبِرُهُ مَفْعُولًا مُطْلَقًا

مَا جَاءَ زَيْدٌ بَلَّ خَالِدٌ - إِذَا تَلَاهُ مَفْرَدٌ

مَا جِئْتُ بَلَّ ذَهَبْتُ - إِذَا تَلَاهُ جُمْلَةً

بَلَّةُ الْأَمْرِ - بِمَعْنَى دَعْوٍ

بَلَّةُ أَخوكَ؟ - أَي كَيْفَ أَخوكَ؟ مَبْنِيٌّ عَلَى الْفَتْحِ - خَيْرٌ مَقْدَمٌ

بَلَّهَا أَخَاكَ - بَلَّةُ أَخِيكَ - يَلْزَمُ التَّنْوِينَ إِلَّا عِنْدَ الْإِضَافَةِ

أَلَسْتُ مُشْتَاقًا؟ - بَلَى - يُحْوَلُ التَّنْفِي إِلَى إِثْبَاتٍ

طَارِقٌ كَرِيمٌ بَيِّدٌ أَنَّهُ جِبَانٌ - مَنْصُوبٌ - مُضَافٌ إِلَى الْمَصْدَرِ الْمَوْوَلِ مِنْ أَنْ وَمَا بَعْدَهَا

لَا تُفَرِّقْ بَيْنَ النَّاسِ - مَنْصُوبٌ - مَبْنِيٌّ عِنْدَ بَعْضِهِمْ إِذَا كُرِّرَ بُنِي عَلَى الْفَتْحِ: بَيْنَ بَيْنَ

بَيْنَمَا أَتَنَرُهُ هَاجَمَنِي عَدُوٌّ - مَبْنِيٌّ عَلَى السُّكُونِ

بَيْنَمَا أَتَنَرُهُ إِذْ لَقِيَنِي أَسَدٌ - مَبْنِيٌّ عَلَى السُّكُونِ

تَالَلَهُ ... مَعْنَى الْقَسَمِ

دَرَسْتُ ...

دَرَسْتُ ...

رُبَّتْ ... نَمَّتْ ...

جَلَسْتُ تُجَاهَ النَّافِذَةِ - بِمَعْنَى مُقَابِلِ

وَقَفْتُ تَحْتَ الدَّالِيَةِ - مَنْصُوبٌ - يُبْنَى عَلَى الضَّمِّ إِذَا قُطِعَ عَنِ الْإِضَافَةِ لِفِظًا لَا مَعْنَى

جَاءَ تِسْعَةٌ وَيَسْمَعُونَ فَارِسًا - الْأَوَّلُ مَفْرَدٌ وَالثَّانِي مَعْطُوفٌ وَالاسْمُ بَعْدَهُ تَمْيِيزٌ

قَامَ بِالْأَمْرِ مِنْ تَلْقَاءِ نَفْسِهِ - أَي غَيْرِ مُكْرَهٍ - يُعْرَبُ حَسَبَ مَوْقِعِهِ

يُشَجِّعُنِي تَارَةً ... مَنْصُوبٌ

تَعَسَا لِحَظْكَ

إِنَّهُمْ ثَلَاثَةٌ أَشْقِيَاءُ - يَمَآكِسُ الْاسْمُ تَذْكَيرًا وَتَأْنِيثًا

بعض	اسم مضاف
بعلبك	منوع من الصَّرف
بعته	حال
بل	حرف عطف
	حرف ابتداء
بله	اسم فعل
	اسم استفهام
	مفعول مطلق
بلى	حرف جواب
بيد	مستثنى
بين	ظرف زمان
بينما	ظرف زمان
بيننا	ظرف زمان
ت	حرف جر
	حرف تأنيث
	ضمير رفع
	حرف زائد
تجاه	اسم مضاف
تحت	ظرف مكان
٩٩	اسم عدد
تلقاء	اسم مضاف
تارة	ظرف زمان
تعسا	مفعول مطلق
ثلاثة	اسم عدد

معجم بالمعربات ٧ - حالات إعرابها - أمثلة - فوائد عامة

عاقبت ثلاث عشرة مذبذبة - مبني الجزئين على الفتح	اسم عدد	١٣
جاء سمير ثم خالد - يدل على الترتيب والتراخي	حرف عطف	ثم
جاء ثم رحل - يختص بعطف الجمل	حرف عطف	ثم
ثم أعمال كثيرة - مبني على الفتح - مفعول فيه	اسم إشارة	ثم
ثم اضطرابات... مبني على الفتح - مفعول فيه	اسم إشارة	ثم
أفعلت هذا؟ - قلت جلت - وهو بمعنى نعم	حرف جواب	جلت
هذا أمر جلت - بمعنى عظيم أو يسير	اسم معرب	
جاء القوم جميعهم - تجب إضافتها إلى ضمير مطابق للمؤكد	توكيد	جميع
جاء جميع المدعوين - إذا لم يلحق بها الضمير - تلزم الإضافة	اسم معرب	
جبر لأنتقم - أكثر ما يقع بعد القسم - بمعنى نعم، نادر الاستعمال	حرف جواب	جبر
حبذا زيد - لإنشاء المدح - مركب من حب وذا - يحتاج إلى مخصص بالمدح	ماض جامد	حبذا
... إني لأشعرا نبي حبل - اسم مقصور، ألفه مسبوقة بأكثر من أصلين	ممنوع من الصرف	حبل
أكلت السمكة حتى رأسها - بمعنى إلى	حرف جر	حتى
أكلت السمكة حتى رأسها - يعطف بشروط	حرف عطف	
حتى أنت يا برؤوس - تدخل على الجملة	حرف ابتداء	
أدرس حتى تنجح - ينصب بأن المضرة ويجر جملة المضارع	حرف نصب فرعي	
حمدًا لله - لفعل محذوف	مفعول مطلق	حمدًا
حذار حذار... بمعنى احذر	اسم فعل	حذار
حسبتك عدوا - من أفعال القلوب	إلى مفعولين	حسب
أنت أخي حقًا - لفعل محذوف	مفعول مطلق	حقًا
أحقًا أنك ذاهب؟ - يتضمن معنى في	ظرف زمان	
قال حقًا - يأتي غالبًا صفة	اسم معرب	
جاء حموك - يرفع بالواو، ينصب بالألف ويجر بالياء شرط عدم إضافته إلى ياء المتكلم	الأسماء الخمسة	حمو
كذب القوم حاشا زيد - يتضمن معنى الاستثناء	حرف جر	حاشا
كذب القوم حاشا زيدًا - الفاعل مستتر وجوبًا على خلاف الأصل	ماض جامد	

معجم بالمعربات - ٨ - حالات إعرابها - أمثلة - فوائد عامة

حَيٌّ عَلَى الصَّلَاةِ - بمعنى أَقْبَلُ أَيُّ هَلُمَّ	اسم فعل	حَيٌّ
أَقَمَ حَيْثُ أَنْتَ - مَبْنِيٌّ عَلَى الضَّمِّ - إِنَّ تَبِعَهُ مُفْرَدٌ رُفِعَ عَلَى أَنَّهُ مُبْتَدَأٌ خَبْرُهُ مَحذُوفٌ	ظرف مكان	حَيْثُ
حَيْثُمَا تَجْلِسُ أَجْلِسْ - يَجْزَمُ فَعْلَيْنِ - مَبْنِيٌّ عَلَى السُّكُونِ - مَفْعُولٌ فِيهِ	اسم شرط	حَيْثُمَا
جَلَسْتُ خَلْفَ الطَّائِلَةِ - مَنْصُوبٌ - وَيُبْنَى عَلَى الضَّمِّ إِذَا قُطِعَ عَنِ الْإِضَافَةِ لِفِظًا لَا مَعْنَى	ظرف مكان	خَلْفَ
جَاءَ الْقَوْمُ خَلَا زَيْدٌ - يَتَضَمَّنُ مَعْنَى الْاسْتِثْنَاءِ	حرف جرّ	خَلَا
جَاءَ الْقَوْمُ خَلَا زَيْدًا - وَتَتَعَيَّنُ الْفِعْلِيَّةُ إِذَا اقْتَرَنَ بِمَا: جَاءَ الْقَوْمُ مَا خَلَا زَيْدًا	ماضٍ جامد	خَلَا
أَقُولُ ذَلِكَ خِلَافًا - قَدْ تَأْتِي مَفْعُولًا مُطْلَقًا لِفِعْلِ مَحذُوفٍ	حال	خِلَافًا
أَنْتَ رَائِعٌ خَاصَّةً عِنْدَمَا تَتَكَلَّمُ - لِفِعْلِ مَحذُوفٍ	مفعول مطلق	خَاصَّةً
وَقَفْتُ دُونَ الْبَابِ - مَنْصُوبٌ - وَيُبْنَى عَلَى الضَّمِّ إِذَا قُطِعَ عَنِ الْإِضَافَةِ لِفِظًا لَا مَعْنَى	ظرف مكان	دُونَ
عَادَ مِنْ دُونِهِ	اسم معرب	دُونَ
هَذَا عَنَبٌ دُونٌ - بِمَعْنَى سَيِّئٌ - صِفَةٌ لِلنَّكَرَةِ	نعت	دُونٌ
دُونِكَ الْكِتَابَ - بِمَعْنَى خَذَ	اسم فعل	دُونِكَ
وَهَكَذَا دَوَائِلِكَ - مَشْنَى يُرَادُ بِهِ الْكَثْرَةُ وَالْجَمْعُ	مفعول مطلق	دَوَائِلِكَ
ذَلِكَ الطَّالِبُ يُعْجِبُنِي - مَبْنِيٌّ - يُعْرَبُ حَسَبَ مَوْقِعِهِ	اسم إشارة	ذَلِكَ
إِنَّهُ ذُو قُدْرَةٍ عَجِيبَةٍ - يُرْفَعُ بِالْوَاوِ وَيُنْصَبُ بِالْأَلِفِ وَيُجْرُ بِالْيَاءِ شَرْطَ عَدَمِ إِضَافَتِهِ إِلَى يَاءِ الْمُتَكَلِّمِ	الأسماء الخمسة	ذُو
جِئْتُ ذَا صَبَاحٍ - ذَا مَنْصُوبٌ - صَبَاحٌ مُضَافٌ إِلَيْهِ	ظرف زمان	ذَا صَبَاحٍ
قَدِمْتُ ذَاتَ مَسَاءٍ - ذَاتَ مَنْصُوبٌ - مَسَاءٌ مُضَافٌ إِلَيْهِ	ظرف زمان	ذَاتَ مَسَاءٍ
... أَنَا الثَّرِيانُ وَذَانِ الشَّيْبِ وَالْمَهْرَمُ - مَبْنِيٌّ عَلَى الْأَلِفِ	اسم إشارة	ذَانِ
فَعَلَ سَمِيرٌ ذَيْتٌ ذَيْتٌ - مَبْنِيٌّ عَلَى الْفَتْحِ - يَجِبُ تَكَرُّرُهَا	كناية	ذَيْتٌ
رُبُّ لَحْدٍ قَدْ صَارَ لِحْدًا مِرَارًا - شَبِيهَةٌ بِالزَّائِدِ يَجْرُ النَّكَرَاتُ - تَكْفُهُ مَا	حرف جرّ	رُبُّ
رَبَّتْ فَتَاةٌ تُسَاعِدُنِي - شَبِيهَةٌ بِالزَّائِدِ يَجْرُ النَّكَرَاتُ	حرف جرّ	رَبَّتْ
رُوَيْدُكَ زَيْدًا - بِمَعْنَى أَمْهَلٌ - بِدُونِ الْكَافِ: مَفْعُولٌ مُطْلَقٌ: رُوَيْدًا أَخِي	اسم فعل	رُوَيْدُكَ
نعت: سَارُوا سِيرًا رُوَيْدًا - حَالٌ: جَاؤُوا رُوَيْدًا		

معجم بالمعربيات ٩ - حالات إعرابها - أمثلة - فوائدها عامة

رَبَّتْ أَعُوذُ - منصوب مع الفعل المُعَرَّبِ ومبني مع الفعل المبني	ظرف زمان	رَبَّتْ
اجلس رَبَّتْهَا أَعُوذُ - ما مصدرية - مثل رَبَّتْ	ظرف زمان	رَبَّتْهَا
زَعَمْتَنِي شَيْخًا وَلَسْتُ بِشَيْخٍ - من أفعال القلوب زَعَمَ أَنَّهُ تَرِيٌّ - فعل ماضٍ بمعنى قال مُدْعِيًا	إلى مفعولين فعل ماضٍ	زَعَمَ
سَأَلِحْتُ بِكَ - يختصُّ بالمضارع - غير عامل	حرف استقبال	س
سُبْحَانَ الخَالِقِ - لفعلٍ محذوفٍ	مفعول مطلق	سُبْحَانَ
سَحَقًا لِلخَائِنِ - لفعلٍ محذوفٍ	مفعول مطلق	سَحَقًا
سُرْعَانَ القَوْمِ - بمعنى أَسْرَعَ - وَيُفِيدُ التَّعَجُّبَ	اسم فعل	سُرْعَانَ
وَصَلَ القَوْمُ سَرًّا - ولها حالاتٌ أخرى	حال	سِرًّا
سَمِعًا وِطَاعَةً - لفعلٍ محذوفٍ	مفعول مطلق	سَمِعًا
سَوْفَ أَعُوذُ - لا يأتي بعده نفي	حرف استقبال	سَوْفَ
جَهَ القَوْمِ سَوَى زَيْدٍ - منصوب	مستثنى	سَوَى
ما جاء سِوَاكَ - ويأتي بمعنى عَدَلٍ ووسط: هذا مكانٌ سَوَى	اسم معرب	
سَاءَ مَا فَعَلْتَ - لإنشاء الذمِّ - يَحْتَاجُ إلى خصوصٍ بالذمِّ	ماضٍ جامد	سَاءَ
شَبَهُ الجزيرة شِبْهُ قاحِلَةٍ - ويعني مثل	اسم مضاف	شِبْهُ
شَتَانَ الرَّيْدَانِ - بمعنى بَعْدَ - يُطَلَّبُ فاعلاً دالاً على اثنين	اسم فعل	شَتَانَ
وَقَفْتُ شَالَ البَيْتِ - منصوب ويبنى على الضمِّ إذا قُطِعَ عن الإضافة لفظاً لا معنى جاء من الشَّالِ - يُعَرَّبُ حَسَبَ مَوْقِعِهِ	ظرف مكان اسم معرب	شَالَ
صَبْرًا فِي مُعْتَرِكِ الحَيَاةِ - لفعلٍ محذوفٍ	مفعول مطلق	صَبْرًا
زُرْنِي صَبَاحَ مساءً - كلمة واحدة مبنية على الفتح	ظرف زمان	صَبَاحَ مساءً
أَتَكَلَّمُ صَدَقًا	نائب المفعول المطلق	صَدَقًا
صَرَاحَةً إِنَّكَ تَمَامٌ - لفعلٍ محذوفٍ	مفعول مطلق	صَرَاحَةً

١٠- حالات إعرابها - أمثلة - فوائد عامة

معجم بالمعربات

صنة	اسم فعل	صنة إنك مزعج - بمعنى اسكت - إذا نوتت بالكسرتين تعين الزمن
ضخوة	ظرف زمان	جنت ضخوة النهار - منصوب - أي بعد طلوع الشمس
طرا	حال	جاؤوا طرا - ومثلها: كافة وقاطبة - لا تشنى ولا تجمع ولا تستعمل إلا للعاقل
طالها	ماض جامد	طالها رأيته هنا - مركب من طال وما الكافة - لا يطلب فاعلا
ظنن	إلى مفعولين	ظننت الدار خالية - من أفعال القلوب
عشان	ممنوع من الضرف	أمسكت بعشان - مختوم بألف ونون زائدتين
عجبها	مفعول مطلق	عجبا لأمرك يا زمان - لفعل محذوف
هدا	حرف جر	جاء القوم عدا زيد - يتضمن معنى الاستثناء
	ماض جامد	جاء القوم ما عدا زيدا - تعين الفعلية لدخول ما المصدرية
	فعل متصرف	عدا السارق فأفلت - بمعنى أسرع - مضارعه يعدو - وله أكثر من معنى
عشرون	اسم عدد	قدم عشرون ضيفا - ملحق بجمع المذكر السالم - الاسم بعده تمييز
عل	ظرف مكان	نزلت من عل - يبنى على الضم إذا قطع عن الإضافة لفظا لا معنى
	اسم معرب	... كجلمود صخر حطه السيل من عل - نية الإضافة غير موجودة
عل	حرف مشبه بالفعل	عل الغائب عائد - يفيد الترجي - ينصب الاسم ويرفع الخبر
على	حرف جر	الكتاب على الطاولة - له تسعة معان
	اسم مبني	سقط من عل السطح - إذا دخل عليه من - في عل جر
علام	جار ومجرور	علام الخلف بينكما علام؟ مركبة من على وما الاستفهامية
عم	جار ومجرور	عم تبحثون؟ مركبة من عن وما الاستفهامية
عمر	ممنوع من الضرف	مررت بعمر - اسم معدول عن عامر
عما	جار ومجرور	عرفت عما تتكلم - مركبة من عن وما الموصولية
	حرفان	عما قريب أذهب - مركبة من عن وما الزائدة
عن	حرف جر	عرفت عن المسافر أخبارا - له عشرة معان
	حرف مصدرية	أعجبنى عن تفعل - أي أن تفعل - في لغة تميم
	اسم مبني	من عن يميني - إذا دخل عليه من أو على - في محل جر

معجم بالمعربات ١١ - حالات إعرابها - أمثلة - فوائدها عامة

عند	ظرف مكان	جاء عند الفجر - منصوب خرجت من عنده - لا يُجر إلا بمن
عوض	ظرف زمان	لا أفعله عوض الدهر - يُبنى على الضم إذا قطع عن الإضافة لفظاً لا معنى - يجب أن يسبقه نفي أو شرط - وهو بمعنى أبداً هذا عوض عن ذلك - بمعنى بدلاً - يُعرب حسب موقعه
عامة	توكيد اسم معرب	جاء القوم عامتهم - شرط أن يلحق به الضمير جاء عامة القوم - حسب موقعه
عين	توكيد اسم معرب	هذا هو عينه - شرط أن يلحق به الضمير فجاءت بنا إنسان عين زمانه ... حسب موقعه
عياناً	حال	شاهدتهم عياناً
عداً	ظرف زمان	سأذهب عدداً - منصوب
عداة	ظرف زمان	كأنني عداءة البين يوم تحمّلوا ... منصوب
غالبًا	اسم معرب	غالبًا الحق معي - منصوب على نزع الخافض ومعناه في الغالب
غير	مستثنى اسم معرب اسم مبيئ	جاء القوم غير زبير هؤلاء ناس غير مهذبين - نعت - صفة للنكرة لا تُعرف معي درهم ليس غير - إذا قطع عن الإضافة
ف	حرف عطف حرف زائد حرف استئناف حرف رابط للجواب	درَسَ فَتَنَجَحَ - له ثلاثة معان زيدٌ فلا تُضربه - اختلف حوله النحاة سافر فليتي ودعته - اختلف حوله النحاة إن تأكل فلا تكثير - أما اليتيم فلا تقهر...
فرادى	حال	رحلوا فرادى - اسم جامد مؤوّل بمشتق
فضلاً	مفعول مطلق	لا يملك درهماً فضلاً عن دينار - ويُعرب حالاً
فعلاء	ممنوع من الصرف	هذه فتاة شقراء - صفة للمؤنث
فعل	ممنوع من الصرف	امرأة حبلى - صفة للمؤنث
فعلان	ممنوع من الصرف	هذا رجلٌ سكران - صفة للمذكر مؤنثها فعل
فلان	كناية	قال فلان ... مُعربٌ حسب موقعه - لا تدخله أل ولا يصرف المؤنث منه

مُعْجَمٌ بِالْمُعْرَبَاتِ ١٢ - حالاتُ إعرابها - أمثلةٌ - فوائِدُ عامَّةٌ

لا أَضْفُ فَوْقَ ... يُرْفَعُ بِالْوَاوِ وَيُنْصَبُ بِالْأَلْفِ وَيُجْرُ بِالْيَاءِ شَرْطَ عَدَمِ إِضَافَتِهِ إِلَى يَاءِ الْمُتَكَلِّمِ	الأسماء الخمسة	فَوْ
وَقَفْتُ فَوْقَ الْجِدَارِ - منصوب - ويبنى على الضم إذا قطع عن الإضافة لفظاً لا معنى	ظرف مكان	فَوْق
وَلَكُمْ فِي الْقِصَاصِ حَيَاةٌ - له عشرة معانٍ	حرف جر	فِي
فِيمَ تَتَفَكَّرُ؟ مركبة من في وما الاستفهامية	جازر ومجرور	فِيمَ
وفيا أنا ذاهب... مركبة من في وما المصدرية		
أَقَفْتُ قَبْلَ الْفَجْرِ - منصوب - ويبنى على الضم إذا قطع عن الإضافة لفظاً لا معنى	ظرف زمان	قَبْلَ
قَدْ أَقْلَحَ مِنْ جَاهِدٍ - مع الفعل الماضي	حرف تحقيق	قَدْ
قَدْ يَصْدُقُ الْكُذُوبُ - مع الفعل المضارع	حرف تقييل	"
قَدْ يَعُودُ الْغَائِبُ - مع الماضي والمضارع - اختلف النحاة حول معنى التوقع	حرف توقع	"
قَدْ أَشْهَدُ الْغَارَةَ - قليل الاستعمال	حرف تكثير	"
قَدْ زَيْدًا دَرَهْمٌ - بمعنى يكفي	اسم فعل	"
قَدْ زَيْدٍ دَرَهْمٌ - بمعنى حسب - قليلاً ما يُعْرَبُ	اسم مبني	"
مَا ضَرَبْتَهُ قَطُّ - مبني على الضم - يُفِيدُ الزَّمْنَ الْمَاضِي	ظرف زمان	قَطُّ
قَطُّ زَيْدًا دَرَهْمٌ - بمعنى يكفي	اسم فعل	قَطُّ
قَطُّ زَيْدٍ دَرَهْمٌ - بمعنى حسب - تدخل عليه الفاء للتزوين: قَطُّ	اسم مبني	"
قَلْبًا أَذْهَبُ إِلَى الْبَحْرِ - مركبة من قل وما الكافة	ماض جامد	قَلْبًا
رَحَلُوا قَاطِبَةً - نكرة تدل على المجموع	حال	قَاطِبَةً
زَيْدٌ كَالْأَسَدِ - له خمسة معانٍ	حرف جر	كَ
مَا وَدَّعَكَ رَبُّكَ - منصوب أو مجرور	ضمير	"
ذَلِكَ هُوَ هَمِّي - يلحق اسم الإشارة والضمير المنفصل للنصب وبغض أسماء الأفعال	حرف خطاب	"
تَضَحَّكَ عَنِ كَالْبُرْدِ - بمعنى مثل - يُعْرَبُ حَسَبَ مَا قَبْلَهُ - اختلف حوله النحاة	اسم مبني	"
كَأَنَّ زَيْدًا أَسَدٌ - يَنْصَبُ وَيَرْفَعُ - تكفه ما - له أربعة معانٍ أهمها التشبيه	حرف مشبه بالفعل	كَأَنَّ
وَكَأَيِّ مِثْلِ نَبِيٍّ - مركبة من كاف التشبيه وأي المنوثة - مبني على الكسر	كناية	كَأَيِّ
كَأَيِّنْ مِنْ رَجُلٍ مَرَّ مِنْ هُنَا - مثل كأي	كناية	كَأَيِّنْ
جَاهَدُوا كَثِيرًا - أي جاهدوا جهاداً كثيراً	نائب المفعول المطلق	كَثِيرًا
عِنْدِي كَذَا كِتَابًا - مبني على السكون - الاسم بعدها تمييز	كناية	كَذَا

١٣ - حالات إعرابها - أمثلة - فوائدها

معجم بالمعربات

فَسَجَدَ الْمَلَائِكَةُ كُلُّهُمْ - شَرَطَ إِضَافَتِهِ إِلَى الضَّمِيرِ كُلُّ النَّاسِ رَاحِلُونَ - حَسَبَ مَوْقِعِهِ يَا أَشْبَهَ النَّاسِ كُلِّ النَّاسِ - يَجِبُ إِضَافَتُهُ إِلَى اسْمِ ظَاهِرٍ بِأَيْلٍ مَاقْبَلَهُ لَفْظًا وَمَعْنَى نَامَ كُلُّ اللَّيْلِ - نَائِبٌ عَنِ الظَّرْفِ - أَكَلَ كُلُّ الْأَكْلِ - نَائِبٌ عَنِ المَفْعُولِ المَطْلُوقِ	توكيد اسم معرب نعت اسم منصوب	كُلُّ
كَلَّمْنَا الفَتَاتَيْنِ قَادِمَتَانِ - يَلْزَمُ الإِضَافَةَ وَتَقَدَّرُ عَلَيْهِ الحِرْكََةُ شَاهَدَتُ الفَتَاتَيْنِ كَلَّمْتَهُمَا - مُلْحَقٌ بِالمَثْنَى - شَرَطَ إِضَافَتِهِ إِلَى الضَّمِيرِ كَلَّمَا عَمِلْتَ فَرِحْتَ - مُرَكَّبَةٌ مِنْ كُلِّ وَما المَصْدَرِيَّةُ الزَّمَانِيَّةُ - مَنْصُوبٌ	اسم معرب توكيد نائب ظرف زمان	كَلَّمْنَا كَلَّمَا كَلَّمَا
كَمْ كِتَابًا قَرَأْتَ؟ مَبْنِيٌّ عَلَى السُّكُونِ حَسَبَ مَوْقِعِهِ - تَمْيِيزٌ كَمْ مَجْرُورٌ كَمْ كِتَابًا قَرَأْتَ؟ مَبْنِيٌّ عَلَى السُّكُونِ حَسَبَ مَوْقِعِهِ - تَمْيِيزٌ كَمْ مَنْصُوبٌ	كناية خبرية كناية استفهامية	كَمْ
رُزِي كَمَا تَزُورُ أَخَاكَ - مُرَكَّبَةٌ مِنْ كَ وَما المَصْدَرِيَّةُ نَعَلِمُ أَنَّهُ كَمَا المُجْتَهِدُ - مُرَكَّبَةٌ مِنْ كَ وَما حَرْفٌ زَائِدٌ كَمَا النُّشُورُ وَالرَّجُلُ العَظِيمُ - مُرَكَّبَةٌ مِنْ كَ وَما الكَافَةُ	حرفان	كَمَا
كَأَذِ الفَارِسِ يُسَقِّطُ - يَرْفَعُ وَيَنْصِبُ - خَبْرُهُ مَضَارِعٌ - مِنْ أفعالِ المَقَارِبَةِ كَانَ اللهُ رَحِيمًا - يَرْفَعُ وَيَنْصِبُ - يُصْبِحُ تَامًا إِذَا عَنِ الحُدُوثِ	ماضٍ ناقص ماضٍ ناقص	كَأَذِ كَانَ
اعْمَلْ كَيْ تَنْجَحَ - بِمَنْزِلَةِ أَنَّ المَصْدَرِيَّةُ قَوْلًا وَعَمَلًا يُرْجَى الفَتَى كَيْبًا يَضُرُّ وَيَنْفَعُ - لا يَجْرَأُ مَا المَصْدَرِيَّةُ مَعَ صِلَتِهَا وَما الاستفهامية: كَيْمَ - كَيْ تَمِيلُونَ إِلَى الشَّرِّ؟ أَي كَيْفَ تَمِيلُونَ... اسْمٌ مَخْتَصَرٌ	حرف نصب حرف جر اسم استفهام	كَيْ
قُلْتُ كَيْتَ كَيْتَ - مَبْنِيٌّ عَلَى الفَتْحِ - يُكْنَى بِكَيْتَ عَنِ جُمْلَةِ القَوْلِ - يَجِبُ تَكَرُّرُهَا كَيْفَ حَالُكَ؟ مَبْنِيٌّ عَلَى الفَتْحِ - حَسَبَ مَا بَعْدَهُ	كناية اسم استفهام	كَيْتَ كَيْفَ
كَيْفَا تَعْمَلُ تَفْزُ - مَبْنِيٌّ عَلَى السُّكُونِ يَجْزَمُ فَعْلَيْنِ - حَالٌ لَكَ المَجْدُ... لَهُ اثْنَانِ وَعِشْرُونَ مَعْنَى أَدْرُسُ لِتَنْجَحَ - يَنْصِبُ المَضَارِعَ بِأَنَّ المَضْمَرَةَ - وَهُوَ لِلتَعْلِيلِ وَالجُودِ لِيَقُمَ... - وَهُوَ لامُ الأَمْرِ يَجْزَمُ المَضَارِعَ لَزِيدٌ شَجَاعٌ - مَعَ خَبْرٍ إِنَّ: المَزْحَلِقَةَ - مَعَ خَبْرٍ إِنَّ: المَحْفَقَةَ: الفَارِقَةَ لَوْلَاهُ لَأَنْهَارُ البِنَاءِ - فِي جَوَابِ لَوْ وَلَوْلَا وَالقَسَمِ زَيْدٌ لَشَجَاعٌ - مَعَ خَبْرٍ المَبْتَدِ وَأَنَّ المَفْتُوحَةَ وَلَكِنَّ فِي المَفْعُولِ الثَّانِي لِأَرَى لَيْنَ عَمَلْتُمْ لِأَكافِنُكُمْ - تَدخُلُ عَلَى إِنَّ الشَّرْطِيَّةِ لَكَرَّمَ عَمْرُو - بِمَعْنَى مَا أَكْرَمَهُ - غَيْرُ جَارَةٍ ذَلِكَ... تَلْحَقُ أَسْمَاءُ الإِشَارَةِ	اسم شرط حرف جر حرف نصب فرعي حرف جزم حرف ابتداء حرف جواب حرف زائد الموطننة للقسم لام التعجب لام البعد	كَيْفَا لَ

١٤ - حالات إعرابها - أمثلة - فوائدها عامة

معجم بالمعربات

لَبَّيْكَ لَبَّنَانُ - يأتي بصيغة المثني معناه: إجابة بعد إجابة	مفعول مطلق	لَبَّيْكَ
حضر النَّاسُ لَدُنْ افتتاح الحفلة - مبيى على السكون - علمه من لدنه - يجر بمن فقط	ظرف زمان اسم معرب	لَدُنْ
الفلسفة لدى المرعي ومنصة فكر - مبيى على السكون - لا يجر مطلقاً	ظرف زمان	لدى
لَعَلَّ المسافر عائد - ينصب ويرفع - تكفه ما عن العمل	حرف مشبه بالفعل	لَعَلَّ
لَعَمْرُكَ إني عائد - لام الابتداء - عمر مبتدأ خبره محذوف وجوباً - الكاف ضمير ما قام زيد لكن عمرو - يليه مفرد	كلمة مركبة	لَعَمْرُكَ
لكن كانوا يفاومون - يبطل عمله - يليه جملة	حرف عطف	لكن
ذهب سمير ولكن سامي باقي - بطل عملها تقرر بالواو تمييزاً لها من الابتدائية	حرف ابتداء مخففة من لكن	لكن
لكن لبنان عزيز - ينصب ويرفع - تكفه ما عن العمل - له ثلاثة معانٍ	حرف مشبه بالفعل	لكن
أدر من لبي تنجح - ينصب المضارع - كي وما بعدها في محل جر	حرف نصب	لبي
لم يلد ولم يولد - يجر المضارع ويقبله ماضياً - يفيد النفي	حرف جزم	لم
خرج ولما يرنج - يجر المضارع ويفيد الاستمرار حتى الحاضر	حرف جزم	لما
لما جاء أكرمته - البعض يعتبره حرف وجود لوجود أو وجوب لوجوب	ظرف زمان	لما
عزمت لما فعلت كذا - أي ما أطلب إلا فعل كذا	حرف استثناء	لما
لن أكون مناصراً للفاسين - ينصب المضارع - يفيد النفي والاستقبال	حرف نصب	لن
لو شاء لأكرمته - غير جازم - حرف امتناع لا امتناع	حرف شرط	لو
يود أحدهم لو يعمر - يأتي غالباً بعد ود ومشتقاته	حرف مصدري	لو
لو يعود الشباب - حصول معناه مستحيل	حرف تمن	لو
لو تنزل عندنا - حصول معناه ممكن	حرف عرض	لو
لولا الحياء لعادني استغبار... - المبتدأ بعده خبره محذوف وجوباً	حرف امتناع لوجود	لولا
لولا تستغفرون الله - يختص بالمضارع	حرف تحضيض	لولا
لولا ساعدنا... يختص بالماضي	حرف توبيخ	لولا
لولا آخرتي؟ قليل الاستعمال	حرف استفهام	لولا
بنزلة لولا - يعتبر بعضهم أنه لا يأتي إلا للتحضيض	حرف امتناع لوجود حرف تحضيض حرف توبيخ حرف استفهام	لوما

١٥ - حالات إعرابها - أمثلة - فوائد عامة

لا صاحب جودٍ مكره - تنصب وترفع - اسمها مبني إذا كان غير مضاف وغير عامل . لا كريمٍ مكرهًا - ترفع وتنصب - تعمل بشروط لا يعرف الشوق إلا من يكأيدُهُ... لا عمل له جاء سميرٌ لا سامرٌ - يعطف بشروط أمسافر أنت؟ - لا لا تلعب بالنار - يجزم المضارع - لا الناهية ما منعك ألا تسجد - أي أن تسجد	النافية للجنس المشبهة بليس حرف نفي حرف عطف حرف جواب حرف جزم حرف زائد	لا
لات ساعة مندم - ترفع وتنصب - اسمها وخبرها من أسماء الزمان - يجب حذف اسمها ولا سيًا يوم بدارة جلجل - مركبة من لا النافية للجنس وسي اسمها وما الزائدة إذا نصب أو جر بعدها والموصولة إذا رفع ويمتنع النصب إذا كان ما بعدها معرفة	المشبهة بليس كلمة مركبة	لات لا سيًا
ليت الشباب يعود - ينصب ويرفع - تدخله ما ويجوز إعماله وإهاله ليس الرجل مريضًا - يرفع وينصب - قد يتصل خبره بحرف جر زائد جاء أخوكم - علامة لجمع الذكور	حرف مشبه بالفعل ماض ناقص حرف جمع	ليت ليس م
هؤلاء مئة رجل - حسب موقعه - ملحق بالعدد المفرد - المعدود مفرد مجرور متى نرتاح؟ - مبني على السكون - مفعول فيه - وقد يجزأ يالٍ وحتى متى تذهب أذهب - يجزم فعلين - مبني على السكون - مفعول فيه هم مثله في البلادة - حسب موقعه - بمعنى شبه	اسم عدد اسم استفهام اسم شرط اسم مضاف	مئة متى مثل
ما رأيته منذ يوم الخميس - إذا وليه مفرد ما لقيته منذ سافر - إذا وليته جملة - مبني على السكون جئت مرة - منصوب هذه هي المرة الأخيرة - إذا دخلته أل	حرف جر ظرف زمان ظرف زمان اسم معرب	مذ مرة
لعبت مع الأولاد - منصوب - وقيل إنها حرف جر إذا سكنت ذهبت من معي جئنا معًا - أي مجتمعين - جامد مؤول بمشتق معاذ الهوى ما دقت طارقة النوى... لفعل محذوف معاوية مؤسس الدولة الأموية - اسم علم مختوم ببناء التانيث	ظرف زمان اسم معرب حال مفعول مطلق ممنوع من الصرف	مع معاذ معاوية

معجم بالمُعَرَّبَاتِ - ١٦ - حالاتُ إعرابِها - أمثلةٌ - فوائِدُ عامَّةٌ

دَخَلْتُ إلى مَحَاكِمَ - صيغةٌ منتهى الجموع	مفَاعِلٌ	منوع من الصَّرْفِ
اسْتَمَعْتُ إلى تَسَابِيحٍ رَائِعَةٍ - صيغةٌ منتهى الجموع	مفَاعِيلٌ	منوع من الصَّرْفِ
مَكَانَكَ أَيُّهَا الجُنْدِيُّ - بمعنى أُثْبِتُ	مَكَائِلٌ	اسم فعل
مَنْ تَقَاتِلْ أَقَاتِلْ - يجزم فعلين - مبنيٌّ على السُّكُونِ - حَسَبَ ما بعده	مَنْ	اسم شرط
مَنْ أَنْتَ؟ - مبنيٌّ على السُّكُونِ - حَسَبَ ما بعده	مَنْ	اسم استفهام
أَخْرَجْتُ مَنْ في البَيْتِ - مبنيٌّ على السُّكُونِ - حَسَبَ مَوْقِعِهِ	مَنْ	اسم موصول
خَرَجَ مِنَ الصَّفِّ - له خَمْسَةٌ عَشَرَ معنىً - أهمُّها ابتداءُ الغايةِ	مِنْ	حرف جرٍّ
ما جاء مُنْذُ أَيَّامٍ - إذا وليه مفرد	مُنْذُ	حرف جرٍّ
مُنْذُ خَرَجَ لَمْ يَعُدْ - إذا وليته جملةٌ - مبنيٌّ على الضَّمِّ	مُنْذُ	ظرف زمان
مَنْ ذَا أَكْرَمْتُ؟ - كلمةٌ واحدةٌ مبنيةٌ على السُّكُونِ - تختصُّ بالعاقِلِ	مَنْ ذَا	اسم استفهام
مَهْمَا تَجْتَنِّهُ تَلْقَ - يجزم فعلين - مبنيٌّ على السُّكُونِ - حسب موقعه - اعتبره البعضُ حرفًا	مَهْمَا	اسم شرط
مِهَ الأَمْرِ - بمعنى أَكْفَفَ - إذا نَوَّنتُ بالكسرتين تَعَيَّنَ الزَّمَنُ	مِهَ	اسم فعل
وَجَدْتُ ما أَحَبُّ - لغير العاقلِ وقد يأتي للعاقلِ - مبنيٌّ على السُّكُونِ - حسب موقعه	ما	اسم موصول
ما اسْمُكَ؟ - تُحذَفُ أَلِفُهُ إذا جَرَّ: لِمَ؟ مبنيٌّ على السُّكُونِ - حسب موقعه	ما	اسم استفهام
ما تَزْرَعُ تَحْصُدُ - يجزم فعلين - مبنيٌّ على السُّكُونِ - حسب موقعه	ما	اسم شرط
ما أَجْمَلُ الرَّبِيعِ! مبنيٌّ على السُّكُونِ في محلِّ رفعٍ مبتدأ	ما	اسم للتعجب
جِئْتُ لِأَمْرِ ما - مبنيٌّ على السُّكُونِ في محلِّ صفةٍ للإبهام	ما	نعت
ما سَمِعْتُ شَيْئًا - غير عامل	ما	حرف نفير
ما أَحَدٌ خَيْرًا مِنْ أَحَدٍ - يَرْفَعُ وَيَنْصُبُ بشروط	ما	مشبه بليس
سَأَعْمَلُ ما دُمْتُ حَيًّا - زِمَانِيٌّ وغير زِمَانِيٌّ	ما	حرف مصدرِيٌّ
عَمَّا قَلِيلٍ أَذْهَبُ - أي: عَن قَلِيلٍ...	عَمَّا	حرف زائد
إِنَّا اللهُ إِلَهٌ وَاحِدٌ - يَكْفُ الفِعْلُ: قَلْبًا - طالما - والحرف: رَبًّا - كما...	إِنَّا	حرف كافٍ
أَنْتُمْ مِنْ أَعْرَابٍ أَصْدِقَائِي	أَنْتُمْ	حرف للمثنى
ما أَجْمَلُ لُبْنَانَ - ما: مبتدأ - أَجْمَلُ: ماضٍ للتعجبِ والفاعل مستترٌ وجوبًا على خلاف الأصلِ - لُبْنَانَ: مفعولٌ به. والجملةُ الفعليَّةُ خبرٌ	ما أَفْعَلَةٌ	صيغة تعجب
ماذا التَّخَاذُلُ؟ - ما: اسم استفهامٍ خبرٍ مقدَّم - ذا: اسم إشارةٍ مبتدأ - التَّخَاذُلُ: بدل	ماذا	كلمة مركبة
ماذا يُحَاوَلُ؟ - ما: اسم استفهامٍ خبرٍ مقدَّمٍ لمبتدأٍ محذوفٍ تقديره الشَّيْءُ - ذا: اسم موصولٍ نعتٍ للمبتدأ - يُحَاوَلُ: لا محلَّ له من الإعرابِ لأنَّه صلة الموصول	ماذا	كلمة واحدة
ماذا يُحَاوَلُ؟ - مبنيٌّ على السُّكُونِ - حسب موقعه	ماذا	كلمة واحدة

١٧- حالات إعرابها - أمثلة - فوائد عامة

معجم بالمعربات

أَذْهَبْنَ - في المضارع والأمر فَصَلَ بَعْضُهُمْ عَلَى بَعْضٍ - ملفوظة غير مكتوبة - وهي أنواع ذَهَبْنَ - ضمير متّصل في محلّ رفع فاعل وَعَدَنِي - تأتي قبل ياء المتكلم في الفعل واسم الفعل والحرف جاء الرّجلان - مكسورة في المثني ومفتوحة في الجمع - تُخَذَفُ عِنْدَ الإِضَافَةِ يَفْعَلُونَ - في الأفعال الخمسة	التوكيد الخفيفة نون التثنية نون الإناث نون الوقاية للمثني والجمع علامة رفع	ن
وَلَا تَحْسَبَنَّ الْمَجْدَ زِينَةً... في المضارع والأمر مَنْهَنَ - إِيكُنْ - مشددة ومفتوحة	التوكيد جمع الإناث	نّ
قَدِمَ نَحْوَنَا - حَسَبَ مَوْقِعِهِ - يَكُونُ اسْمًا مُعْرَبًا وَظَرْفًا نَعَمْ هَذِهِ آثَارُهُمْ - الجواب به يَتَّبِعُ مَا قَبْلَهُ نَفِيًّا وَإِثْبَاتًا نَعَمْ الرَّجُلُ زَيْدٌ - لإنشاء المدح - تدخل عليه تاء التأييث: نِعِمْتَ جاء الرّجلُ نَفْسُهُ - شرط إضافته إلى ضمير مطابق للمؤكّد نَفْسِي حَزِينَةٌ... حَسَبَ مَوْقِعِهِ	اسم مضاف حرف جواب ماضٍ جامد توكيد اسم معرب	نحو نعم نعم نفس
رَبَّنَا إِنَّا سَمِعْنَا - مَبْنِيَّ عَلَى السُّكُونِ لِلرَّفْعِ وَالنَّصْبِ وَالْجَرِّ أَلْفٌ وَتَيْفٌ مِنَ الرِّجَالِ - يُسْتَعْمَلُ فِي مَا زَادَ عَلَى الْعَقْدِ هَذَا نَيْفٌ عَلَيْهِ - أي زائد... حَسَبَ مَوْقِعِهِ	ضمير متّصل اسم عدد اسم معرب	نا نَيْفٌ
قَالَ لَهُ صَاحِبُهُ وَهُوَ يُحَاوِرُهُ - مَبْنِيَّ لِلنَّصْبِ وَالْجَرِّ - وللرّفْعِ عَلَى خِلافِ الأَصْلِ مع فعل الأمر للتعجب وعند ما يتّصل بعسى	ضمير للغائب	ه
هَلْ تُرَافِقُنِي؟ - بِخِتْلَفٍ عَنِ الْهَمْزَةِ فِي عَشْرَةِ أَوْجِهٍ هَلَمْ يَا رَجُلُ - بمعنى أَسْرَعُ - بِفَرْيَةِ الْبَعْضِ فِعْلٌ أَمْرٌ هَلَّا تَعُودُونَ عَن خَطْبِكُمْ - مع المضارع هَلَّا انْتَبَهْتُمْ إِلَى مَا يَجْرِي - مع الماضي	حرف استفهام اسم فعل حرف تخصيص حرف تنديم	هل هَلَمْ هَلَّا
هُنَا جَرِيدَتُهُ فِي الرُّكْنِ مُهْمَلَةٌ - مَبْنِيَّ عَلَى السُّكُونِ - مَفْعُولٌ فِيهِ هُوَ شَاعِرٌ - مَبْنِيَّ عَلَى الْفَتْحِ لِلرَّفْعِ أَسَاسًا زَيْدٌ هُوَ الْفَاضِلُ - يفصل بين المبتدأ والخبر - لا محلّ له هُوَ اللّهُ أَحَدٌ - يُكْنَى بِهِ عَنِ الأَمْرِ الْمُتَكَلِّمِ عَنْهُ - مَبْتَدَأٌ وَخَبْرُهُ جَمَلَةٌ اسْمَةٌ	اسم إشارة ضمير منفصل ضمير الفصل ضمير الشأن	هنا هو

١٨ - حالات إعرابها - أمثلة - فوائد عامة

معجم بالمعربات

ها كِتَابَكَ - بمعنى خَذَ - وتَتَّصَلُ بِهِ الضَّائِرُ: هَاكَ - هَاؤُم
يا أَيُّهَا الرَّجُلُ الْمَعْلَمُ غَيْرُهُ
سَمِعْتُ صَوْتَهَا - مَبْنِيٌّ عَلَى السُّكُونِ لِلنَّصْبِ وَالْجَرِّ - وللرَّفْعِ عَلَى خِلافِ الْأَصْلِ

هِيَهَاتُ أَنْ يَعُودَ - بمعنى بَعُدَ - يَرْفَعُ فَاعِلًا فَقَطْ

قَامَ وَقَعَدَ - ينفرد عن سائر حروف العطف بخمسة عشر حكماً
لَا تُنْهَى عَنْ خُلُقِي وَتَأْتِي مِثْلَهُ - يَنْصَبُ بِأَنَّ الْمَضْمُرَةَ بَعْدَ نَفْيِ أَوْ طَلْبِ
سَزَيْتُ وَالْجَبَلِ - أَي إِزَاءَهُ - يَأْتِي بَعْدَهَا مَفْعُولٌ مَعَهُ
وَلَيْلٍ كَمَوْجِ الْبَحْرِ أَرْخَى سُدُولَهُ... - بَعْدَهَا مَجْرُورٌ لَفْظًا
وَاللَّهِ... لَا تَدْخُلُ إِلَّا عَلَى الْأَسْمَاءِ الظَّاهِرِ
جَاءَ وَالطَّقْسُ عَاصِفٌ - الْجُمْلَةُ بَعْدَهَا فِي مَحَلِّ نَصْبٍ حَالٍ
وَأَنْتِ أَيْضًا تُسَاعِدُهُ - يَدْخُلُ عَلَى الْجُمْلَةِ الْأَسْمِيَّةِ
مَا مِنْ أَحَدٍ إِلَّا وَفِيهِ عُيُوبٌ - يُزَادُ بَعْدَ إِلَّا لِلتَّوْكِيدِ
يَا يَوْسُفُونَ - فِي الْمَنَادَى الْمَبْنِيِّ لِلجَمْعِ الْمَذْكَرِ السَّالِمِ
ادْخُلُوا مَسَاكِنَكُمْ - مَبْنِيٌّ عَلَى السُّكُونِ فِي مَحَلِّ رَفْعٍ فَاعِلٍ

وراءك أَيُّهَا الْجُنْدِيُّ - بمعنى تَأَخَّرَ

وَشَكَانَ الْقَوْمُ - بمعنى أَسْرَعَ - بِأَخْذِ فَاعِلًا

وَا يَوْسُفَاهُ - يَوْسُفُ: مَنَادَى - الْأَلْفُ لِلنَّدْبَةِ - هَاءٌ لِلتَّكْتِ

جاء واحدٌ من الرِّجالِ - حسب موقعه

عاد واحدٌ وعشرون رجلاً - الأوَّلُ حسب موقعه والثَّانِي مَعْطُوفٌ مُلْحَقٌ بِجَمْعِ الْمَذْكَرِ السَّالِمِ

يذُرَّسان - مَبْنِيٌّ عَلَى السُّكُونِ فِي مَحَلِّ رَفْعٍ فَاعِلٍ

قدم الولدان - فِي الْمَثْنِيِّ

أَحْبَبْتُ أَخَاكَ - فِي الْأَسْمَاءِ الْخَمْسَةِ

يا تَلْمِيزَانِ - مَعَ الْمَنَادَى الْمَبْنِيِّ فِي الْمَثْنِيِّ وَمَعَ أَسْمَاءِ الْإِشَارَةِ وَالْمَوْصُولِ

وَا يَوْسُفَاهُ - يَكُونُ فِي النَّدَاءِ وَالنَّدْبَةِ

يا رَبِّا - مَقْلُوبٌ عَنِ الْيَاءِ وَنُونِ التَّوْكِيدِ

اسْمَعْنَانِ - يَفْضَلُ بَيْنَ نُونِ النَّسْوَةِ وَنُونِ التَّوْكِيدِ

فَحَمَلٌ كُلُّ قَلْبٍ مَا أَطَاقَا... - لِحُضُورِ شَعْرِيَّةِ

تُرِيدِينَ لَقِيَانِ الْمَعَالِي رَحِيصَةً... - فِي الْأَفْعَالِ الْخَمْسَةِ وَمُلْحَقَاتِهَا

أَعْطَيْتُ كِتَابِي - لِلنَّصْبِ وَالْجَرِّ

رَأَيْتُ الْوَالِدَيْنِ - فِي الْمَثْنِيِّ وَجَمْعِ الْمَذْكَرِ السَّالِمِ

مَرَرْتُ بِذِي الْقَرْيَتَيْنِ - فِي الْمَثْنِيِّ وَجَمْعِ الْمَذْكَرِ السَّالِمِ وَالْأَسْمَاءِ الْخَمْسَةِ

زُرْتُ هَذَيْنِ اللَّذَيْنِ أَعْرَفْتُهُمَا - فِي أَسْمَاءِ الْإِشَارَةِ وَالْأَسْمَاءِ الْمَوْصُولَةِ

اسم فعل
حرف تنبيه
ضمير للمؤنث

ها

اسم فعل

هيهاتُ

حرف عطف

و

حرف نصب فرعي

واو المعية

واو رُبِّ

واو القسم

واو الحال

حرف ابتداء

حرف زائد

علامة بناء

ضمير للذکور

اسم فعل

وراءك

اسم فعل

وشكان

نداء وتذبذبة

وا

اسم عدد

واحد

اسم عدد

٢١

ضمير رفع

الألف

علامة رفع

علامة نصب

حرف بناء

حرف ندبة

حرف مقلوب

حرف فاصل

حرف زائد

ضمير المخاطب

ي

ضمير المتكلم

علامة نصب

علامة جر

علامة بناء

معجم بالمُعْرَبَاتِ - ١٩ - حالات إعرابها - أمثلة - فوائد عامة

يقولون ما لا يفعلون - يرفع بثبوت النون وينصب ويجزم بحذفها	الأفعال الخمسة	يفعلون
اتجهتُ يمينَ الجبلِ - معرب ويبنى على الضم إذا قطع عن الإضافة لفظاً لا معنى	ظرف مكان	يمين
يا أيُّها اللُّبْنَانِيُّونَ	حرف نداء	يا
يا لَيْتِي كُنْتُ مَعَهُ - ويجوز إعرابه حرف نداء	حرف تنبيه	

وقال أبو عَمَّان المازيني

مَنْ أَرَادَ أَنْ يَعْمَلَ كِتَابًا كَبِيرًا فِي الشُّحْرِ بَعْدَ سَيِّئَاتِهِ
فَلْيَسْتَعِزَّ

١٥

١٥

مِشْرُ الْمَصْطَلِحَاتِ وَالْأَدْوَاتِ

إرشادات وفوائد:

- ذُكرت الألف قبل الهمزة.
- عوِيلَ الحرف المشدّد والهمزة الممدودة، كحرف واحد.
- في المصطلح المركّب الأوليّة للكلمة الأولى، مثلاً: « لا الناهية» تأتي قبل « لات ».
- مصطلح « حروف » يغني عن: حرف وأحرف.
- حُذفت (ال) من المصطلحات والمفردات، إلّا عند الضّرورة.
- إذا كان للمصطلح أو المفردة تسميتان أو أكثر، تُذكر الصّفحات في التّسمية الأشهر، وتُحال في التّسميات الأخرى إلى تلك التّسمية.
- غاية هذا المسرد تسهيل البحث عن الدّروس والمصطلحات والمفردات لمعرفة طبيعتها واحوالها الصّرفيّة والإعرابيّة.

المُصْطَلَحَات وَالْأَدَوَاتُ

مِسْرَد - ١

إِسْم ٣، ٤، ٣٧، ٣٨، ٥٠، ٥٢، ٦٤، ٢٨١	أدوات التَّحْضِيض ١٨٤	أ -
إِسْم اسْتِفْهَام ٦٤، ٦٥، ٨٩، ٩٧، ١٥٣، ٢٨٢، ١٥٦	أدوات الشَّرْط ١٨٤، ١٤٤	١ - ٢١، ٣٠٢، ٣٤
إِسْم إِشَارَةٌ ٦٤، ٦٥، ٩٦، ١٠٢، ١٥٦، ٢٨٢، ٢١٨، ١٩١	أدوات العَرَض ١٨٤	٢١ - ٢٦، ٢٨، ٧٨، ٢٨٥
إِسْم آلَةٌ ٩٢	أدوات مصدرية (أَنْظَرُ: حروف مصدرية).	٢١ أ
إِسْم إِنَّ ١٥١، ١٦١	أدوات الموصول ١٨٤	٢٣ - ٢٦، ٢٨، ١٨٦، ٢٨٥
إِسْم تَفْضِيل ٦٣، ٧٧، ٨٨، ٨٩، ٩٠، ١٣٨، ١٤٠، ١٧٨، ١٨٤، ٢٠١	أدوات النفي ١٤٢	أب ١٠٥، ٢٨٥
إِسْم جَامِد ٣٨، ٧٧، ٩١، ٩٢، ١٥٤	إِذْ ٢٣ - ٢٥، ٢٨، ١٠٢، ١٦٨، ١٩٣، ٢٨٦، ٢١٤	إبتداء ٢٣، ٢٤، ٣٠، ٣٢، ٣٤، ١٦٨، ١٨٤
إِسْم جَمْع ٦٠، ١٠٧	إِذَا ٢٣ - ٢٥، ٢٨، ٩٨، ١٠٢، ١٨٤، ١٩٣، ٢١٤، ٢٨٦	إبتدأ ١٦٢، ١٦٥
إِسْم جَمْع جِنْسِي ٦٠	إِذَا الفُجَائِيَّة ١٤٥، ١٥٢، ١٥٥، ١٥٨، ١٨٤، ١٦٨	أبدأ ١٠٢، ٢٨٥
إِسْم جِنْس ٦٤، ٧١، ١٠٧	إِذَا ٢٣، ٢٤، ٢٨، ٢٨٦	أبْصَرَ ١٧٥
إِسْم ذَات ٣٨	إِذَا الفُجَائِيَّة ١٨٤، ١٦٨	إبن ١٨٧
إِسْم زَمَان ٩١	آذَار ١٠٢	أبوان ٥٦
إِسْم شَرْط ٦٤، ٦٥، ٩٨، ١٥٣، ١٥٦، ٢٨٢	إِذَا ٢٣ - ٢٦، ٢٨، ٩٨، ١٤٤، ٢٨٦	أَتَّخَذَ الفِعْل ١١٨
إِسْم صَحِيح ٥١	إِذَنْ ٢٣ - ٢٦، ٢٨، ١٤٣، ٢٨٦	أَتَّخَذَ ١٧٥
إِسْم صَوْت ١٠٣، ١٠٤	أَرَى ١٧٧، ٢٨٥	أثنَا عَشْر ٢٨٥
إِسْم عَلَم ٦٤، ٧١، ٧٢، ٧٧، ٩٠، ٢١٨	أَرَأَيْتَكَ ١٠٣	أثنان ٥٦، ٢٨٥
إِسْم فَاعِل ٧٧، ٨٠، ٨١، ٨٤ - ٨٧، ١٣٨، ١٤٠، ١٧٣، ١٧٤، ١٧٨	إِرْتَدَّ ١٦٢	إثنان وعشرون ٢٨٥
٢١٣	إِزَاء ١٠٢، ٢١٢، ٢٨٦	إثنان ٥٦
إِسْم فِعْل ٦٤، ٦٥، ١٠٣، ١٠٤، ١٣٨، ١٤٠، ١٧٤، ١٧٨، ١٨٤، ٢٠١	أَسْبُوع ١٠٢	أَجَلَ ٢٣ - ٢٥، ٢٨، ٢٨٥
٢٨٢	إِسْتِثْنَاء ١٢٣	أَجْمَع ٢٢١، ٢٨٥
إِسْم فِعْل أَمْر ١٠٣	إِسْتِثْنَاء ٢٣، ٢٤، ٢٩، ٣١، ١٥١، ١٩٧، ٢٠٤، ٢٠٥، ٢٨٢	أَجُوف ٨٢، ١١٣، ١١٦، ١٢٠، ١٣٠
إِسْم فِعْل قِيَاسِي ١٠٣	إِسْتِثْنَاء مُتَّصِل ٢٠٤	أَجُوف واوِي ١١٦
إِسْم فِعْل مَاضٍ ١٠٣	إِسْتِثْنَاء مُفْرَغ ٢٠٤	أَجُوف يائِي ١١٦
إِسْم فِعْل مَرْتَجِل ١٠٣	إِسْتِثْنَاء مُنْقَطِع ٢٠٤	أَحَدَ عَشْر ٢٨٥
إِسْم فِعْل مُضَارِع ١٠٣	إِسْتِحَال ١٦٢	أَحْمَد ٢٨٥
إِسْم فِعْل مَنْقُول ١٠٣، ١٠٤	إِسْتِدْرَاك ٢٣، ٢٤، ٣١، ٣٢	أَخ ١٠٥، ٢٨٥
إِسْم فِعْل نَاقِص ١٤٦	إِسْتِصْنَع ١٧٦	أَخْبَرَ ١٧٧
إِسْم كَاذ ١٥١، ١٦١	إِسْتِغَاثَةٌ ١٧٣، ١٨٨	أَخْتَارَ ١٧٦
إِسْم كَان ١٥١، ١٦١	إِسْتِغْفَرَ ١٧٦	أَخْتِصَّاص ١٣٩، ١٧٣، ١٨٣
إِسْم لَا النَّافِيَةَ لِلْجِنْس ٦٤، ٦٥، ١٥١، ١٦١	إِسْتِفْتَاح ٢٣، ٢٤، ٢٨، ٢٩	أَخْتِصَّاص الظَّرْف ١٤١
	إِسْتِفْهَام ٢٣، ٢٤، ٣٣، ٣٤، ٨١، ١٢٢، ١٤٣، ١٥٦	أَخْتِصَّاص المَضْر ١٤٦
	إِسْتِفْهَام إنْكَارِي ٩٠	أَخْتِصَّاص النَّكْرَةِ ١٥٢
	إِسْتِقْبَال ٢٣، ٢٤، ٣١	أَخَذَ ١٦٢، ١٦٥
	أَسْكَنَ ١٧٦	أَخْر ٢٨٥
	٣٠٧	أَخْلَقَ ١٦٢، ١٦٥
		إِدْغَام ٦، ١٠، ٦٨
		أدوات الاستفهام ١٨٤

المصطلحات والأدوات

-٢-

مِسْرَد

إفراد ٥٢	الإضافة إلى الجملة ٢١٤	إِسْمٌ ما ١٥١ ، ١٦١
الأفعال الخمسة ١٢٣ ، ١٤٦ - ١٤٨ ، ٢٨٣	الإضافة إلى المعرفة ٥٤	إِسْمٌ مبالغة ٨٦ ، ٨٧ ، ١٣٨ ، ١٤٠ ، ١٧٣ ، ١٧٨
أفعال الذَّم ٢٠٣	إضافة بيانية ٢١٣	إِسْمٌ مبنية ٦٥
أفعال الرجاء ١٦٥	إضافة صيغة إلى موصوف ٢١٣	إِسْمٌ مبنية بناءً عارضاً ٦٤
أفعال الشروع ١٦٥	إضافة غير محضة ٢١١	إِسْمٌ مبنية بناءً لازماً ٦٤ ، ٦٥
أفعال العتبة ١١٦	إضافة لفظية ٨٣ ، ٨٥ ، ٢٠١ ، ٢١١ ، ٢١٣	إِسْمٌ مُجرّد ٥٠
أفعال القلوب ١٧٥ ، ١٩٢ ، ٢٨٣	إضافة محضة ٢١١	إِسْمٌ مرّة ٧٣ ، ٧٧
أفعال المدح ٢٠٣	إضافة معنوية ٨٣ ، ٢٠١ ، ٢١١ ، ٢١٢	إِسْمٌ مزيد ٥٠
أفعال مُعرّبة ٦٨	أضحى ١٦٢ - ١٦٤	إِسْمٌ مصدر ٧٣ ، ٧٧ ، ٧٩ ، ١٩١
أفعال المقاربة ١٦٥	إضراب ٢٣ ، ٢٤ ، ٢٩ ، ٣٠ ، ٣٢	إِسْمٌ معنى ٣٨
أفعال ناقصة ١٦٣ - ١٦٥	أطعم ١٧٦	إِسْمٌ مفرد ٦٤ ، ٦٦
أفعل ٢٨٦	إعراب ٦٦ ، ١٨٩ ، ٢٧٩	إِسْمٌ مفعول ٧٧ ، ٨٢ ، ٨٣ ، ١٣٨ ، ١٤١
أفعل به ١٨١ ، ٢٨٦	إعراب الاسم ١٦ ، ١٥١	إِسْمٌ ١٧٣ ، ١٧٤ ، ١٧٨ ، ٢١٣
أفعل التعجب ٩٠ ، ١٣٨ ، ١٤٠ ، ١٧٣ ، ١٨١	إعراب بحركات ظاهرة ٥٧	إِسْمٌ مكان ٩١
أفعل التفضيل (أنظر: اسم تفضيل).	إعراب تقديرية ٦٦	إِسْمٌ موصول ٢٨ ، ٦٤ ، ٦٥ ، ٩٨ - ١٠٠ ، ١٥٦
أقبل ١٦٢ ، ١٦٥	إعراب التوابع ١٦	إِسْمٌ مشتق ٣٨ ، ١٧٨
أل ٢٣ - ٢٥ ، ٢٨ ، ٥٤ ، ٦٠ ، ٩٩ ، ٢١١ - ٢١٣	إعراب الجمل ١٦	إِسْمٌ مُعرّب ٦٦ ، ٦٨
إلى ٢٣ - ٢٦ ، ٢٩ ، ٢١٠ ، ٢٨٧	إعراب الحرف ١٦	إِسْمٌ مُنصرف ٦٤
ألا ٢٣ - ٢٥ ، ٢٨ ، ٢٨٧	إعراب ظاهر ٦٦	إِسْمٌ نوع ٧٣ ، ٧٧
ألا الاستفتاحية ١٦٨	إعراب الطّرف ١٦	أَسْمَاءُ الإضافة ٢٨٢
ألا ٢٣ - ٢٥ ، ٢٨ ، ٢٨٧	إعراب لفظي ١٨٧ - ١٨٩	أَسْمَاءُ الجهات ٦٤ ، ٦٥
إلا ٢٣ - ٢٦ ، ٢٩ ، ١٦٩ ، ٢٠٤ ، ٢٨٧	إعراب الفعل ١٧ ، ١٣٧ ، ١٤٧ ، ١٤٨	أَسْمَاءُ خمسة ٦٤ ، ٦٦ ، ١٠٥ ، ٢٨٢
إلام ٢٨٧	إعراب مَحَلِّي ٦٦ ، ٨٥ ، ٨٧ ، ٨٩ ، ١٨٧ - ١٩٩	أَسْمَاءُ المقادير ٢٠٢
الآن ١٠٢ ، ١٩٣ ، ٢٨٧	إعراب مُقدّر (أنظر: إعراب تقديرية).	أَسْتَنْبَأَ ١٧٥
التفاء الساكنين ١٤ ، ٦٨	أعطى ١٧٦ ، ٢٨٦	أَشْتَغَالَ ١٣٩ ، ١٧٣ ، ١٨٤
ألذي ٢٨٦	إعلان ٧	أَشْتَغَالَ المحلّ ٦٨
أللذان ٢٨٧	إعلان بالثسكين ٩	أَشْتِاقَ ٣٩ - ٤٣
إلغاء ١٧٥	إعلان بالحذف ٩	أَشْتِاقَ المصادر ٤٢
ألف ١٠٧ ، ٢٨٦	إعلان بالقلب ٨	أَشْفَاقَ ٢٣ ، ٣٢
ألف التأنيث ٥٣	إعلان الهمزة ٧ ، ١٠	أَشْيَاءَ ٢٨٦
ألف المشي ٥٦ ، ١٤٦	إعلان وإدغام ١٠	أَصْبَحَ ١٦٢ - ١٦٤
ألف النّدية ١٨٩	أعلم ١٧٧	أَصْدِقَاءَ ٢٨٦
ألنفي ١٧٥	إغراء ١٣٩ ، ١٧٣ ، ١٨٢	أَصْلُ المشتقات ٢٨ ، ٤٢
ألفاظ ملازمة للنّداء ١٨٧	أف ، أف ، أف ١٠٣ ، ٢٨٦	أَصْلًا ٢٨٦
ألنقاب إعراب ٦٦	أفًا ١٠٣	أَضْرَ ١٦٢
ألنقاب بناء ٦٥	أفاعيل ١٥١ ، ١٩٧	إضافة ٨٩ ، ١٤١ ، ١٥٢ ، ٢١١ - ٢١٤
	أفة ١٠٣	
	٣٠٨	

المصطلحات والأدوات

٣- مصدر

٢٨٧ ، ١٠٣	إلَيْكَ	٢٨٧ ، ١٠٣
أمّ ٢٣ - ٢٦ ، ٢٩ ، ٢٢٤ ، ٢٨٧		
أما ٢٣ - ٢٥ ، ٢٩ ، ١٦٨ ، ٢٨٨		
أما ٢٣ - ٢٥ ، ٢٩ ، ٩٨ ، ٢٨٨		
إما ٢٣ - ٢٥ ، ٢٩ ، ٢٨٨		
أمام ١٠٢ ، ٢١٢ ، ٢٨٨		
أمامك ١٠٣ ، ٢٨٨		
امتلاء ١١٩		
أمثلة المبالغة (أنظر: اسم مبالغة).		
أمد ١٠٢		
أمدًا ٢٨٧		
أمر ١٧٦		
أمر ٢٣ ، ٢٤ ، ٣٢ ، ١٢٢ ، ١٤٣		
أمر بالصيغة ١١٤		
أمر باللام ١١٤		
أمر مؤكّد ١٢٢ ، ١٢٥ ، ١٣٤		
أمس ١٠٢ ، ٢٨٧		
أمسى ١٦٢ - ١٦٤		
آمين ١٠٢ ، ٢٨٥		
أن ٢٣ - ٢٥ ، ٢٩ ، ٧٨ ، ١٤٣ ، ١٦٧ ، ٢٨٨		
أن مصدرية ١٦٤		
إن ٢٣ - ٢٦ ، ٢٩ ، ٩٨ ، ١٤٢ ، ١٤٤ ، ١٦٢ ، ١٦٦ ، ١٦٧ ، ١٨٤ ، ٢٨٨		
أنّ ٢٣ - ٢٦ ، ٧٨ ، ١٦٧ ، ٢٨٨		
إنّ ٢٥ ، ٢٦ ، ٢٩ ، ١٦٧ ، ١٧٥		
إنّ وأخواتها ١٦١ ، ١٦٢ ، ١٦٧ ، ٢٨٣		
أنّى ٩٧ ، ٩٨ ، ١٠٢ ، ١٤٤ ، ١٩٣ ، ٢٨٨		
آناء ١٠٢ ، ٢٨٥		
أنبأ ١٧٧		
إنبرى ١٦٢ ، ١٦٥		
انتساب ١١٨		
أنسى ١٧٦		
أنشأ ١٦٢ ، ١٦٥		
أنشد ١٧٦		
إنشغال المحلّ بالحركة المناسبة ٦٨		
أنفأ ٢٨٥		
إنقلب ١٦٢		
ب ٢١ - ٢٦ ، ٣٠ ، ٢١٠ ، ٢٨٩		
باء زائدة ١٦٣ ، ١٦٦		
باب ستين ٥٧		
بات ١٦٢ - ١٦٤		
بئس ١٥٥ ، ١٥٨ ، ٢٠٣ ، ٢٨٩		
بؤسًا ٢٨٩		
بغ ١٠٣ ، ٢٨٩		
بد ١٠٣		
بدار ١٠٣		
بدل ١٥١ ، ١٨٧ ، ٢١٧ ، ٢٢٢ - ٢٢٤		
بدل اشتغال ٢٢٢		
بدل بغض ٢٢٢		
بدل تفصيل ٢٢٢		
بدل كلّ ٢٢٢		
بس ١٠٣		
بضع ١٠١ ، ١٠٦ ، ٢٨٩		
بطان ١٠٣ ، ٢٨٩		
بطلان عمل تيسر ١٦٣		
بعد ١٠٢ ، ١٩٣ ، ٢١٢ ، ٢٨٩		
بعدًا ٢٨٩		
بعض ٢١٢ ، ٢٩٠		
بعلبك ٢٩٠		
بغنة ٢٩٠		
بل ٢٣ - ٢٦ ، ٣٠ ، ٢٢٤ ، ٢٩٠		
بلي ٢٣ - ٢٥ ، ٣٠ ، ٢٩٠		
بلة ١٠٣ ، ٢٩٠		
بناء ٦٥ ، ١٤٧ ، ١٨٩ ، ٢٧٩		
بناء عارض ٦٥		
بناء على السكون ١٤٧		
بناء على الضمّ ١٤٧		
بناء على الفتح ٧٢ ، ١٤٧ ، ١٦٩		
بناء على الكسر ٧٢		
بناء الفعل ١٤٧ ، ١٤٨		
بناء لازم ٦٥		
به ١٠٣		
بيان عدد ١٤١ ، ١٩١		
آه ١٠٣ ، ٢٨٥		
أهلاً وسهلاً ١٨٢ ، ٢٨٨		
أز ٢٣ - ٢٦ ، ٢٩ ، ٩٨ ، ٢٢٤ ، ٢٨٨		
أزّاه ١٠٣		
أوزان اسم الآلة ٩٢		
أوزان الاسم المجرد ٥٠		
أوزان الاسم المزيد ٥٠		
أوزان أمثلة المبالغة ٨٦		
أوزان جمع التكرير ٦١		
أوزان جمع القلة ٥٩		
أوزان جمع الكثرة ٥٩		
أوزان الفعل المجرد ١١٦		
أوزان الفعل المزيد ١١٧ ، ١١٨ ، ١٣١ - ١٣٣		
أوزان المصدر المجرد ٧٤		
أوزان المصدر المزيد ٧٥		
أوشك ١٦٢ ، ١٦٥		
أول ٢١٢ ، ٢٨٨		
أولو ٢٨٨		
أي ٢٣ - ٢٦ ، ٣٠ ، ١٨٦ ، ٢٨٩		
أي ٢٤ ، ٩٧ - ٩٩ ، ١٤٤ ، ١٨٣ ، ٢١٢ ، ٢٨٩ ، ٢٢٥		
أي الاستفهامية ١٩١		
أي الشرطية ١٩١		
إي ٢٣ - ٢٥ ، ٣٠ ، ٢٨٩		
أي ٢٣ - ٢٦ ، ٢٨ ، ٢٨٥		
أيا ٢٣ - ٢٦ ، ٣٠ ، ١٨٦ ، ٢٨٩		
إياك ١٨٢ ، ٢٨٩		
إيان ٩٧ ، ٩٨ ، ١٠٢ ، ١٤٤ ، ١٩٣ ، ٢٨٩		
أيتها ١٨٣		
أيضًا ٢٨٩		
إيضاح ٢١٨		
أين ٩٧ ، ٩٨ ، ١٠٢ ، ١٩٣ ، ٢٨٩		
أيتما ٩٨ ، ١٤٤ ، ٢٨٩		
إيه ١٠٣		

المصطلحات والأدوات

-٤-

مِسْرَد

تلقاء ٢١٢، ٢٩٠
 تَمَنُّ ٢٣، ٢٤، ٣٢، ٣٣، ١٢٢، ١٤٣
 تَمْيِيز ٨٥، ٨٨ - ٩٠، ٩٧، ١٠١، ١٠٧،
 ١٥١، ١٩٧، ٢٠٢، ٢٠٣
 تَمْيِيز الجُمْلَة (أَنْظَرُ: تَمْيِيز النِّسْبَة).
 تَمْيِيز المَفْرُودِ ٢٠٢
 تَمْيِيز النِّسْبَة ٢٠٢
 تَنَازُع ١٧٣، ١٨٤، ١٨٥
 تَنْبِيَه ٢٣، ٢٤، ٢٨، ٣٣، ٣٤، ١٨٧
 تَنْدِيم ٢٣، ٢٤، ٢٨، ٣٤
 تَنْكِيَر ٥٢
 تَنْوِين ٥، ٥٤، ٢١١
 تَنْوِينُ التَّمَكُّنِ ٥٤
 تَنْوِينُ التَّنْكِيرِ ٥٤
 تَنْوِينُ الحِكَايَة ٥٤
 تَنْوِينُ شَاذٍ ٥٤
 تَنْوِينُ الضَّرُورَة ٥٤
 تَنْوِينُ العِوَضِ ٥٤
 تَنْوِينُ غَالِي ٥٤
 تَنْوِينُ المُقَابَلَة ٥٤
 تَوَابِع ١٥١، ٢١٧، ٢٢٦
 تَوَاضُع ١٨٣
 تَوَكِيد ٢٣، ٢٤، ٢٩ - ٣١، ٣٣، ١٢٥،
 ١٥١، ٢١٧، ٢١٨، ٢٢١
 ٢٢٣، ٢٨٢
 تَوَكِيد التَّوَكِيدِ ٢٢١
 تَوَكِيد لَفْظِي ٢٢١
 تَوَكِيد مَعْنَوِي ٢٢١

تَذْكِير وَتَأْنِيث ٥٣
 تَرْتِيب ١٩٨
 تَرْجُحٌ ٢٣، ٢٤، ٣١، ٣٢، ١٢٢، ١٤٣
 تَرْخِيمٌ ٢١٨، ٢٢٠
 تَرْخِيمٌ ١٧٣، ١٩٠
 تَرَكَ ١٧٥
 تَسْعِير ١٩٨
 تَشْبِيَه ٢٣، ٢٤، ٣١، ١٩٨
 تَصْرِيْف ٢٣، ٢٤، ٣٠، ٣٣، ٣٤
 تَصْرِيْف الفِعْلِ ١٢٣ - ١٣٤
 تَصْغِير ٥٢، ٦٣، ١٥٢
 تَضْعِيف ١١٩، ١٢١
 تَعَالَى ١٠٤
 تَعَجُّبٌ ٢٣، ٢٤، ٣٢، ٣٣، ٩٠، ١٨٨
 ٢٨٣
 تَعْدِيَة ١١٨
 تَعْدِيَة أَفْعَلِ التَّفْضِيلِ ٩٠
 تَعَدَّرَ ٦٨
 تَعْرِيف ٢٣، ٢٤، ٢٨، ٥٢، ٢١١
 تَعْرِيف النِّكْرَة ٥٤
 تَعَسَّأَ ٢٩٠
 تَعَلَّمَ ١٧٥
 تَعْلِيْق ١٧٥، ١٧٧
 تَعْلِيل ٢٣، ٢٤، ٢٨، ٣٠ - ٣٣
 تَغْيِير لَفْظِي ١٦٢
 تَغْيِير مَعْنَوِي ١٦٢
 تَفْسِير ٢٣، ٢٤، ٢٩، ٣٠
 تَفْصِيل ٢٣، ٢٤، ٢٩، ٣٣، ١٩٨
 تَفْضِيل ٩٠، ١٨١
 تَفَكَّرَ ١٧٥
 تَقْدِير عِلَامَاتِ الإِعْرَابِ ٦٨
 تَقْدِيم الخَبَرِ ١٥٣، ١٥٦، ١٦٣، ١٦٤
 تَقْدِيم الفَاعِلِ ١٣٩
 تَقْدِيم المَفْعُولِ بِهِ ١٣٩
 تَقْرِيب ٦٣
 تَقْلِيل ٢٣، ٢٤، ٣٠، ٣١، ٦٣
 تَكْنِيَر ٢٣، ٢٤، ٣٠، ١١٨
 تَكْلُفٌ ١١٨
 ٣١٠

تَبْيَان نَوْعِ ١٤١، ١٩١
 تَبِيَّت ١٠٣
 تَبَيَّنَ ٢٠٤، ٢٠٥، ٢٩٠
 تَبَيَّنَ ٢١٢، ٢٩٠
 تَبَيَّنَ تَبَيَّنَ ١٠٢
 تَبَيَّنَا ١٠٢، ١٩٣، ٢٩٠
 تَبَيَّنَمَا ١٠٣، ١٩٣، ٢٩٠

ت

ت ٢١ - ٢٦، ٣٠، ٣١، ٢١٠، ٢٩٠
 تَاء تَأْنِيث ٩١، ١٩٠
 تَاء طَوِيلَة ١٤
 تَاء مَبَالِغَة ٨٦
 تَأْكِيد ١٩١
 تَأْنِيث ٥٢
 تَأْنِيث الصِّفَاتِ ٥٣
 تَابِع ٢٢٦
 تَابِع المُنَادَى ١٨٦، ١٨٧
 تَارَة ٢٩٠
 تَبَدَّلَ ١٦٢
 تَثْنِيَة ٥٢
 تَجَاه ٢١٢، ٢٩٠
 تَجَرَّدَ ١٨٠
 تَحَبُّبٌ ٦٣
 تَحْت ١٠٢، ١٩٣، ٢٩٠
 تَحْذِير ١٣٩، ١٧٣، ١٨٢
 تَحْضِيْضٌ ٢٣، ٢٤، ٢٨، ٣٢ - ٣٤،
 ١٣٢، ١٤٣
 تَحْقِير ٦٣
 تَحْقِيق ٢٣، ٢٤، ٣١
 تَحْوَلٌ ١٦٢
 تَحْوَلٌ ١١٨، ١٦٤
 تَحْوِيل ١٧٥
 تَحْذٌ ١٧٥
 تَحْضِيْصٌ ١٥٧، ٢١١، ٢١٨، ٢٢٤
 تَحْضِيْر ٢٣، ٢٤، ٢٩
 تَذْكِير ٥٢

ث

ث ٢١، ٢٢
 ثُبُوت ٨٣، ٨٤
 ثُبُوت التَّوْنِ ١٤٦، ١٤٧
 ثِقْلٌ ٦٨
 ثَلَاثِيٌّ لَازِمٌ ٨٤
 ثَمَّ ١٠٢، ٢٩١
 ثُمَّ ٢٣ - ٢٦، ٣٠، ١٤٣، ٢٢٤، ٢٩١

المصطلحات والأدوات

-٥-

مصدر

٢٩١	جُمْلَةٌ حَالِيَّةٌ ١٥٢، ١٩٩	ثَمَانٍ ١٠٧
حَتَّى الْإِبْتِدَائِيَّةِ ١٦٨	جُمْلَةٌ خَبْرِيَّةٌ ١٠٠، ١٥٢، ١٥٨، ٢١٤،	ثَمَّةٌ ٢٩١
حَتَّى هَلَا ١٠٣	٢٢٠	ثَمَّتَ ١٠٢
حَجَا ١٧٥	جُمْلَةٌ شَرْطِيَّةٌ ١٤٥، ١٥٤، ١٥٨، ٢٢٠،	ثُمَّتَ ٢٣، ٢٤، ٢٩١
حَدَّثَ ١٧٧	جُمْلَةٌ طَلْبِيَّةٌ ١٥٣، ١٥٨، ٢٢٠	ثُنَانٍ ٥٦
حُدُوثٌ ٨٠، ٨٤، ٨٦	جُمْلَةٌ فِعْلِيَّةٌ ١٥، ١١٤، ١٣٨، ١٣٩،	
حِذَاءٌ ٢١٢	١٥٤، ١٦٢، ١٦٧، ١٩٩، ٢١٤،	
حِذَارٍ ٢٩١	٢٢٣	
حَذَفَ حَرْفَ الْعِلَّةِ ١٤٧	جُمْلَةٌ قَوْلٌ ١٠١	
حَذَفَ الْخَبَرَ ١٥٥، ١٥٨	جُمْلَةٌ مُثَبِّتَةٌ ١٤٢، ١٩٩، ٢٠٤،	ج ٢١، ٢٢
حَذَفَ الْفِعْلَ ١٣٩، ١٨٢ - ١٨٨، ١٨٦ -	جُمْلَةٌ مَنْفِيَّةٌ ١٤٢، ١٩٩، ٢٠٤،	جَارٌ وَمَجْرُورٌ ١٠٠، ١٥٣، ١٥٥، ١٥٧،
١٩١	جُمْلَةٌ نَعْتِيَّةٌ ١٥٢، ٢٢٠،	١٥٨
حَذَفَ كَانَ ١٦٣، ١٦٤	جَمِيعٌ ٢١٢، ٢٢١، ٢٩١	جَامِدٌ (أَنْظَرُ: اسْمُ جَامِدٍ)
حَذَفَ الْمَبْتَدَأَ ١٥٥، ١٥٨	جِهَاتٌ سِتٌّ ١٠٢، ٢١٢، ٢٨٢،	جَزٌّ ٢٥، ٦٦
حَذَفَ الْمَفْعُولَ بِهِ ١٣٩	جِهَةٌ ١٠٢	جَزٌّ بِالْإِضَافَةِ ٨٧
حَذَفَ النَّونَ ١٤٦، ١٤٧	جَوَابٌ ٢٣، ٢٤، ٢٨، ٣٠، ٣٢، ٣٣،	جَزَى ١٧٦
حَرَى ١٦٢، ١٦٥	١٤٤، ١٤٥	جَزَاءٌ (أَنْظَرُ: جَوَابٌ).
حَرْفٌ ٣، ٤، ٢١، ٢٨١، ٢٨٣	جَوَابٌ اسْتِفْهَامٌ ١٥٨	جَزَمَ ٢٥، ١٢٥، ١٤٢، ١٤٤
حَرَكَةٌ إِعْرَابِيَّةٌ ١٨٩	جَوَابٌ طَلَبٌ ١٤٥	جَزَمَ الْمَضَارِعَ ١٤٤
حَرَكَةٌ بِنَائِيَّةٌ ١٨٩	جَوَابٌ قَسَمٌ ١٢٢، ١٥٥، ١٥٨، ١٦٨،	جَعَلَ ١٦٢، ١٦٥، ١٧٥
حُرُوفٌ ١٣، ١٨٤	جَوَابٌ لَوْلَا ١٥٨	جَلَّلَ ٢٣ - ٢٥، ٣٠، ٢٩١
حُرُوفٌ أَبْجَدِيَّةٌ ٢١	جَوَازِمٌ ١٣٠، ١٤٧	جَمَعَ ٥٢
حُرُوفٌ اسْتِثْنَاءٌ ٢٦	جُوتٌ ١٠٣	جَمَعَ أَعْلَامٌ ٦٠
حُرُوفٌ جَزْرٌ ٢٦، ٧٨، ٢١٠	جَيْرٌ ٢٣ - ٢٥، ٣٠، ٢٩١	جَمَعَ تَكْسِيرٌ ٥٩ - ٦١، ٦٤، ٦٦
حُرُوفٌ جَزْمٌ ٢٦، ١٤٤		جَمَعَ جَمْعٌ ٥٩، ٦٠
حُرُوفٌ خَلْقٌ ٢٢		جَمَعَ قَلَّةٌ ٥٩، ٦٣، ١٠٦
حُرُوفٌ زِيَادَةٌ ٥٠		جَمَعَ كَثْرَةٌ ٥٩، ٦٣
حُرُوفٌ شَدِيدَةٌ ١٢		جَمَعَ مُؤَنَّثٌ سَالِمٌ ٥٧ - ٦٠، ٦٤، ٦٦
حُرُوفٌ شَرْطٌ ٩٨		جَمَعَ مَذْكَرٌ سَالِمٌ ٦٦، ٦٨
حُرُوفٌ شَمْسِيَّةٌ ٢٢	ح ٢١، ٢٢	جَمَعَ مَرَكَّبَاتٌ ٦٠
حُرُوفٌ صَفِيرٌ ٢٢	حَادِي ١٠٨	جَمْعَةٌ ١٠٢
حُرُوفٌ عَامِلَةٌ ٢٦	حَارٌ ١٦٢	جَمَلٌ لَهَا مَحَلٌّ ١٥
حُرُوفٌ عَطْفٌ ٢٦	حَاشَا ٢٣ - ٢٦، ٣٠، ٣٠٤، ٢٠٥، ٢١٠،	جَمَلٌ لَا مَحَلَّ لَهَا ١٥
حُرُوفٌ عِلَّةٌ ٧، ١٢١، ١٢٣	٢٩١	جُمْلَةٌ ١٥، ١٨٦، ١٩٩
حُرُوفٌ غَيْرٌ عَامِلَةٌ ٢٦	حَالٌ ٩٧، ٩٨، ١٥١، ١٥٥، ١٩٧ - ٢٠٢،	جُمْلَةٌ ابْتِدَائِيَّةٌ ١٥٢
حُرُوفٌ قَسَمٌ ٢١٠	حَالٌ مُؤَكَّدَةٌ ٢٠١	جُمْلَةٌ اخْتِصَاصٌ ١٨٣
حُرُوفٌ مَبَانٍ ٢١، ٢٢، ٢٦	حَبَبٌ ١٧٦	جُمْلَةٌ اسْمِيَّةٌ ١٥، ١٥٢ - ١٥٨، ١٦١،
حُرُوفٌ مُسْتَعْلِيَّةٌ ٢٢	حَبْدًا ١٣٤، ٢٠٣، ٢٩١	١٦٢، ١٦٦، ١٦٧، ١٦٩، ٢١٤
	حَتَّى ٢٣ - ٢٦، ٣٠، ١٤٣، ٢١٠، ٢٢٤،	جُمْلَةٌ إِنْشَائِيَّةٌ ١٠٠، ١٥٤، ٢٢٠،
	٣١١	

- ح -

- ج -

المصطلحات والأدوات

٦-

مصدر

— ذ —	— خ —	حروف مُشَبَّهة بالفعل ٧٨ ، ١٦٧ ، ١٨٤
ذ ٢١ ، ٢٢	خ ٢١ ، ٢٢	حروف مصدرية ٧٨
ذآ ٩٦ ، ٩٩	خاصة ٢٩٢	حروف مُضَارَعَة ١١٥
ذات ٢٩٢	خال ١٧٥	حروف معانٍ ٢١ ، ٢٣ ، ٢٦
ذَم ٢١٨ ، ٢٢٠ ، ٢٨٣	خَبَرَ ١٧٧	حروف معتلة ٢٢
ذو ٩٩ ، ١٠٥ ، ٢١٢ ، ٢٩٢	خَبِرَ ٨١ ، ١٥١ ، ١٥٨ ، ١٦١ ، ١٦٣	حروف مُعْجَمَة ٢٢
ذَيّت ١٠١ ، ٢٩٢	١٦٦ ، ١٦٨ ، ١٩١	حروف نداء ٢٦ ، ٨١ ، ١٨٦
— ر —	خَبِرَ إِنْ ١٥١ ، ١٦١	حروف نَسْخ ٢٦
ر ٢١ ، ٢٢	خَبِرَ كَأَنَّ ١٦١	حروف نَصَب ٢٦
رابطة جواب ٢٣ ، ٣١	خَبِرَ كَأَنَّ ١٥١ ، ١٦١	حروف نَصَب فَرْعِيّ ٢٦
راح ١٦٢	خَبِرَ لَا ١٥١	حروف نَصَب ومصدر ٧٨
رأى ١٧٥	خَبِرَ لَا النَّافِيَة لِلجِنْس ١٦١	حروف نَفْي ١٦٦
رُبّ ٢٣ - ٢٦ ، ٣٠ ، ٢١٠ ، ٢٩٢	خَبِرَ مَا ١٥١ ، ١٦١	حروف هِجَائِيَّة ٢١
رَبَّت ٢٣ ، ٢٤ ، ٢٩٢	خريف ١٠٢	حساب جُمَل ٢١
رَبِّيع ١٠٢	خطاب ٢٣ ، ٣١	حَسَب ١٧٥ ، ٢٩١
رَجَحان ١٧٥	خَلَا ٢٣ - ٢٦ ، ٣٠ ، ٣٠٤ ، ٣٠٥ ، ٣١٠	حَسَب ٢١٢
رَجَعَ ١٦٢	٢٩٢	حَصْر ١٥٧
رَدَع ٢٣ ، ٢٤ ، ٣١	خَلَاقًا ٢٩٢	حَقَّ الصَّدَارَة ٩٧ ، ٩٨ ، ١٠١ ، ١٥٣
رَزَق ١٧٦	خَلَفَ ٢٩٢	١٥٦ ، ١٥٨ ، ١٨١ ، ١٨٤
رَفَع ٦٦ ، ١٤٢	خَلَقَ ١١٩	حَقًّا ٢٩١
رَفَع على الفاعلية ٨٥	خميس ١٠٢	حِكَايَة ١٥١ ، ٢١٧ ، ٢٢٥
رَفَع المضارع ١٤٣	— د —	حِكَايَة جُمْلَة ٢٢٥
رُوِيذ ١٠٣	د ٢١ ، ٢٢	حِكَايَة مفرد ٢٢٥
رُوِيذك ١٠٣ ، ٢٩٢	دُخول في الصفة ١١٨	حِكَايَة مكتوب ٢٢٥
رِيث ١٠٢ ، ٢٩٣	ذرى ١٧٥	حِكَايَة ملفوظ ٢٢٥
رِيثما ١٠٢ ، ٢٩٣	ذراك ١٠٣	حِلْبَة ٨٤ ، ٨٨ ، ١١٩
— ز —	ذعا ١٧٦	حَم ١٠٥ ، ٢٩١
ز ٢١ ، ٢٢	ذعاء ١٥٢	حَمَادى ٢١٢
زائد ٣٤	ذَس ١١٩	حَمَلًا ٢٩١
زائدة ٢٣ ، ٢٨ - ٣٠ ، ٣٢ ، ٣٣	ذَوَالِيك ٢١٢ ، ٢٩٢	حَنَائِيك ٢١٢
	دون ٢٩٢	حَيّ ١٠٣ ، ٢٩٢
	دونك ١٠٣ ، ٢٩٢	حَيّ هلا ١٠٣
		حَيث ١٠٢ ، ١٦٨ ، ١٩٣ ، ٢١٤ ، ٢٩٢
		حَيثما ٩٨ ، ١٤٤ ، ٢٩٢
		حَيهَل ١٠٣
		حين ١٠٢

المصطلحات والأدوات

٧-

مِشْرَد

صِفَّة ١٥٢، ١٤١، ١٠٢، ٥٨، ٥٢
صِفَّة للإبْهَام ٣٣، ٢٣
صِفَّة مُشَبَّهَة ١٧٣، ١٤٠، ١٣٨، ٨٥، ٨٤
٢١٣، ١٨٤، ١٧٨، ١٧٤
صِلَّة مَوْصُول ١٦٨، ١٠٠، ٨١
صَمَّة ٢٩٤، ١٠٣
صَيَّر ١٧٥
صَيَّرَ ١١٨

— ض —

ض ٢٢، ٢١
ضَحْوَةٌ ٢٩٤
ضَمَّ ٦٥
ضَمَّة ٥
ضَمَّتَان ٥
ضَمِير ١٩١، ١٥٦، ٩٥، ٩٣، ٦٥، ٦٤
٢٨٢، ٢٢٤، ٢١٨
ضَمِير رَفَع مُتَحَرِّك ١٤٧
ضَمِير شَأْن ٩٥
ضَمِير عِمَاد (أَنْظَرُ: ضَمِير فَضْل).
ضَمِير فَضْل ١٥٧
ضَمِير مُتَّصِل ٩٤، ٩٣
ضَمِير مُسْتَتِر ٩٤، ٩٣
ضَمِير مُنْفَصِل ٩٤، ٩٣
ضَوَابِط ٥

— ط —

ط ٢٢، ٢١
طالَمَا ٢٩٤
طَرًّا ٢٩٤
طَفِقَ ١٦٥، ١٦٢
طَّ ٢١
طَلَّب ١٩١، ١٦٨، ١٤٣، ١١٨
طَلَّب مَحْض ١٤٣

— ش —

ش ٢٢، ٢١
شَبَاط ١٠٢
شِبْه ٢٩٣، ٢١٢
شِبْه جَمْع ٦٠
شِبْه جُمْلَة ١٩٩، ١٨٦، ١٥٤
شِبْه صَحِيح ٦٢، ٥١
شِبْه فِعْل ١٩٤، ١٤٠، ١٣٨
شَبِيه بِالْفِعْلِ ١٨٠، ١٧٨
شَتَان ٢٩٣، ١٠٣
شَدَّ ٥

شَرَط ٢٣، ٢٤، ٢٩، ٣١، ٣٣، ١٤٤، ١٤٥
شَرَط وَقَسَم ١٤٥
شَرَطِيَّة ٢٨
شَرَعَ ١٦٦، ١٦٥
شِكَايَة ١١٨
شَمَال ١٠٢، ٢٩٣
شَهْر ١٠٢
شِين عَشْرَة ١٠٧

— ص —

ص ٢٢، ٢١
صاحِب الحال ١٩٨ - ٢٠١
صار ١٦٢ - ١٦٤
صَبَاح مَسَاء ١٠٢، ٢٩٣
صَبْرًا ٢٩٣
صَدَارَة (أَنْظَرُ: حَقِّ الصَّدَارَة).
صَدَقَ ١٧٦
صَدَقًا ٢٩٣
صَرَاخَة ٢٩٣
صَرَفَ ٣
صِغَات للمذَكَّر والمؤنَّث ٥٣

زَعَمَ ١٧٥، ٢٩٣
زَمَان ١٠٢
زَه ١٠٣
زَوَّجَ ١٧٦
زَوَّدَ ١٧٦
زِيَادَة ٢٤
زِيَادَة بِيَان ١٨٣
زِيَادَة حُرُوف ١٣
زِيَادَة كَان ١٦٣، ١٨١

— س —

س ٢١ - ٢٥، ٣١، ١١٤، ٢٩٣
سَاءَ ٢٠٣، ٢٩٣
سَائِر ٢١٢
سَاعَة ١٠٢
سَالِم (أَنْظَرُ: فِعْل سَالِم).
سَأَ ١٠٣
سَأَلَ ١٧٥
سَبَّحَان ٢١٢، ٢٩٣
سَحَقًا ٢٩٣
سَدَّ مَسَدَ ١٥٥، ١٥٦، ١٥٨، ١٧٥
٢١٨، ٢٠١
سَرًّا ٢٩٣
سِرْعَان ٢٩٣
سَعْدِيك ٢١٢
سَقَى ١٧٦
سَكَّتَ ٢٣، ٣٣
سُكُون ٥، ٦٥
سَلَبَ ١١٨
سَقَى ١٧٦
سَمَاع ١٠٣
سَمْعًا ٢٩٣
سَوَى ٢٤، ٢٠٤، ٢٠٥، ٢١٢، ٢٩٣
سَوَّفَ ٢٣ - ٢٥، ٣١، ١١٤، ٢٩٣

٨- المصطلحات والأدوات

مِسْرَد

ظ

علامة جزم ٦٨	عامِل لفظي ٦٦ ، ٢٠٠	ظ ٢١ ، ٢٢
علامة حذف ١٨	عامِل محذوف ١٧٣ ، ١٧٩	ظرف (أنظر: مفعول فيه).
علامة حصر ١٨	عامِل معنوي ٦٦ ، ٢٠٠	ظرف زمان ٩٧ ، ٩٨ ، ١٠٢ ، ١٩٣
علامة رفع ٦٨	عَجَبًا ٢٩٤	ظرف شبه مُتصرف ١٩٣
علامة ضرب ٢٣ ، ٣١	عَدَّ ١٧٥	ظرف غير مُتصرف (أنظر: ظرف مبني).
علامة نصب ٦٨	عَدَّ ٢٣ - ٢٦ ، ٣١ ، ٢٠٤ ، ٢٠٥ ، ٢١٠	ظرف غير ملازم للظرفية ١٠٢
عَلَّة (أنظر: حروف علة).	٢٩٤	ظرف مبني ١٠٢ ، ١٩٣
عَلِق ١٦٢ ، ١٦٥	عَدَّد ١٠٢ ، ١٠٦ - ١١٠ ، ١٩١ ، ٢٠٢	ظرف مُتضمَّن معنى الشرط ٩٨
عَلِم ١٧٥	٢٨٢	ظرف محدود ١٠٢ ، ١٩٣ ، ٢١٤
عَلِم (أنظر: اسم علم).	عَدَّد أصلي ١٠٦ - ١١٠	ظرف مضاف إلى جملة ٦٤ ، ٦٥
عَلِم أعجمي ٦٤ ، ٦٧	عَدَّد ترتيبي ١٠٦ ، ١٠٨ - ١١٠	ظرف مُعرب ٦٤ ، ١٠٢
عَلِم جنسي ٧١	عَدَّد مُركَّب ٦٤ ، ٦٥ ، ١٠٦ - ١١٠	ظرف مكان ٩٧ ، ٩٨ ، ١٠٢ ، ١٩٣
عَلِم مُركَّب ٧١ ، ٧٢	عَدَّد مُعرب ٦٤	ظرف ملازم للظرفية ١٠٢
عَلِم مُركَّب إسنادي ٧١ ، ٧٢	عَدَّد مُفرد ١٠١ ، ١٠٦ - ١١٠	ظرفية ٢٣ ، ٢٤ ، ٢٨ - ٣٤ ، ٩٨
عَلِم مُركَّب إضافي ٧١ ، ٧٢	عَدَس ١٠٣	ظَلَّ ١٦٢ - ١٦٤
عَلِم مُركَّب مزجي ٧١ ، ٧٢	عَدِّيْرَك ١٨٢	ظَنَّ ١٧٥ ، ٢٩٤
عَلِم مُفرد ٦٤ ، ٦٧ ، ٧١	عَرَّض ٢٣ ، ٢٤ ، ٢٨ ، ٢٩ ، ٣٢ ، ٣٣	ظَنَّ ٢٣ ، ٣١
عَلَمِيَّة ١٤١	١٤٣ ، ١٢٢	
عَمَّ ٢٩٤	عَسَى ١٦٢ ، ١٦٥	
عَمَّا ٢٩٤	عَطَف ٢٣ - ٢٥ ، ٢٩ - ٣٢ ، ٣٤ ، ١٥١	
عَمْدَة ١٣٨ ، ١٧٧	١٨٥ ، ٢١٧ ، ٢٢٤	
عُموم النكرة ١٥٢	عَطَف بيان ١٨٧ ، ٢٢٤	
عَن ٢٣ - ٢٦ ، ٣١ ، ٢١٠ ، ٢٩٤	عَطَف نسق ٢٢٤	
عِنْد ١٠٢ ، ١٩٣ ، ٢١٢ ، ٢٩٥	عَقُود ١٠٦ - ١١٠	
عِنْدَكَ ١٠٣	عَلَّ ١٠٢ ، ٢١٢ ، ٢٩٤	
عَوامِل لفظية ١٥٢ ، ١٥٤	عَلَّ ٢٣ ، ٢٥ ، ٣١	
عَوامِل معنوية ١٥٤	عَلَى ٢٣ - ٢٦ ، ٣١ ، ٩٨ ، ٢١٠ ، ٢٩٤	
عَوامِل المفعول به ١٧٤	عَلَى خِلاف الأصل ١٢٣	
عَوُض ١٠٢ ، ٢٩٥	عَلَام ٢٩٤	
عَيَانًا ٢٩٥	علامة استفهام ١٨	
عَيْب ٨٤ ، ٨٨ ، ١١٩	علامة إعراب ٦٨	
عَيْن ٢٢١ ، ٢٩٥	علامة اقتباس ١٨	
	علامة انفعال ١٨	
	علامة تابعة ١٨	
	علامة تأنيث ٥٣	
	علامة ترقيم ١٨	
	علامة توضيح ١٨	
	علامة جرّ ٦٨	

ع

ع ٢١ ، ٢٢	عائد ١٠٠
	عاد ١٦٢
	عارضَة ١٨
	عاق ١٠٣
	عام ١٠٢
	عامَة ٢٢١ ، ٢٩٥
	عامِل ١١٣ ، ١٧٨ - ١٨٠
	عامِل استثناء ٣٠٤
	عامِل تمييز ٢٠٢
	عامِل حال ١٩٨ ، ٢٠٠ ، ٢٠١
	عامِل شبه بالصریح ١٤٠
	عامِل صرّیح ١٤٠
	عامِل ظاهر ١٧٣ ، ١٧٩

غ

غ ٢١ ، ٢٢
غادر ١٧٥
غالبًا ٢٩٥

المصطلحات والأدوات

-٩-

مِسْرِد

قَبَّالَةٌ ٢١٢	فِعْلٌ لَازِمٌ ٧٩، ٨١، ٨٤، ٨٥، ٨٧، ١١٣،	غَايَةٌ ٢٣، ٢٤، ٢٩، ٣٠، ٣٢
قَبَّلَ ١٠٢، ١٩٣، ٢١٢، ٢٩٦	١١٩	غَدَا ١٦٢
قَدَّ ٢٣ - ٢٥، ٣١، ١٠٣، ١٩٩، ٢٩٦	فِعْلٌ مَاضٍ ١١٣ - ١١٥، ١٤٧، ١٤٨	غَدَاً ٢٩٥
قَرَنَ ١٠٢	فِعْلٌ مُنْصَرَفٌ ١١٣، ١٦٧	غَدَاةً ٢٩٥
قَسَمَ ٢٣، ٢٤، ٣٠، ٣٢، ٣٤، ١٢٢	فِعْلٌ مُتَعَدٍّ ٧٩، ٨١ - ٨٣، ٨٥، ٨٧،	غَرَبَ ١٠٢
قُصَارَى ٢١٢	١١٩، ١١٣	غَرِيْزَةٌ ١١٩
قَصَرَ ١٨٥	فِعْلٌ مُتَعَدٍّ مَجْهُولٌ ٨٣	غَيَّرَ ٢٩٥، ٣١٢، ٣٠٥، ٢٠٤
قَصَرَ المَمْدُودَ ٥١	فِعْلٌ مَجْرَدٌ ١١٣، ١١٦، ١١٨	غَيَّرَ ثَلَاثِيَّ لَازِمٌ ٨٤
قَطَّ ١٠٣، ٢٩٦	فِعْلٌ مَجْهُولٌ ٨٨، ١١٣، ١٢٠، ١٢٥،	غَيَّرَ مُؤَكَّدٌ ١١٣، ١٢٢
قَطَّ ١٠٢، ١٩٣، ٢٩٦	١٢٨، ١٢٩، ١٤١، ١٤٦	غَيَّرَ مُنْصَرَفٌ ٣٨
قَطَعَ ٥	فِعْلٌ مَزِيدٌ ١١٣، ١١٧، ١١٨	
قَلَّمَا ٢٩٦	فِعْلٌ مُضَارِعٌ ٨٥، ١١٣ - ١١٥، ١٢٢،	
قَمْرَانٌ ٥٦	١٤٨، ١٤٧، ١٢٥	
قَوْسَانٌ ١٨	فِعْلٌ مُضَاعَفٌ ١١٣، ١٢١، ١٣٠،	

— ك —

ك ٢١ - ٢٦، ٣١، ٢١٠، ٢٩٦	فِعْلٌ مَهْمُوزٌ ١١٣، ١٢١	ف ٢١ - ٢٦، ٣١، ١٤٣، ١٤٥، ٢٢٤،
كَادَ ١٦١، ١٦٢، ١٦٥، ٢٩٧	فِعْلٌ مُعْتَلٌّ ١١٣، ١٢١، ١٢٥، ١٤٧	٢٩٥
كَادَ وَأَخَوَاتُهَا ١٦١، ١٦٢، ١٦٥، ٢٨٣	فِعْلٌ مَعْلُومٌ ١١٣، ١٢٠، ١٢٥ - ١٢٧،	فَاءُ جِزَاءٍ ١٤٥، ١٥٧، ١٦٨
كَافُ الخُطَابِ ٩٥، ٩٦، ١٠٣، ١٠٤	١٤٦	فَاءُ سَبَبِيَّةٍ ١٤٣
كَالَ ١٧٦	فِعْلٌ مَهْمُوزٌ ١١٣، ١٢١	فَاصِلَةٌ ١٨
كَانَ ١٦٢ - ١٦٤، ٢٩٧	فِعْلٌ نَاقِصٌ ١١٣، ١١٤، ١٢١، ١٣٠،	فَاعِلٌ ٨١، ٨٥، ٨٧، ٨٩، ٩٠، ١٠٤،
كَانَ وَأَخَوَاتُهَا ١٦١ - ١٦٤، ٢٨٣	١٦٣، ١٦١	١٢٠، ١٣٨، ١٤٠، ١٤٦، ١٥١
كَانَ ١٦٧	فُعْلَى ٢٩٥	فَتَحَ ٦٥
كَانَ ٢٣ - ٢٦، ٣١، ١٦٢، ١٦٧، ٢٩٦	فَعْلَاءُ ٢٩٥	فَتْحَةٌ ٥
كَأَيَّ ١٠١، ٢٩٦	فَعْلَانٌ ٢٩٥	فَتْحَتَانِ ٥
كَأَيِّنَ ٢٩٦	فَعُولٌ ٨٠، ٨٧	فُخِّرَ ١٨٣
كِتَابَةُ الكَلِمَاتِ ١٤	فَعِيلٌ ٨٠، ٨٧	فِرَادِي ٢٩٥
كَيْخَ ١٠٣	فُفْلَانٌ ١٠١، ٢٩٥	فَرَسَخَ ١٠٢
كَثِيرًا ٢٩٦	فُو ١٠٥، ٢٩٦	فَضَّلَا ٢٩٥
كَذَا ١٠١، ٢٩٦	فَوَّقَ ١٠٢، ١٩٣، ٢٩٦	فَضَّلَةً ١٣٨، ١٧٤، ١٧٧، ١٩٤
كَرَبَ ١٦٢، ١٦٥	فِي ٢٣ - ٢٦، ٣١، ٢١٠، ٢١٢، ٢٩٦	فِعْلٌ ٣، ٤، ١١٣ - ١١٥، ١٣٨، ١٧٣،
كَسَا ١٧٦	فِيْمَ ٢٩٦	١٧٤، ١٨٠، ١٩٤، ٢٢٣، ٢٨١
كَسَّرَ ٦٥		فِعْلٌ أَمْرٌ ١١٣ - ١١٥، ١٤٧، ١٤٨
كَسْرَةٌ ٥		فِعْلٌ تَامٌ ١١٣
كَسْرَتَانِ ٥		فِعْلٌ تَامٌ مَجْهُولٌ ١٤١
كُلَّ ٢١٢، ٢٢١، ٢٩٧		فِعْلٌ تَامٌ مَعْلُومٌ ١٤٠

— ق —

١٠- المصطلحات والأدوات

مِشْرَد

— م —

٢٩٩ ، ٣٣ ، ٢٥ - ٢١ م	لام بُعِدَ ٩٦	٢٩٧ ، ٢٢١ ، ٢١٢ ، ٥٦
١٤٢ ، ٩٩ - ٩٧ ، ٧٨ ، ٣٣ ، ٢٦ م	لام تحضِيض ١٨٨	كَلَّا ٢٣ - ٢٥ ، ١٤٢
٣٠٠ ، ١٧٥ ، ١٦٦ ، ١٦٢ ، ١٤٤	لام تعريف ٢٢	كَلَّمَا ٢٩٧ ، ٢٢١ ، ٥٦
١٩٤ ، ١٩١ ، ١٩٤	لام تعليل ١٤٣	كَلَّمَا ٢٩٧ ، ٩٨
٣٠٠ ، ١٨١ ، ١٦٤	لام تقوية ١٧٤	كَمْ الاستفهامية ٢٩٧ ، ١٧٥ ، ١٠١ ، ٩٧
١٦٤ - ١٦٢ م	لام توكيد (أَنْظَرُ: لام جُحود).	كَمْ الخبرية ١٧٥ ، ١٥٦ ، ١٥٣ ، ١٠١
١٦٤ - ١٦٢ م	لام جُحود ١٤٣	٢٩٧ ، ١٨٤
١٥٦ ، ١٥٣ ، ١٥٦ م	لام قَسَم ١٧٥	كَمَا ٢٩٧
١٦٤ - ١٦٢ م	لَتَيْتَ ٢٩٨ ، ٢١٢	كَتَى ١٧٦
٢٠٥ ، ١٦٤ م	لَذَى ٢٩٨ ، ٢١٢ ، ١٩٣ ، ١٠٢	كِنَايَةٌ ٢٨٢ ، ١٠١ ، ٦٥ ، ٦٤
١٦٤ - ١٦٢ م	لَذُنْ ٢٩٨ ، ٢١٢ ، ١٩٣ ، ١٠٢	كِنَايَةٌ مُعْرَبَةٌ ٦٤
٢٠٥ ، ١٦٤ م	لَذَيْكَ ١٠٣	كِنْيَةٌ ٧١
١٦٤ - ١٦٢ م	لَعَلَّ ٢٣ - ٢٦ ، ٣٢ ، ١٦٢ ، ١٦٧ ، ١٧٥ ، ٢٩٨	كَيْ ٢٣ - ٢٦ ، ٣٢ ، ٧٨ ، ١٤٣ ، ٢١٠ ، ٢٩٧
٥٨ ، ٥٦ م	لَعَمْرُ ٢٩٨ ، ٢١٢	كَيْتَ ٢٩٧ ، ١٠١
١٩١ م	لَفِيفَ ١٢١ ، ١١٣	كَيْفَ ٢٩٧ ، ١٩٤ ، ٩٧
١٦٤ - ١٦٢ م	لَفِيفَ مَفْرُوقَ ١٢٥ ، ١٢١ ، ١١٣	كَيْفَمَا ٢٩٧ ، ١٤٤ ، ٩٨
١٦٧ م	لَفِيفَ مَقْرُونَ ١٢٥ ، ١٢١ ، ١١٣	
٢٠٥ ، ١٦٤ ، ١٦٣ م	لَقَبَ ٧١	
٢٠٥ م	لَكِنْ ٢٣ - ٢٦ ، ٣٢ ، ١٦٧ ، ٢٢٤ ، ٢٩٨	
١٦٤ م	لَكِنْ ٢٣ - ٢٦ ، ٣٢ ، ١٦٢ ، ١٦٧ ، ٢٩٨	
١٦٢ م	لَكَيْ ٢٩٨ ، ١٤٣	
٣٠٠ ، ٩٧ م	اللَّهِمَّ ١٨٧	
ماضٍ (أَنْظَرُ: فِعْلٌ ماضٍ)	نَمْ ٢٣ - ٢٦ ، ٣٢ ، ١٤٤ ، ٢٩٨	
ماضٍ أَكْمَل ١١٤	نَمَّا ٢٣ - ٢٦ ، ٣٢ ، ٩٨ ، ١٤٢ ، ١٤٤	
ماضٍ سَابِق ١١٤	٢٩٨ ، ٢١٤	
ماضٍ كَامِل ١١٤	نَنْ ٢٣ - ٢٦ ، ٣٢ ، ١٤٣ ، ٢٩٨	
ماضٍ نَاقِص ١١٤	نَوَّ ٢٣ - ٢٥ ، ٧٨ ، ٨٩ ، ١٧٥	
مُؤَكَّد ١١٣	٢٩٨ ، ١٨٤	
مُؤَنَّث ٥٣	نَوَّلَا ٢٣ - ٢٦ ، ٣٢ ، ٩٨ ، ١٥٢ ، ١٥٥	
مُؤَنَّث حَقِيقِي ٥٣	٢٩٨ ، ٢١٠	
مُؤَنَّث لَفْظِي ٥٣	نَوَّمَا ٢٣ - ٢٥ ، ٣٣ ، ٩٨ ، ٢٩٨	
مُؤَنَّث لَفْظِي وَمَعْنَوِي ٥٣ ، ٦٤ ، ٦٧	نَوَّنَ ٨٤ ، ٨٨ ، ١١٩	
مُؤَنَّث مَجَازِي ٥٣	لَيْتَ ٢٣ - ٢٦ ، ٣٣ ، ١٦٢ ، ١٦٧ ، ٢٩٩	
مُؤَنَّث مَعْنَوِي ٥٣ ، ٦٣	لَيْسَ ١٦٢ - ١٦٤ ، ١٦٦ ، ٢٠٤	
مُؤَوَّل بِالصَّرِيح ١٥٨ ، ١٥٢	٢٩٩ ، ٢٨٣ ، ٢٠٥	
مُؤَوَّل بِالصَّفَةِ ١٩٨	لَيْلَ نَهَارَ ١٠٢	
مُؤَوَّل بِالمَشْتَق ١٥٤ ، ١٥٨ ، ١٩٨		
مُؤَوَّل بِالنَّكْرَةِ ١٩٨		

— ل —

٢٩٧ ، ٢١٢ ، ٢١٠ ، ٣٢ ، ٢٦ - ٢١ ل	لا ٢٣ - ٢٦ ، ٣٣ ، ١٤٢ ، ١٦٢ ، ١٦٦ ، ١٧٥ ، ٢٢٤ ، ٢٩٩
لا العاطفة ١٨٥	لا النافية للجنس ١٦١ ، ١٦٢ ، ١٦٩ ، ٢٠٥ ، ٢١٤ ، ٢٨٣
لا جَرَمَ ١٦٨	لا سَيِّمًا ٢٩٩ ، ٢٠٥ ، ٢٠٤ ، ١٥٨ ، ١٥٥
لا النَّامِيَةَ ١٤٤	لا يَكُونُ ٢٠٤ ، ٢٠٥
لا تَ ٢٣ - ٢٦ ، ٣٣ ، ١٤٢ ، ١٦٢ ، ١٦٦ ، ٢٩٩ ، ١٦٦	لازِم (أَنْظَرُ: فِعْلٌ لازِم).
لام ابتداء ١٦٧ ، ١٧٥ ، ١٨٤	لام استغناء ١٨٨
لام استغراق ٥٩	لام أمر ١٤٤

المصطلحات والأدوات

- ١١ -

مصدر

١٩٤	مَدَّة ٥	مبالغة ١١٨
مُشتَقَات ثمانية ٦٤	مَدَّة المقصور ٥١	مَبْدَل ٢٢٢
مَشغُول ١٨٤	مَدَّة ١٠٢	مَبْدَل منه ٢٢٣ ، ٢٢٢
مَشغُول عنه ١٨٤	مَدَح ٢١٨ ، ٢٢٠ ، ٢٨٣	مَبْدَأ ١٥١ - ١٥٨ ، ١٦١ - ١٦٦ ، ١٦٣
مَصَادِر مُثَنَّاة ٢١٢	مَدَّ ٢٣ - ٢٦ ، ٣٣ ، ١٠٢ ، ٢١٠ ، ٢١٤	١٦٨
مَصَدَّر ٦٤ ، ٧٣ ، ٧٧ - ٧٩ ، ٨٢ ، ١٠٢	٢٩٩	مَبْدَأ وخبر ١٥٢ - ١٥٨ ، ١٦٢ ، ١٦٣
١٣٨ ، ١٤٠ ، ١٧٣ ، ١٧٤ ، ١٧٨	مُرَاعَاة اللَّفْظ ٧٩ ، ٨١	١٧٥
١٨٤ ، ١٩١ ، ١٩٢	مُرَاعَاة المَحَلِّ ٧٩ ، ٨١	مَبْنِي ٦٤ ، ١١٣ ، ١٣٧ ، ١٤٧ ، ١٤٨
مَصَدَّر سماعي ٧٣	مُرَافِع ١٥١ ، ١٦١	مَتَى ٩٧ ، ٩٨ ، ١٠٣ ، ١٤٤ ، ١٩٣ ، ٢٩٩
مَصَدَّر صريح ٧٨	مَرَّة ٢٩٩	مَبْنُوع ٢٢٦
مَصَدَّر صِنَاعِي ٧٣ ، ٧٧	مَرَّخَم ١٩٠	مِثْر ١٠٢
مَصَدَّر قِيَاسِي ٧٣	مَرْفُوعَات ١٥١	مُتَصَرِّف ٣٨
مَصَدَّر مُؤَكَّد ١٩١	مُرَكَّب ١٥	مُتَعَدِّ (أَنْظَرُ: فَعْلٌ مُتَعَدِّ)
مَصَدَّر مُؤَوَّل ٧٨	مُرَكَّب إِسْنَادِي ٦٠ ، ١٩٠	مُتَعَدِّ بِحَرْفٍ ٨٢ ، ٩٠
مَصَدَّر مُتَصَرِّف ١٤١	مُرَكَّب إِضَافِي ٦٠ ، ٦٢ ، ٦٣ ، ١٩٠	مُتَعَدِّ لِمَفْعُولَيْن ٨١ ، ٨٣ ، ٩٠
مَصَدَّر مُجَرَّد ٣٨ - ٤٢ ، ٤٤ ، ٧٣ ، ٧٤	مُرَكَّب مَزْجِي ٦٠ ، ٦٢ ، ٦٤ ، ٦٥ ، ٦٧	مُتَعَلِّق حُرُوفِ الحِجْرِ ٢١٠
مَصَدَّر مَرَّة (أَنْظَرُ: اِسْمٌ مَرَّة)	مُدَّكَّر ٥٣	مُتَعَلِّق الظَّرْفِ والمَجْرُور ١٥٤ ، ٢١٠
مَصَدَّر مَزِيد ٧٣ ، ٧٥	مُدَّكَّر حَقِيقِي ٥٣	مُتَفَجِّع عَلَيْهِ ١٨٩
مَصَدَّر مِيعِي ٧٣ ، ٧٦ ، ٧٧	مُدَّكَّر مِجَازِي ٥٣	مُتَنَازِع فِيهِ ١٨٥
مَصَدَّر نَوْع (أَنْظَرُ: اِسْمٌ نَوْع)	مُسْتَثْنَى ٢٠٤ ، ٢٠٥	مُتَوَجِّع مِنْهُ ١٨٩
مَصَدَّرِيَّة ٢٣ ، ٢٤ ، ٢٨ ، ٢٩ ، ٣٢	مُسْتَثْنَى مِنْهُ ٢٠٤	مِثَال ١١٣ ، ١٢١
مَصَدَّرِيَّة زَمَانِيَّة ٧٨	مُسْتَعَاث ١٨٨ ، ١٩٠	مِثَال وَاوِي ١١٦
مَصَدَّرِيَّة غَيْر زَمَانِيَّة ٧٨	مُسْتَعَاث لِه ١٨٨	مُثَبَّت ١١٣ ، ١٤٢
مُصَغَّر ٦٣	مُسْتَقْبَل سَابِق ١١٤	مِثْل ٢١٢ ، ٢٩٩
مُصَغَّر مِنْهُ ٦٣	مُسْتَقْبَل مُجَرَّد ١١٤	مُثَنَّى ٥٦ ، ٦٤ ، ٦٦
مِضَارِع (أَنْظَرُ: فِعْلٌ مِضَارِع)	مَسْجِد ١٠٢	مُجَانِبَةُ الفِعْلِ ١١٨
مِضَارِع مُؤَكَّد ١٢٢ ، ١٢٥ ، ١٣٠	مُسْتَسَد ١٣٨ ، ١٤٢ ، ١٥٢ ، ١٥٣ ، ١٦٣	مُجَرَّد مِنْ أَل ٨١
مِضَارِع مَجْرُوم ١٢٥ ، ١٣٠	١٦٥ - ١٦٧ ، ١٦٩ ، ١٧٤ ، ١٧٧	مَجْرُور بِالإِضَافَةِ ٨٩ ، ١٥١
مِضَارِع مَجْهُول ٨٢ ، ٩١	١٩٢ ، ١٩١	مَجْرُور بِحَرْفِ جَرِّ ١٥١ ، ١٥٢
مِضَارِع مَنْصُوب ١٢٥ ، ١٣٠	مُسْتَسَد إِلَيْهِ ١٣٨ ، ١٤٢ ، ١٥٢ ، ١٥٣	مَجْرُورَات ١٥١ ، ٢٠٩
مِضَاعِف (أَنْظَرُ: فِعْلٌ مِضَاعِف)	١٦٣ ، ١٦٥ - ١٦٧ ، ١٦٩ ، ١٧٤	مَجْهُول (أَنْظَرُ: فِعْلٌ مَجْهُول)
مِضَاف ٨٣ ، ٨٥ ، ٢١١ - ٢١٣	١٧٧ ، ١٩١ ، ١٩٢	مُحَدَّر مِنْهُ ١٨٢
مِضَاف إِلَى ياءِ المِتَكَلِّم ٦٨	مُسَوِّغَات الإِبْدَاءِ بِالتَّكْرَةِ ١٥٢ ، ٢٠٠	مُحْرَز ٨٥
مِضَاف إِلَيْهِ ٧٩ ، ٨١ ، ٨٥ ، ٨٧ ، ٨٩	مُشَارَكَةٌ ١١٨	مَخْتُومٌ بِأَل ٨١
٢١١ - ٢١٣	مُشَبَّهٌ بِالمِضَاف ١٨٦	مَخْتُومٌ بِأَلْفٍ وَنُونٍ زَائِدَتَيْنِ ٦٣ ، ٦٤ ، ٦٧
مِطَاوَعَةٌ ١١٨ ، ١١٩	مُشَبَّهٌ بِالمَفْعُولِ بِهِ ٨٥ ، ١٧٣	مَخْصُوص ١٨٣
مَعَ ٢١٢ ، ٢٩٩	مُشْتَقٌّ ٣٨ ، ٩٢ ، ١٥٤ ، ١٥٨	مَخْصُوصٌ بِالذَّمِّ ١٥٥ ، ٢٠٣
مَعَادٌ ٢١٢ ، ٢٩٩	مُشْتَقَّات ٣٩ - ٤١ ، ٤٣ - ٤٩ ، ١٥٤	مَخْصُوصٌ بِالمَدْحِ ١٥٥ ، ٢٠٣
	٣١٧	

المصطلحات والأدوات

-١٢-

مَسْرُود

- مُعْتَلَّ (أَنْظَرُ: فِعْلٌ مَعْتَلٌّ)
 مُعْتَلَّ الْعَيْنِ (أَنْظَرُ: أَجُوفٌ)
 مُعْتَلَّ الْفَاءِ (أَنْظَرُ: مِثَالٌ)
 مُعْتَلَّ اللَّامِ (أَنْظَرُ: فِعْلٌ نَاقِصٌ).
 مَعْدُولٌ ٦٤، ٦٧
 مَعْدُولٌ تَحْقِيقِيٌّ ٦٧
 مَعْدُولٌ تَقْدِيرِيٌّ ٦٧
 مُعْرَبٌ ٦٤، ١١٣، ١٣٧، ١٤٧، ١٤٨
 مُعْرَبٌ بِالْحَرْفِ ٦٤، ٦٦
 مُعْرَبٌ بِالْحَرَكَاتِ ٦٤، ٦٦
 مُعْرَبَاتٌ ٢٨٠ - ٣٠٣
 مَعْرِفَةٌ ٥٤، ٥٥، ١٩٩
 مَعْطُوفٌ (عَدَدٌ) ١٠٦ - ١١٠
 مَعْطُوفٌ (اسْمٌ) ١٨٧، ٢٢٤
 مَعْطُوفٌ عَلَيْهِ ٢٢٤
 مُعَلِّقَاتٌ ١٧٥
 مَعْلُومٌ (أَنْظَرُ: فِعْلٌ مَعْلُومٌ)
 مَعْمُولٌ ١٧٨ - ١٨٠
 مُعَايَرَةٌ ٢٠٢
 مُعْرَى بِهِ ١٨٢
 مَفَاجَأَةٌ ٢٣، ٢٤، ٢٨
 مَفَاعِلٌ ٣٠٠
 مُفَاعَلَةٌ ١٩٨
 مَفَاعِيلٌ ١٥١، ١٧٣، ٣٠٠
 مُفْرَدٌ ٦٧، ١٥٤، ١٦٤، ١٦٧، ١٨٦، ١٩٩
 مَفْعُولٌ بِهِ ٨١، ٨٣، ٨٧، ١٠٤، ١٢٠، ١٣٨، ١٤١، ١٥١، ١٧٣، ١٧٥ -
 ١٧٧
 مَفْعُولٌ فِيهِ ٢٣، ٦٤، ٦٥، ٩٨، ١٠٢، ١١٩، ١٥٨، ١٥٧، ١٥٢، ١٥١، ١٧٣، ١٧٤، ٢٨٢
 مَفْعُولٌ لِأَجْلِهِ ١٥١، ١٧٣، ١٩٢
 مَفْعُولٌ لَهُ (أَنْظَرُ: مَفْعُولٌ لِأَجْلِهِ).
 مَفْعُولٌ مُطْلَقٌ ٩٧، ٩٨، ١٥١، ١٧٣، ١٩١
 مَفْعُولٌ مَعَهُ ١٥١، ١٧٣، ١٩٤
 مَقْصُورٌ ٥١، ٥٦، ٥٨، ٦٤، ٦٧، ٦٨
 مَكَائِنٌ ١٠٣، ٣٠٠
 مَكْفُوفٌ ١١٣
 مُلْحَقٌ بِأَدَوَاتِ الْإِسْتِثْنَاءِ ٢٠٥
 مُلْحَقٌ بِالْإِعْرَاءِ ١٨٢
 مُلْحَقٌ بِأَفْعَالِ الْقُلُوبِ ١٧٥
 مُلْحَقٌ بِالتَّحْذِيرِ ١٨٢
 مُلْحَقٌ بِجَمْعِ الْمُؤَنَّثِ السَّالِمِ ٥٨
 مُلْحَقٌ بِجَمْعِ الْمَذْكَرِ السَّالِمِ ٥٧
 مُلْحَقٌ بِالْمِثْنِيِّ ٥٦
 مُلْحَقَاتُ الصَّرْفِ ١٣، ١٤
 مُلْحَقَاتُ النَّحْوِ ١٥ - ١٨
 مُمَائِلَةٌ ٢٠٢
 مَمْدُودٌ ٥١، ٥٦، ٥٨، ٦٤، ٦٧
 مَمْنُوعٌ مِنَ الصَّرْفِ ٦٤، ٦٧، ٧٢، ٢٨٢
 مِنْ ٢٣ - ٢٦، ٣٣، ٨٩، ٢١٢، ٣٠٠
 مِنْ ٩٧ - ٩٩، ١٤٤، ٢٢٥، ٣٠٠
 مُنَادَى ٢٥، ٦٤، ١٨٦، ١٨٧، ١٨٩، ١٩٠
 مُنَادَى مُرْخَمٌ ١٩٠
 مُنَادَى مُضَافٌ ١٨٦، ١٨٧
 مُنَادَى مُضَافٌ إِلَى يَاءِ الْمُتَكَلِّمِ ١٨٧
 مُنَادَى مَقْرُونٌ بِأَلٍ ١٨٦
 مُنَادَى مَقْصُودٌ بِالنَّدَاءِ ٦٥
 مُنَاصِبٌ ١٥١، ١٦١
 مُنْتَهَى الْجَمْعِ ٥٩، ٦٤، ٦٧
 مُنْدُوبٌ ١٨٩، ١٩٠
 مُنْدُ ٢٣ - ٢٦، ٣٣، ١٠٢، ٢١٠، ٢١٤
 مُنْسُوبٌ ٦٢
 مُنْسُوبٌ إِلَيْهِ ٥٧، ٦٢
 مُنْسُوبٌ مُؤَوَّلٌ بِالْمَوْصُوفِ ٨٥
 مُنْصَرَفٌ ٦٤، ٦٧
 مُنْصُوبَاتٌ ١٥١، ٢٨٢
 مُنْعُوتٌ ٢١٩، ٢٢٠
 مُنْفِيٌّ ١١٣، ١٤٢
 مُنْقُوصٌ ٥١، ٥٦، ٥٨، ٦٨
 مَهْمُوزٌ ١٠٣، ٣٠٠
 مَهْمَا ٩٨، ١٤٤، ٣٠٠
 مَهْمُوزٌ (أَنْظَرُ: فِعْلٌ مَهْمُوزٌ)
 مَهْمُوزُ الْعَيْنِ ١٢١، ١٢٥
 ٣١٨
 مَهْمُوزُ الْفَاءِ ١٢١، ١٢٥
 مَهْمُوزُ اللَّامِ ١٢١، ١٢٥
 مَوْصُوفٌ ٥٢، ٥٨
 مَوْصُولٌ خَاصٌّ ٩٩، ٢٨٢
 مَوْصُولٌ مُشْتَرَكٌ ٩٩، ١٠٠
 مَوْصُولَاتٌ حَرْفِيَّةٌ (أَنْظَرُ: حُرُوفٌ مَصْدَرِيَّةٌ).
 — ن —
 ن ٢١ - ٢٥، ٣٣، ٣٠١
 نَ ٢٣ - ٢٥، ٣٣، ٣٠١
 نَائِبٌ ظَرْفٌ (أَنْظَرُ: نَائِبٌ مَفْعُولٌ فِيهِ)
 نَائِبٌ فَاعِلٌ ٨٣، ١٢٠، ١٣٨، ١٤١
 ١٥١، ١٤٦
 نَائِبٌ مَفْعُولٌ فِيهِ ١٠١، ١٠٢
 نَائِبٌ مَفْعُولٌ مُطْلَقٌ ١٠١، ١٩١
 نَاحِيَةٌ ١٠٢
 نَاقِصٌ (أَنْظَرُ: فِعْلٌ نَاقِصٌ)
 نَاقِصٌ وَارِيٌّ ٨٢، ١١٦
 نَاقِصٌ يَائِيٌّ ٨٢، ١١٦
 نَبَأٌ ١٧٧
 نَحْوٌ ٢١٢، ٣٠١
 نَحْوٌ ٣
 نَحْوٌ إِحْصَائِيٌّ ٢٢٩، ٢٥٠ - ٢٦٢
 نَحْوٌ تَحْلِيلِيٌّ ٢٢٩
 نَحْوٌ تَطْبِيقِيٌّ ٢٢٩ - ٢٤٩
 نَحْوٌ مَنَهْجِيٌّ ٢٢٩، ٢٧٠ - ٢٧٦
 نَحْوٌ وظيفيٌّ ٢٢٩، ٢٦٣ - ٢٦٩
 نِدَاءٌ ٢٣، ٢٤، ٢٨، ٣٠، ٣٤، ٨٩، ١٣٩، ١٦٨، ١٧٣، ١٨٦، ١٨٧
 نِدَاءٌ الْبَعِيدِ ٢٨
 نِدَاءٌ وَنُدْبَةٌ ٢٣
 نُدْبَةٌ ٢٤، ١٧٣، ١٨٩
 نَزَالٌ ١٠٣
 نِسْبَةٌ ٥٢، ٦٢
 نَسْخٌ ٢٥
 نَصَبٌ ٢٥، ٦٦، ١٢٥، ١٤٢

المُصْطَلِحَاتُ وَالْأَدَوَاتُ

١٣ -

سُور

وا ٢٣ - ٢٦، ٣٤، ١٠٣، ١٨٦، ٣٠٢
واحد ١٠٧، ١٠٨
واها ١٠٣
واو جماعة ١٢٢، ١٤٦
واو حال ١٨٤، ١٩٩
واو عطف ١٩٤
واو مُصاحبة (أنظر: واو معية).
واو معية ١٤٣، ١٥٥، ١٥٨، ١٨٠، ١٩٤
وَجَدَ ١٧٥
وجود مُطلق ١٥٤، ١٥٥، ٢١٠
وجود مقيد ١٥٤، ١٥٥، ٢١٠
وَحَدَ ٢١٢
وراء ١٠٢، ٢١٢
وراءك ١٠٣، ٣٠٢
وَسَطَ ٢١٢
وَشَكَانَ ٣٠٢
وَصَفَ ١٥٦، ١٨٤، ١٨٧، ١٩١، ١٩٨
٢٠٠
وَصَلَ ٥
وَقَتَ ١٠٢
وَقَفَ فِي الْقِرَاءَةِ ١٨
وقوع تدريجي ١١٨
وَهَبَ ١٧٥
وَيَ ١٠٣
وَيْكَ ١٠٣

هاء ١٠٣
هاء السكت ١٨٩
هات ١٠٤
هاك ١٠٣
هَبَّ ١٧٥
هَبَّ ١٦٢، ١٦٥
هَذَا ذَلِكَ ٢١٢
هيس ١٠٣
هَلَّ ٢٣ - ٢٥، ٣٤، ٣٠١
هَلَّا ٢٣ - ٢٥، ٣٤، ٣٠١
هَلَّمَ ١٠٣، ١٠٤، ٣٠١
هَمَزَ ١١٩، ١٢١
هَمَزَةٌ ١٢
هَمَزَةٌ إِنَّ ١٦٨
هَمَزَةٌ تسوية ٧٨
هَمَزَةٌ تعدية ١١٩
هَمَزَةٌ قَطْعُ ١١
هَمَزَةٌ وَصَلَ ١١
هُنَا ١٠٢، ١٩٣، ٣٠١
هُوَ ٣٠١
هَيَا ٢٣ - ٢٦، ٣٤، ١٨٦
هَيَا ١٠٣
هَيَّئِ ١١٩
هَيَّئِ ١٠٣
هَيَّجَ ١٠٣
هَيَّجَاتِ ١٠٣، ٣٠٢

نَصَبَ بِأَنَّ الْمُضْمَرَةَ ٧٨
نَصَبَ عَلَى التَّمْيِيزِ ٨٩
نَصَبَ عَلَى الظَّرْفِيَّةِ ١٩٣
نَصَبَ فَرْعِيَّ ٢٥
نَصَبَ الْمُضَارِعِ ١٤٣
نِظَافَةٌ ١١٩
نِظَرَ ١٧٥
نَعَتَ ١٥١، ١٨٧، ١٩٩، ٢١٧ - ٢٢٠
نَعَتَ حَقِيقِيَّ ٢١٧ - ٢١٩
نَعَتَ سِبْبِيَّ ٢١٧ - ٢١٩
نَعَتَ مَقْطُوعَ ١٥٥، ١٥٨، ٢٢٠
نَعَمَ ٢٣ - ٢٥، ٣٣، ٣٠١
نَعَمَ ١٥٥، ١٥٨، ٢٠٣
نَفْسَ ٢٢١، ٣٠١
نَفِيَّ ٢٣، ٢٤، ٢٨، ٢٩، ٣٢، ٣٣، ٨١
٩٠، ١٤٣، ١٥٦، ١٦٤
نَفِيَّ مَحْضَ ١٤٣
نُقْطَةً ١٨
نَكِيرَةٌ ٥٤، ٥٥، ٦٠، ١٩٠، ١٩٩
نَكِيرَةٌ مُفِيدَةٌ ١٥٢
نَكِيرَةٌ مَقْصُودَةٌ ١٨٦
نَهْيَ ٢٣، ٢٤، ٢٨، ٣٣، ٩٠، ١٢٢، ١٤٣
نَوَاسِخَ ١٦١، ١٦٢، ١٨٠، ٢٠٣، ٢٨١
نَوَاصِبَ ١٣٠، ١٤٧
نون إناث (أنظر: نون نسوة)
نون ثنية ٢١١
نون توكيد ٦٨، ١٢٢، ١٣٠، ١٣٤، ١٤٧
نون جمع ٢١١
نون نسوة ١٢٢، ١٤٧
نون وقاية ٦٨، ٩٥، ١٢٣
نَيْفَ ١٠٦، ٣٠١

— ي —

ي ٢١ - ٢٥، ٣٤، ٣٠٢
يا ٢٣ - ٢٦، ٣٤، ١٨٦، ١٨٨ - ١٩٠
٣٠٣
ياء المخاطبة ١٢٢، ١٤٦
يقين ١٧٥
يمين ١٠٢، ٣٠٣
يوم ١٠٢

— و —

و ٢١ - ٢٦، ٣٤، ١٤٣، ٢١٠، ٢٢٤، ٣٠٢
وَأَيَّ ٢١

— ه —

هـ ٢١ - ٢٥، ٣٣، ٣٠١
ها ٢٣ - ٢٥، ٣٤، ٩٦، ١٠٣، ٣٠٢



جريدة المرجع

جريدة المراجع - ١ - الأصول والمصادر

القرآن الكريم

هذا الترتيب يُراعي أهمية المراجع للبحث

دار المشرق بيروت - ١٩٧٣	المعلم رشيد الشرتوني	• مبادئ العربية
دار الفكر بيروت - ١٩٧٢	جمال الدين ابن هشام الأنصاري حَقَّقَهُ } الدكتور مازن المبارك وعلق عليه } محمد علي حمد الله راجعه: سعيد الأفغاني	• مغني اللبيب عن كتب الأعراب
مطابع الكرم الحديثة جونية	يوحنا قمير	• معجم الحروف والظروف
مكتبة لبنان بيروت - ١٩٧٤	From the German of Caspari Edited: W. Wright Revised: W. Roberston Smith M. J. de Goeje	• A Grammar of the Arabic Language
دار الكتب دمشق - ١٩٧٤	أحمد قبّش	• الكامل في النحو والصرف والإعراب
مكتبة انطوان بيروت - ١٩٧٤	كمال خوري خليل سلّوم نقّحه ودقّق فيه: حسيب غالب	• ضوابط اللغة
دار الفكر بيروت - ١٩٦٨	الدكتور محمد التونجي	• معجم الأدوات النحوية
دار الفكر بيروت - ١٩٦٨	سعيد الأفغاني	• الموجز في قواعد اللغة العربية
مطابع دار الكتب بيروت - ١٩٧٠	الياس رحيم سامي ج. خوري	• دليل الإعراب
دار الأندلس ١٩٦٦	حسن دندش	• المعتمد في علم العروض والبيان والإعراب

جريدة المراجع - ٢ - الأصول والمصادر (تابع)

هذا الترتيب يراعي أهمية المراجع للبحث

دار الانسان الجديد بيروت - ١٩٧٥	رشاد دارغوث نزبه كجارة عفيف دمشقية البيير مطلق	• دروس في قواعد اللغة العربية
دار المشرق بيروت - ١٩٧٢	أنطوان مسعود البستاني	• المبادئ اللغوية الجديدة
دار الكتاب اللبناني بيروت - ١٩٧٣	الدكتور مبارك مبارك	• قواعد اللغة العربية
دار الكتاب اللبناني بيروت - ١٩٧٢	الياس ديب	• القواعد العربية الجديدة
دار النهار للنشر بيروت - ١٩٧٣	إبراهيم فريد الدرّ نقولا ابراهيم الدرّ	• دليل اللغة قاموس وأبحاث
بيروت - ١٩٥٣	أمين آل ناصر الدين	• دقائق العربية
معهد الآداب الشرقية بيروت - ١٩٧٥	الدكتور نقولا سعاده	• المناهج الحديثة لدراسة الآثار الأدبية
مكتبة لبنان بيروت - ١٩٧٧	المعلم بطرس البستاني	• محيط المحيط قاموس مطول للغة العربية
المطبعة الكاثوليكية بيروت - ١٩٧٣	دار المشرق	• المنجد في اللغة والأعلام
المطبعة الكاثوليكية بيروت - ١٩٧٢	دار المشرق	• المنجد الفرنسي العربي
المطبعة الكاثوليكية بيروت - ١٩٥٦	فؤاد أفرام البستاني	• دائرة المعارف
المكتبة البولسية بيروت	حنّا الفاخوري	• تاريخ الأدب العربي

جريدة المراجع - ٣ - الأصول والمصادر (تابع)

هذا الترتيب يُراعى أهمية المراجع للبحث

دار المعارف بمصر القاهرة - ١٩٦٠	دكتور شوقي ضيف	• تاريخ الأدب العربي
دار الثقافة بيروت	أحمد حسن الزيات	• تاريخ الأدب العربي
دار العلم للملايين بيروت - ١٩٧٥	اختيار { الدكتور كمال اليازجي وتنسيق { الدكتور اميل المعلوف	• المنتخب في أدب المقالة
دار غندور بيروت - ١٩٧٤	الدكتور فيليب حنّي الدكتور ادورد جرجي الدكتور جبرائيل حنور	• تاريخ العرب

فَهْرَسُ الْمَجْتَوِبَاتِ

الأول	الإهداء
الثاني	مقدمة المراجع
الثالث	مقدمة المؤلف
الرابع	فصول المعجم
الخامس	فهرس ألفبائي

فهرس - ١ - المحتويات

الصفحة : ١

٣

٤

٥

٦

٧

٨

٩

١٠

١١

١٢

١٣

١٤

١٥

١٦

١٧

١٨

١٩

٢١

٢٢

٢٣

٢٤

٢٥

٢٦

٢٧

٢٨

٢٩

٣٠

٣١

٣٢

٣٣

٣٤

٣٥

٣٧

٣٨

٣٩

مَتَخَلُّ هَام

القواعد العربية	: الهيكل العام لتقسيمات الصَّرف والنَّحو
الكلمة العربية	: الهيكل العام لتقسيمات الكلمة
الحركات والضوابط	: بالشكل والدلالة
الإدغام	: تحديده - شروطه - مواعنه
الإعلال	: طبيعته وأنواعه
الإعلال	: الإعلال بالقلب
الإعلال	: الإعلال بالحدف والتسكين
الإعلال	: إعلال الهمزة
الهمزة	: همزة الوصل وهمزة القطع
الهمزة	: كتابة الهمزة
مُلحقات الصَّرف	: ملحق ١
مُلحقات الصَّرف	: ملحق ٢
مُلحقات النَّحو	: الجملة - أنواعها وأقسامها
مُلحقات النَّحو	: إعراب الاسم والحرف والجملة
مُلحقات النَّحو	: إعراب الفعل
مُلحقات النَّحو	: علامات التَّرقيم - الوقف في القراءة

المحرف

الحرف	: الهيكل العام لتقسيم الحرف
حروف المباني	: أحوالها العامة
حروف المعاني	: من معانيها
حروف المعاني	: المعنى وأدواته
حروف المعاني	: عملها الإعرابي
حروف المعاني	: وظائفها الإعرابية
معجم بالحروف	: تمهيد
معجم بالحروف	: المعاني بأمثلة: ع ← الآ
معجم بالحروف	: المعاني بأمثلة: لآ ← أو
معجم بالحروف	: المعاني بأمثلة: أي ← رب
معجم بالحروف	: المعاني بأمثلة: س ← كلاً
معجم بالحروف	: المعاني بأمثلة: كي ← لولا
معجم بالحروف	: المعاني بأمثلة: لوما ← ه
معجم بالحروف	: المعاني بأمثلة: هل ← يا

الاسم الجمال

الاسم	: الهيكل العام لتقسيمات الاسم
المتصرف وغير المتصرف	: الهيكل العام لتقسيم الاسم بين متصرف وغير متصرف
الاشتقاق	: الهيكل العام لسير المشتقات

الفصل : ١

١ - ١

١ - ٢

١ - ٣

١ - ٤

١ - ٥ - ١

١ - ٥ - ٢

١ - ٥ - ٣

١ - ٥ - ٤

١ - ٦ - ١

١ - ٦ - ٢

١ - ٧ - ١

١ - ٧ - ٢

١ - ٨ - ١

١ - ٨ - ٢

١ - ٨ - ٣

١ - ٨ - ٤

٢

٢ - ١

٢ - ٢

٢ - ٣ - ١

٢ - ٣ - ٢

٢ - ٣ - ٣

٢ - ٣ - ٤

٢ - ٤ - ١

٢ - ٤ - ٢

٢ - ٤ - ٣

٢ - ٤ - ٤

٢ - ٤ - ٥

٢ - ٤ - ٦

٢ - ٤ - ٧

٢ - ٤ - ٨

٣

٣ - ١

٣ - ٢

٣ - ٣ - ١

المحتويات

٢ -

فهرس

٤٠	: سير المشتقات من الفعل الماضي	الاشتقاق	٣ - ٣ - ٢
٤١	: سير المشتقات من الفعل المضارع	الاشتقاق	٣ - ٣ - ٣
٤٢	: سير اشتقاق المصادر	الاشتقاق	٣ - ٣ - ٤
٤٣	: موجز لسير المشتقات	الاشتقاق	٣ - ٣ - ٥
٤٤	: أمثلة تبين مختلف المشتقات من المصدر الواحد	المشتقات	٣ - ٤ - ١
٤٥	: أمثلة تبين المشتقات الأساسية من المصدر الواحد	المشتقات	٣ - ٤ - ٢
٤٦	: أمثلة تبين المشتقات الأساسية من المصدر الواحد	المشتقات	٣ - ٤ - ٣
٤٧	: أمثلة تبين المشتقات الأساسية من المصدر الواحد	المشتقات	٣ - ٤ - ٤
٤٨	: أمثلة تبين المشتقات الأساسية من المصدر الواحد	المشتقات	٣ - ٤ - ٥
٤٩	: أمثلة تبين المشتقات الأساسية من المصدر الواحد	المشتقات	٣ - ٤ - ٦
٥٠	: أوزان المجرد والمزيد من الأسماء	المجرد والمزيد	٣ - ٥
٥١	: الممدود - المنقوص - الصحيح - الشبيه بالصحيح	الاسم المقصور	٣ - ٦
٥٢	: الهيكل العام لتقسيم الاسم: في الدلالة	الموصوف والصفة	٣ - ٧
٥٣	: أقسامها وأنواعها	المذكر والمؤنث	٣ - ٨
٥٤	: أنواعها - بعض علاقاتها الإعرابية	المعرفة والنكرة	٣ - ٩ - ١ - ٢
٥٦	: بناؤه وأحكامه	الاسم المنثى	٣ - ١٠
٥٧	: بناؤه وأحكامه	جمع المذكر السالم	٣ - ١١
٥٨	: بناؤه وأحكامه	جمع المؤنث السالم	٣ - ١٢
٥٩	: بناؤه وأحكامه	جمع التذكير	٣ - ١٣ - ١
٦٠	: منتهى الجموع - جمع الجمع - الجموع الأخرى	جمع التذكير	٣ - ١٣ - ٢
٦١	: جموع التذكير المطردة	جمع التذكير	٣ - ١٣ - ٣
٦٢	: تحديده وأحكامه	الاسم المنسوب	٣ - ١٤
٦٣	: تحديده وأحكامه	الاسم المصغر	٣ - ١٥
٦٤	: الهيكل العام لتقسيم الأسماء المعربة والأسماء المبنية	المعرب والمبني	٣ - ١٦
٦٥	: نوعاها وأقسامها	الأسماء المبنية	٣ - ١٧
٦٦	: أنواعها وعلاماتها	الأسماء المعربة	٣ - ١٨
٦٧	: حالاته	المنوع من الصرف	٣ - ١٩
٦٨	: علامات الإعراب	علامات الإعراب	٣ - ٢٠
٦٩			٤
٧١	: تحديدها وأقسامها	اسم الجنس والعلم	٤ - ١ - ١
٧٢	: أحكامه	اسم العلم	٤ - ١ - ٢
٧٣	: الهيكل العام لأقسام المصدر	المصدر	٤ - ٢ - ١
٧٤	: القياسي والساعي في المجرد الثلاثي والرباعي	المصدر المجرد	٤ - ٢ - ٢
٧٥	: الأوزان القياسية لزيادات الثلاثي والرباعي	المصدر المزداد	٤ - ٢ - ٣
٧٦	: صيغته - بناؤه - أوزانه	المصدر الميمي	٤ - ٢ - ٤
٧٧	: والمصدر الصناعي واسم المرة واسم النوع	اسم المصدر	٤ - ٢ - ٥
٧٨	: أنواعه وأدواته	المصدر المؤول	٤ - ٢ - ٦
٧٩	: عمله في الإعراب	المصدر	٤ - ٢ - ٧
٨٠	: صيغته - بناؤه - أوزانه	اسم الفاعل	٤ - ٣ - ١
٨١	: عمله في الإعراب	اسم الفاعل	٤ - ٣ - ٢

٨٢	: صيغته - بناؤه - أوزانه	اسم المفعول	٤ - ٤ - ١
٨٣	: عمله في الإعراب	اسم المفعول	٤ - ٤ - ٢
٨٤	: صيغتها - بناؤها - أوزانها	الصيغة المشبهة	٤ - ٥ - ١
٨٥	: عملها في الإعراب	الصيغة المشبهة	٤ - ٥ - ٢
٨٦	: صيغتها - بناؤها - أوزانها	أمثلة المبالغة	٤ - ٦ - ١
٨٧	: عملها في الإعراب	أمثلة المبالغة	٤ - ٦ - ٢
٨٨	: صيغته - بناؤه - وزنه	أفعل التفضيل	٤ - ٧ - ١
٨٩	: عمله في الإعراب	أفعل التفضيل	٤ - ٧ - ٢
٩٠	: عمله في الإعراب (فاعله - تعديته)	أفعل التفضيل	٤ - ٧ - ٣
٩١	: صيغتها - بناؤها - أوزانها	اسم المكان والزمان	٤ - ٨
٩٢	: صيغته - بناؤه - أوزانه	اسم الآلة	٤ - ٩
٩٣	: تحديده وأقسامه	الضمير	٤ - ١٠ - ١
٩٤	: محلّه من الإعراب	الضمير	٤ - ١٠ - ٢
٩٥	: ضمير الشأن - نون الوقاية - كاف الخطاب	الضمير	٤ - ١٠ - ٣
٩٦	: تحديده وأقسامه	اسم الإشارة	٤ - ١١
٩٧	: تحديده وأدواته	اسم الاستفهام	٤ - ١٢
٩٨	: تحديده وأقسامه	اسم الشرط	٤ - ١٣
٩٩	: تحديده وأقسامه	الاسم الموصول	٤ - ١٤ - ١
١٠٠	: صلة الموصول	الاسم الموصول	٤ - ١٤ - ٢
١٠١	: تحديدها وأسماؤها	الكتابات	٤ - ١٥
١٠٢	: تحديدها وأنواعها	الظروف	٤ - ١٦
١٠٣	: صيغته وبناؤه	اسم الفعل	٤ - ١٧ - ١
١٠٤	: عمله في الإعراب	اسم الفعل	٤ - ١٧ - ٢
١٠٥	: حالاتها الإعرابية	الأسماء الخمسة	٤ - ١٨
١٠٦	: العدد الأصلي والعدد الترتيبي	اسم العدد	٤ - ١٩ - ١
١٠٧	: أحكام العدد الأصلي	اسم العدد	٤ - ١٩ - ٢
١٠٨	: أحكام العدد الترتيبي	اسم العدد	٤ - ١٩ - ٣
١٠٩	: أمثلة تطبيقية للعدد الأصلي والعدد الترتيبي	اسم العدد	٤ - ١٩ - ٤
١١٠	: كتابة الأرقام	اسم العدد	٤ - ١٩ - ٥
١١١			٥
١١٣	: الهيكل العام لتنقيحات الفعل	الفعل	٥ - ١ - ١
١١٤	: في الزمان والصيغة	الفعل	٥ - ١ - ٢
١١٥	: الصيغة الأساسية لأفعال الماضي والمضارع والأمر	الفعل	٥ - ١ - ٣
١١٦	: أوزان المجرّد الثلاثي والرّباعي	الفعل المجرّد	٥ - ٢
١١٧	: أوزان مزيدات الثلاثي والرّباعي	الفعل المزيد	٥ - ٣ - ١
١١٨	: أوزان المزيدات بالتفصيل	الفعل المزيد	٥ - ٣ - ٢
١١٩	: علاقة الفعل بالمفعول به	اللّازم والمتعدي	٥ - ٤
١٢٠	: علاقة الفعل بالفاعل ونائب الفاعل	المعلوم والمجهول	٥ - ٥
١٢١	: دخول حروف الملة على الفعل (و. ا. ي.)	الفعل الصحيح والمعتلّ	٥ - ٦
١٢٢	: دخول نون التوكيد على الفعل	المؤكّد وغير المؤكّد	٥ - ٧

المحتويات

فهرس

١٢٣	الفعل والضائر : علاقة الفعل بالضائر البارزة والمستترة	٥ - ٨ - ١
١٢٤	الفعل والضائر : دخول الضائر البارزة على الفعل	٥ - ٨ - ٢
١٢٥	تصريف الفعل : الصحيح والمعتل - المعلوم والمجهول - المؤكد - الجامد	٥ - ٩ - ١
١٢٦	تصريف الفعل : المعلوم الصحيح والمعلوم المجهول	٥ - ٩ - ٢
١٢٧	تصريف الفعل : المعلوم المعتل غير المهموز	٥ - ٩ - ٣
١٢٨	تصريف الفعل : المجهول الصحيح والمجهول المهموز	٥ - ٩ - ٤
١٢٩	تصريف الفعل : المجهول المعتل غير المهموز	٥ - ٩ - ٥
١٣٠	تصريف الفعل : المضارع المنصوب والمجزوم والمؤكد	٥ - ٩ - ٦
١٣١	تصريف الفعل : أوزان مزيدات الثلاثي	٥ - ٩ - ٧
١٣٢	تصريف الفعل : أوزان مزيدات الثلاثي (تابع)	٥ - ٩ - ٨
١٣٣	تصريف الفعل : أوزان مزيدات الرباعي	٥ - ٩ - ٩
١٣٤	تصريف الفعل : الأمر المؤكد والأفعال الجامدة	٥ - ٩ - ١٠
١٣٥	الفعلية	
١٣٧	إعراب الفعل : الهيكل العام لإعراب وبناء الفعل	٦ - ١
١٣٨	الجملة الفعلية : علاقة الفعل بالفاعل ونائب الفاعل والمفعول به	٦ - ٢ - ١
١٣٩	الجملة الفعلية : مرتبة الفعل والفاعل والمفعول به	٦ - ٢ - ٢
١٤٠	الفاعل : تحديده وأحكامه	٦ - ٣
١٤١	نائب الفاعل : تحديده وأحكامه	٦ - ٤
١٤٢	المثبت والمنفي : تحول الجملة من مثبتة موجبة إلى منفية سالبة	٦ - ٥
١٤٣	رفع المضارع ونصبه : الجملة الفعلية المرفوعة والمنصوبة	٦ - ٦
١٤٤	جزم المضارع : الجملة الفعلية المجزومة	٦ - ٧
١٤٥	الشرط والجواب : أحكام الجملة الشرطية	٦ - ٨
١٤٦	الأفعال الخمسة : إعراب الفعل بالتون الرائدة	٦ - ٩
١٤٧	بناء الفعل وإعرابه : ست عشرة حالة للمبني والمعرّب من الأفعال	٦ - ١٠ - ١
١٤٨	بناء الفعل وإعرابه : المبني والمعرّب في الماضي والمضارع والأمر	٦ - ١٠ - ٢
١٤٩	الاسمية	
١٥١	إعراب الاسم : الهيكل العام لإعراب الاسم	٧ - ١
١٥٢	الجملة الاسمية : المبتدأ والخبر	٧ - ٢ - ١
١٥٣	الجملة الاسمية : مرتبة المبتدأ والخبر	٧ - ٢ - ٢
١٥٤	الجملة الاسمية : علاقة الخبر بالمبتدأ	٧ - ٢ - ٣
١٥٥	الجملة الاسمية : في حذف المبتدأ والخبر	٧ - ٢ - ٤
١٥٦	الجملة الاسمية : ملحقات المبتدأ والخبر	٧ - ٢ - ٥
١٥٧	الجملة الاسمية : ملحقات المبتدأ والخبر (تابع)	٧ - ٢ - ٦
١٥٨	الجملة الاسمية : موجز لأحكام المبتدأ والخبر	٧ - ٢ - ٧
١٥٩	التواسخ	
١٦١	التواسخ : الهيكل العام لعمل التواسخ	٨ - ١ - ١

المحذورات

٥

فهرس

١٦٢	النواسخ : كلماتها وأقسامها	٨ - ١ - ٢
١٦٣	كان وأخواتها : أفعال ناقصة تدخل على الجملة الاسمية	٨ - ٢ - ١
١٦٤	كان وأخواتها : ملحقات	٨ - ٢ - ٢
١٦٥	كاد وأخواتها : أفعال مقاربة تدخل على الجملة الاسمية	٨ - ٣
١٦٦	ما وأخواتها : حروف نفي تدخل على الجملة الاسمية	٨ - ٤
١٦٧	إنَّ وأخواتها : حروف مشبهة بالفعل تدخل على الجملة الاسمية	٨ - ٥
١٦٨	همزة إنَّ متى تُكسر - متى تُفتح - متى يجوز الفتح والكسر	٨ - ٦
١٦٩	لا التآفية للجنس : حرف نفي للجنس يدخل على الجملة الاسمية	٨ - ٧
١٧١	المفاعيل	
١٧٣	المفاعيل : الهيكل العام لأقسام المفاعيل	٩ - ١
١٧٤	المفعول به : تحديده وأحكامه	٩ - ٢
١٧٥	المفعول به الثاني : المفعول بأفعال القلوب	٩ - ٣ - ١
١٧٦	المفعول به الثاني : المفعول بالأفعال التي تنصب مفعولين	٩ - ٣ - ٢
١٧٧	المفعول به الثالث : المفعول بالأفعال المتعدية إلى ثلاثة مفاعيل	٩ - ٤
١٧٨	العامل والمعمول : موجز لعمل الأسماء المشتقة والشبيهة بالفعل	٩ - ٥ - ١
١٧٩	العامل والمعمول : علاقة المعمول بالفاعل الظاهر والمحذوف	٩ - ٥ - ٢
١٨٠	العامل والمعمول : علاقة العواميل بالمرفوعات والمنصوبات	٩ - ٥ - ٣
١٨١	أفعل التّعجب : صيغته وأحكامه	٩ - ٦
١٨٢	التحذير والإغراء : صيغتها وأحكامها	٩ - ٧
١٨٣	الاختصاص : صيغته وأحكامه	٩ - ٨
١٨٤	الاشتغال : صيغته وأحكامه	٩ - ٩
١٨٥	التنازع : صيغته وأحكامه	٩ - ١٠
١٨٦	النداء : صيغته وأحكامه	٩ - ١١ - ١
١٨٧	النداء : صيغته وأحكامه (تابع)	٩ - ١١ - ٢
١٨٨	الاستفائة : صيغتها وأحكامها	٩ - ١٢
١٨٩	التدبة : صيغتها وأحكامها	٩ - ١٣
١٩٠	الترخيم : صيغته وأحكامه	٩ - ١٤
١٩١	المفعول المطلق : تحديده وأحكامه	٩ - ١٥
١٩٢	المفعول لأجله أو له : تحديده وأحكامه	٩ - ١٦
١٩٣	المفعول فيه : تحديده وأحكامه	٩ - ١٧
١٩٤	المفعول معه : تحديده وأحكامه	٩ - ١٨
١٩٥	الأفاعيل	
١٩٧	الأفاعيل : الهيكل العام لأقسام الأفاعيل	١٠ - ١
١٩٨	الحال : تحديدها وموقعها	١٠ - ٢ - ١
١٩٩	الحال : في وقوع الحال مفردة وجملة وشبه جملة	١٠ - ٢ - ٢
٢٠٠	الحال : علاقات الحال بصاحبها وبعاملها	١٠ - ٢ - ٣
٢٠١	الحال : مرتبة الحال وصاحبها وعاملها	١٠ - ٢ - ٤
٢٠٢	التمييز : تحديده - موقعه - إعرابه	١٠ - ٣ - ١

المُحْتَوَايَاتُ

-٦-

فهرس

٢٠٣	التَّمْيِيز	أفعال المدح والذم	١٠ - ٣ - ٢
٢٠٤	الاستثناء	أحكام الاستثناء يالاً	١٠ - ٤ - ١
٢٠٥	الاستثناء	الاستثناء بأخوات إلا وملحقاتها	١٠ - ٤ - ٢
٢٠٧		المجرورات	١١
٢٠٩	المجرورات	المهيكل العام لأقسام المجرورات	١١ - ١
٢١٠	حروف الجرّ	أقسامها ومتعلقاتها	١١ - ٢
٢١١	الإضافة	تحديدها وتقسيمها	١١ - ٣ - ١
٢١٢	الإضافة	الإضافة المعنوية	١١ - ٣ - ٢
٢١٣	الإضافة	الإضافة اللفظية	١١ - ٣ - ٣
٢١٤	الإضافة	الإضافة إلى الجملة	١١ - ٣ - ٤
٢١٥		التّوابع	١٢
٢١٧	التّوابع	المهيكل العام لأقسام التّوابع	١٢ - ١
٢١٨	النّعت	تحديده وأقسامه	١٢ - ٢ - ١
٢١٩	النّعت	علاقة النّعت بالمنعوت	١٢ - ٢ - ٢
٢٢٠	النّعت	تعدد النّعت وقطعه وتقديمه وحذفه	١٢ - ٢ - ٣
٢٢١	التّوكيد	تحديده وأقسامه	١٢ - ٣
٢٢٢	البدل	تحديده وأقسامه	١٢ - ٤ - ١
٢٢٣	البدل	علاقة البدل بالبدل فيه	١٢ - ٤ - ٢
٢٢٤	العطف	تحديده وأقسامه	١٢ - ٥
٢٢٥	الحكاية	تحديدها وألفاظها	١٢ - ٦
٢٢٦	التّوابع	علاقة التّابع بالتبوع في الصّرف والنحو	١٢ - ٧
٢٢٧		النحو التّحليلي	١٣
٢٢٩	النحو التّحليلي	تمهيد	١٣ - ١
٢٣٠	النحو التّطبيقي	نماذج شعريّة معربة	١٣ - ٢ - ١
٢٣٠		• كَفَى بِجَسَمِي نَحْوَلَا أَنِّي رَجُلٌ	١٣ - ٢ - ١
		• تَأْتِي الْمَكَارَهُ حِينَ تَأْتِي جُمْلَةٌ	
٢٣١		• أَلَا رَبُّ يَوْمٍ لَكَ مِنْهُنَّ صَالِحٌ	١٣ - ٢ - ٢
		• إِنَّا لَقَوْمٌ أَهَبْنَا شَرَفًا	
٢٣٢		• لَا تَصْحَبَنَّ رَفِيقًا لَسْتَ تَأْمَنُهُ	١٣ - ٢ - ٣
		• نَعَمْتَ جَزَاءَ الْمُتَّقِينَ الْجَنَّةُ	
٢٣٣		• نُبْنِتُ أَنَّ أَبَا قَابُوسٍ أَوْعَدَنِي	١٣ - ٢ - ٤
		• أَتَاهَا كِتَابِي بَعْدَ يَأْسٍ وَتَرْحَةٍ	
٢٣٤		• وَأَفْضَلُ غَنَمٍ يُسْتَفَادُ وَيُسْتَفَى	١٣ - ٢ - ٥
		• وَكَائِنٌ تَرَى مِنْ صَامِتٍ لَكَ مُعْجَبٍ	
٢٣٥		• وَمَا الْمَالُ وَالْأَهْلُونَ إِلَّا وَدَائِعٌ	١٣ - ٢ - ٦
		• وَمَنْ يَكُ ذَا فَضْلٍ فَيُنْخَلُ بِفَضْلِهِ	
		• لَوْلَا مُخَاطَبَتِي إِيَّاكَ لَمْ تَرَنِي	
		• وَتَرَى السَّرُورَ بِيحْيَاءٍ فِي الْفَلَتَاتِ	
		• وَلَا سَيِّئًا يَوْمٌ بِسِدَارَةٍ جَلْجَلِ	
		• أَنْ نَبْتَدِي بِالْأَذَى مَنْ لَيْسَ يُؤْذِينَا	
		• بِئْسَ الرَّفِيقُ رَفِيقٌ غَيْرُ مَأْمُونٍ	
		• دَارُ الْأَمَانِي وَالنَّسَى وَالْمِنَّةِ	
		• وَلَا قَرَارَ عَلَى زَأْرِ مِنَ الْأَسَدِ	
		• فَهَاتَتْ سُرُورًا بِي فَمَتُّ بِهَا غَمًا	
		• ذَخِيرَةٌ عَقْلِي يَحْتَوِيهَا وَيُحَرِّزُ	
		• زِيَادَتُهُ أَوْ نَقْصُهُ فِي التَّكَلِّمِ	
		• وَلَا بُدَّ يَوْمًا أَنْ تَرُدَّ الْوَدَائِعُ	
		• عَلَى قَوْمِهِ يُسْتَعْنَى عَنْهُ وَيُدْمَمُ	

المحتويات

-٧-

فهرس

٢٣٦	يكون وراءه فرج قريب	• عسى الكرب الذي أمسيت فيه	١٣ - ٢ - ٧
٢٣٧	فلا الحمد مكسوباً ولا المال باقياً	• إذا الجود لم يُرزق خلاصاً من الأذى	١٣ - ٢ - ٨
٢٣٨	فتهون، غمير شاتمة الحساد	• كلُّ المصائب قد تمرُّ على الفقى	١٣ - ٢ - ٩
٢٣٩	لا شاكياً الماء ولا متضجراً	• ورعت نفسي في النفوس محبة	١٣ - ٢ - ١٠
٢٤٠	كما نثرت فوق العروس الدرهم	• نثرتهم فوق الأخبذب نثرة	١٣ - ٢ - ١١
٢٤١	ووجه الأرض أسلحة ثقالا	• ملأن الجو أسلحة خفافاً	١٣ - ٢ - ١٢
٢٤٢	عسيراً من الأمال إلا ميسراً	• إذا صحَّ عون الخالق المرء لم يجد	١٣ - ٢ - ١٣
٢٤٣	عفواً وعافية في الروح والجسد	• أزوج وأخشى وأدعو الله مبتغياً	١٣ - ٢ - ١٤
٢٤٤	ومن عبرات ما لهن فناء	• فواكبدا من حب من لا يجني	١٣ - ٢ - ١٥
٢٤٥	وإن كنت قد أزمعت صرمي فأجلي	• أفاطم مهلاً بعض هذا التدل	١٣ - ٢ - ١٦
٢٤٦	ولكن لأقرع بسباب الفرج	• تعارجت لا رغبة في العرج	١٣ - ٢ - ١٧
٢٤٧	فهناك يعترفون أين المفزع	• وإذا الأمور تعاطمت وتشابهت	١٣ - ٢ - ١٨
٢٤٨	فأعسف ثم أقول لا يعنيني	• ولقد أمر على اللئيم يسني	١٣ - ٢ - ١٩
٢٤٩	وتغشى منازل الكرماء	• يسقط الطير حيث ينثر الحب	١٣ - ٢ - ٢٠
٢٥٠	فكن أنت محتالاً لزلته عذرا	• إذا ما أتت من صاحب لك زلة	١٣ - ٣ - ١
٢٥١	ولم يمت من يرى بالخير مذكورا	• ما عاش من مات مذموماً خصائله	١٣ - ٣ - ٢
٢٥٢	ويشهر الخلق جراحها ويختصم	• أنام مله جفوني عن شواردها	١٣ - ٣ - ٣
٢٥٣	هلاً لنفسك كان ذا التعلیم	• يا أيها الرجل المعلم غيره	١٣ - ٣ - ٤
٢٥٤	لأت بما لم تستطعه الأوائل	• وإني وإن كنت الأخير زمانه	١٣ - ٣ - ٥
٢٥٥	تراهم سادة وهم العبيد	• وتم عند الحكومة من رجال	١٣ - ٣ - ٦
٢٥٦	فنجهل فوق جهل الجاهلينا	• ألا لا يجهلن أحد علينا	١٣ - ٣ - ٧
٢٥٧	حياة وأنا الضعف ملاً	• وإذا الشيخ قال أف فما مل	١٣ - ٤ - ١
٢٥٨	ت فسيانته ضلال مبين	• صاح شمز ولا تزل ذاكر المؤ	١٣ - ٤ - ٢
٢٥٩	أخاك إذا لم تلفه لك منجدا	• وما كل من يبدي البشاشة كائناً	١٣ - ٤ - ٣
٢٦٠	حدثت لعمرك رائع أن تهجري	• لا تحسني أني هجرتك طامعاً	١٣ - ٤ - ٤
٢٦١	عبث الهوى يقوى على الكتان	• عبثاً يحاول ذو الهوى كئانه	١٣ - ٤ - ٥
٢٦٢	فلا يكلم إلا حين يتسم	• يفضي حياة ويفضي من مهاتبه	١٣ - ٤ - ٦
٢٦٣	ولا صلاة ولا صوف على الجسد	• ما الخير صوم يذوب الصائمون له	
٢٦٤	النحو الإحصائي إحصاء الأفعال وإعرابها في الآيات		
٢٦٥	• سورة الفاتحة - ١ - وهي سبع آيات		
٢٦٦	• سورة الرعد - ١٣ - من الآية الأولى إلى الحادية والعشرين		
٢٦٧	• سورة التحل - ١٦ - من الآية الأولى إلى الخامسة والعشرين		
٢٦٨	• سورة الحج - ٢٢ - من الآية الأولى إلى الخامسة عشرة		
٢٦٩	• سورة فاطر - ٣٥ - من الآية الأولى إلى السادسة عشرة		
٢٧٠	• سورة الطور - ٥٢ - وهي تسع وأربعون آية		
٢٧١	النحو الإحصائي: خلاصة الإحصاءات السابقة		
٢٧٢	النحو الوظيفي: جدول بالرموز المستعملة للوظائف الإعرابية		
٢٧٣	النحو الوظيفي: نماذج معربة: قس بن ساعدة		
٢٧٤	النحو الوظيفي: نماذج معربة: الحجاج بن يوسف		
٢٧٥	النحو الوظيفي: نماذج معربة: ابن المقفع		
٢٧٦	النحو الوظيفي: نماذج معربة: الجاحظ		
٢٧٧	النحو الوظيفي: نماذج معربة: ابن عبد ربّه		

المحتويات

فهرس - ٨

٢٦٩	النحو الوظيفي	: نماذج معربة : القاضي الفاضل	١٣ - ٤ - ٧
٢٧٠	النحو المنهجي	: جدول عام بترقيم الحالات الإعرابية	١٣ - ٥ - ١
٢٧٢	النحو المنهجي	: نماذج معربة : جبران خليل جبران	١٣ - ٥ - ٢
٢٧٣	النحو المنهجي	: نماذج معربة : مي زيادة	١٣ - ٥ - ٣
٢٧٤	النحو المنهجي	: نماذج معربة : طه حسين	١٣ - ٥ - ٤
٢٧٥	النحو المنهجي	: نماذج معربة : امين نخلة	١٣ - ٥ - ٥
٢٧٦	النحو المنهجي	: نماذج معربة : عباس محمود العقاد	١٣ - ٥ - ٦
٢٧٧		المعربات	١٤
٢٧٩	البناء والإعراب	: معقّدة الكلمات المعربة والمبنية	١٤ - ١
٢٨٠	المعربات	: تمهيد	١٤ - ٢ - ١
٢٨١	المعربات	: أقسامها - أنواعها - عددها	١٤ - ٢ - ٢
٢٨٢	المعربات	: الأسماء بالتفصيل	١٤ - ٢ - ٣
٢٨٣	المعربات	: الأفعال - التواسخ - الحروف	١٤ - ٢ - ٤
٢٨٤	المعربات	: الكلمات بالترتيب الهجائي	١٤ - ٢ - ٥
٢٨٥	معجم بالمعربات	: حالات إعرابها - أمثلة - فوائد عامة	١٤ - ٣ - ١
٢٨٥		أرى ← أرى	١٤ - ٣ - ١
٢٨٦		إذ ← ألفت	١٤ - ٣ - ٢
٢٨٧		الذان ← أفس	١٤ - ٣ - ٣
٢٨٨		أما ← أولو	١٤ - ٣ - ٤
٢٨٩		أي ← بعداً	١٤ - ٣ - ٥
٢٩٠		بعض ← ثلاثة	١٤ - ٣ - ٦
٢٩١		ثلاث عشرة ← حاشا	١٤ - ٣ - ٧
٢٩٢		حي ← رويدك	١٤ - ٣ - ٨
٢٩٣		رئت ← صراحة	١٤ - ٣ - ٩
٢٩٤		صه ← عن	١٤ - ٣ - ١٠
٢٩٥		عند ← فلان	١٤ - ٣ - ١١
٢٩٦		فو ← كذا	١٤ - ٣ - ١٢
٢٩٧		كل ← ل	١٤ - ٣ - ١٣
٢٩٨		لبيك ← لوما	١٤ - ٣ - ١٤
٢٩٩		لا ← معاوية	١٤ - ٣ - ١٥
٣٠٠		مفاعل ← ماذا	١٤ - ٣ - ١٦
٣٠١		ن ← هو	١٤ - ٣ - ١٧
٣٠٢		ها ← ي	١٤ - ٣ - ١٨
٣٠٣		يفعلون ← يا	١٤ - ٣ - ١٩
٣٠٥		سرد المصطلحات والأدوات	١٥
٣٢١		جريدة المراجع	١٦
٣٢٥		فهرس المحتويات	١٧



وقال العباد الاصفهانى:

إنى رأيت أنه لا يكتبُ إنسانٌ كتاباً في يومه إلا وقالَ في عده:
لو غيرَ هذا لكانَ أحسنَ،
ولو زيدَ كذا لكانَ يُستحسنُ،
ولو قُدِّمَ هذا لكانَ أفضلَ،
ولو تُركَ هذا لكانَ أجملَ،
وهذا مِن أعظم العِبر.









المؤلف

- تخرّج العقيد الركن أنطوان الدحداح في المعاهد الآتية:
المدرسة الحربية - الفياضية - لبنان.
مدرسة المدفعية الملكية - لاركهول - إنكلترا.
المدرسة البحرية - برست - فرنسا.
كلية الأركان العامة - لفسورث - الولايات المتحدة.
- من المناصب التي شغلها: مرافقة رئيس الجمهورية، قائد كتبية مدفعية، قائد سلاح البحرية الوطنية، مدير الشؤون الجغرافية، مدير عام الأمن العام وسفير لبنان في البرازيل.
- وله المؤلفات الآتية: تنظيم المؤسسة . . . تنظيم القيادة وأصولها. الانتخابات النيابية ١٩٧٢.
- تمكّن العقيد الدحداح، بفضل خبرته العالية في التنظيم، ورؤيته العلمية الشاملة، ومعرفته الدقيقة بعلوم البرمجة، من النظر إلى القواعد، من حيث تنظيمها، نظرة جديدة، فإذا هي جداول ولوحات تجمع ما كان مشتتاً وتوضح ما كان غامضاً. فكان بذلك أول مؤلف تناول قواعد اللغة العربية من خلال هذا المفهوم.

المراجع

- الدكتور جورج متري عبد المسيح. مجاز في الأدب العربي. ويحمل درجة دكتوراه دولة في الفلسفة والعلوم الاجتماعية.
- له مقالات عديدة ومحاضرات. من مؤلفاته: «الفكر الاجتماعي عبر العصور».
- وهو منذ ١٩٨١ «عضو مقرر» في «مجلس أمناء» كلية اللغة العربية - كراتشي، في لبنان والعالم العربي (تحت إشراف: المنظمة العالمية - اتحاد العالم الإسلامي).
- ولقد كان للتعاون الوثيق بين المؤلف والمراجع في مراحل التأليف جميعها أثره البالغ في إخراج هذا المعجم القيم الذي تفخر «مكتبة لبنان» في تقديمه إلى العالم العربي.

STAFF COLONEL

ANTOINE

DAHDAH

A DICTIONARY OF
ARABIC GRAMMAR

in Charts and Tables

Revised by

Dr George M. Abdulmassih

Librairie du Liban